

ЛЕОНИД ТИТОВ



**ПОВСЕДНЕВНАЯ ЖИЗНЬ
МОСКОВСКИХ СТУДЕНТОВ
СЕРЕДИНЫ XX ВЕКА,
или Как мы учились в МАМИ**



СОДЕРЖАНИЕ

Обращение к читателям..... 5

ПРЕДИСЛОВИЕ АВТОРА..... 7

СЕМЬЯ РОЗАНОВЫХ..... 9

Дедушка и бабушка. Дяди и тёти. Папа, мама и отчим.
12 внуков и внучек Розановых

НА ПОДСТУПАХ. 1949–1950 ГОДЫ12

Вопросы и проблемы. Где учиться? Где жить? «Хороший ученик и хороший мальчик». Черчение мне не давалось. Выпускной класс. Русский язык и литература. «На Лёню покрикиваю». «Инглиш шпилишь?». «Нельзя ли ближе где ему учиться?». «На красный свет не проедешь!». Математика. Химия. Аттестат зрелости. «Лёня переучился». «Подумайте о местных учебных заведениях». «В Москву надо ехать только отличником». Учиться стало интересно. «Лёничке не подходит техникум. Нам неизвестно, куда он стремится». «К ректору я не пойду». «Лёня пусть приезжает». «А глазки так и сверкают». История с Конституцией. «Будем ждать Лёню». Выпускные экзамены

ДАЁШЬ МАМИ!!!.....37

МАДИ или МАМИ? В Москву! «Мальчик улетел из гнезда». «Колёса увозят тебя». Москва! Дела с институтом. «Не прыгай в трамвай». Вступительные экзамены. Зачислен в институт. «Он оправдал все надежды». Малаховка. Борис Столяров

ОТ ремесленной школы – до технического университета58

МОСКОВСКИЙ АВТОМЕХАНИЧЕСКИЙ ИНСТИТУТ (МАМИ).

ТРАКТОРНЫЙ ФАКУЛЬТЕТ63

I КУРС. 1950–1951. 1-й семестр. Сентябрь 1950 г. – январь 1951 г.

Группа 1-ТТ-267

Моя группа. «Пройдена важная грань». Основы марксизма-ленинизма. Аналитическая геометрия. Высшая математика. «Бабушка» В.С. Богомолова. Жертва прививки. «Время у него дорого». Начертательная геометрия. Профессор В.О. Гордон. Мои товарищи по группе. Нариман Курбанов. Михаил Лемберг.



Вилли Гросс. Юрий Хвостов. Борис Кушнир. Жизнь студенческая. «Пусть всё делает сам». «Им подают кофе...». Да будет свет! Герард Правиллов – сын белорусского партизана. Леопольд Ваганов. Драка за оперу. Черчение пошло! «Смотри, кто пришёл!». «Лицо у него хорошее». «Зайцы». «Нету черепа 12 сантиметров». «Не беги за ней». Английский язык. Физкультура. Я плыву! «Молодёжь сама за себя постоит». Музыка. От песни – к оперетте. От оперетты – к Россини. «Лёня шествует вперёд». Первая сессия. 14 из 15 возможных

I КУРС. 1950–1951. 2-й семестр. Февраль – август 1951 г.

Группа 2-ТТ-2119

Костя Городецкий. Новые предметы. «Живём мы с ним хорошо». «Музыка – это хорошо». «Собираемся в отпуск!». Пионервожатый. Лыжный кросс. Физика. Доцент М.М. Вудынский. «0,5 % – на дружбу с девушками». «Пока неясно с жильцом». Я – староста. Теоретическая механика. Доцент В.С. Щедров. «Учись в таком же темпе!». Копилка под матерщину. Роковое сопряжение кривых. Диссертация тёти Веры. «Мы не едем в отпуск». «Вы – самые замечательные». «Лёничка усиленно работает». «Велосипед одобряю... ох!». Экзамены. Лето беспутёвочное. Не хочу я кланяться. «Не стесняйся!». Велосипед и... первая авария. Осипенко. Море, арбузы и виноград! «Кукурузник». «Явился Лёня!»

II КУРС. 1951–1952. 3-й семестр. Сентябрь 1951 г. – январь 1952 г.

Группа 3-ТТ-2171

Новые предметы. Снимать угол? Военная подготовка. Генерал В.Г. Лебедев. «Север» и «Юг». «Борьба Ленина против... Сталина...». «Девочке трудно живётся...». Инна Розанова. «Самостоятельный юноша». Сопромат. «Где есть пара, там будет и момент!». Профессор А.А. Попов. «Не балуй!». Серов против Козловского. Жизнь малаховская. Скандальные гости из МАИ. Форсунка. Аксонометрическая агитпоказуха. Гости из МОПИ, или «Не включай свет!». «Лёня всё-таки довольно молчалив». «Лёня красивый и деловой». Сопромат и... первая тройка. Хитрые эпюры профессора А.А. Попова. «Лёня уехал в Казань». Юра Акимов. Василий Аксёнов. Под колпаком КГБ. Десять дней с казанскими друзьями

II КУРС. 1951–1952. 4-й семестр. Февраль – август 1952 г.

Группа 4-ТТ-2203

Мама приезжает! «Он не теряет ни минуты». «Я привыкла только к пятёркам». Дедушка – персональный пенсионер республиканского значения. Теория механизмов и машин. Профессор Л.Н. Решетов.



«Что вы там лязгаете?». «Где моё пальто?». От Россини к Моцарту. Мама приехала. Неожиданное приключение. Трактор – чудесная машина. Доцент И.Б. Барский. «Сталин и встретил всех и проводил». Тактика. «Только нарзан». Огород. Бабушка о колхозах и педагогике. Экзамены: 34 из 35 возможных. Велоавария. Туапсе. Дом сполз с горы. Регулировщик. Море. Мичманша О. В жизни всё проходит. «Грусть стучит в сердце». Военные лагеря в Алабино. «Ласточка-касаточка моя»

III КУРС. 1952–1953. 5-й семестр. Сентябрь 1952 г. – январь 1953 г.
Группа 5-ТТ-2255

Леонид Хлюпин. Снова Малаховка. «Начали жить дома». «Насчёт денег». Детали машин. Доцент В.Н. Беляев. Метание портфеля. Редуктор. «Хочу сосиску!». «Держите меня четверо!!!». Любовное свидание на Северной железной дороге. «Лёня не ценит и не понимает». Металловедение. Доцент М.Н. Кунявский. Попал под трамвай. «У меня протест против вина». «Я уже всё забыла». Отчёт для мамы. «Лёня ходит на кружок пения». Теория резания. Лирико-техническое отступление о резании металлов и не только... «Лёня на Красной площади». «Лёня ходит на танцы». «Ленкорань». Гидравлика. Дом в Козельске. «Он изучает "Капитал"». «Все зачёты сдал». «Вы все бесшабашные». Экзамены. «Лёня выехал в Ленинград». «Надеюсь на него». Эрмитаж. Русский музей. «Мастера искусств об искусстве»

III КУРС. 1952–1953. 6-й семестр. Февраль – август 1953 г.
Группа 6-ТТ-2311

Томилино. «Лёня возмужал». Политэкономия. Производство и общество. Смерть Сталина. Теплотехника и термодинамика. Профессор Е.Г. Шумский. Энтропия. Мне – 20 лет! Культсектор. Ария Жермона. «Критикуйте меня!». «Маскарад». Валя из МГПИ. Турпоход. Экзамены. «Он так красиво копает». Совсем не холодное лето 1953 года. Производственная практика. «Добейся путёвки». Разлука. «На белом крылечке». Туапсе. Нырлялки-догонялки. Берию сняли. Сухуми. Рица. Дача Сталина. «Жизнь простая и трудовая». Велосипедистка Таня

IV КУРС. 1953–1954. 7-й семестр. Сентябрь 1953 г. – январь 1954 г.
Группа 7-ТТ-2361

Слава Матусевич. Новые предметы. Теория трактора. Профессор Е.Д. Львов. Вызов из МВД. «Гордость не позволяет». «Лыжница-бульжница». Немного об электротехнике. Доцент С.П. Банников. Автотракторное электрооборудование. Вождение. Медкомиссия.



Капризная полуторка. Инструктор Пётр Иванович. По трамвайным рельсам. Спасая старушку. Шофёр-любитель. От Моцарта – к Бетховену. И хор. И фортепиано. Трактовка бабушкой пятой симфонии Бетховена. Технология тракторостроения. Доцент Д.П. Маслов. «Папа упал в подпол». «Безразмерный проект». Сдироскоп. Доцент Э.А. Смирнов. «Сатана там правит бал!». «У нас холода». «Я свалился в подполье». Экзамены. «Четвёрки принимаем молча...»

IV КУРС. 1953–1954. 8-й семестр. Февраль – август 1954 г.

Группа 8-ТТ-2393

Новые предметы. Курсовой проект по технологии. «Выговор сняли». «Чёрный пар». «Папа читает "Правду"». Политэкономия социализма. Организация производства. Экзамены. «Довольна его профессией». «Профессор жмёт ему руку»

Сельхозпрактика в Калининской области. Май – июнь 1954 г.415

«Собираем Лёню на практику». Аккордеон и гитара. «Все... уйдите!». Калининская область. Новоторжский район. Станция Льяная. На два колхоза. «Кого пригнали?». Деревня Медухово. Пролетарский сельсовет. Баба Полина. Квадратно-гнездовая посадка картофеля. «Живу своей молодостью». «Ниночка! Секёшь?». Вспахиваем огород. Мясо! Ухват. Сельпо. Караси. «Пусть купит луку». «Лён любит поклон». Культуру – в массы! Парторг МТС. Деревня Пирогово. Пролетарский сельсовет. Борису Кушниру – 23 года. База механизаторов. Старый Caterpillar в поле зимовал. Загорская МТС. Зерномолотилка. Гром и молния. Суп или кисель? ВИА-МАМИ-ТТ-2 Козни парторга и солнечное затмение. Выбиваем отзыв. Лето 1954 года. Житомир. «Огирки». Стихофотоотчёт старосты группы о сельхозпрактике в Калининской области

V КУРС. 1954–1955. 9-й семестр. Сентябрь – декабрь 1954 г.

Группа 9-ТТ-2465

«Сейчас все едут в МТС». Новые предметы. Письма мамы и дедушки. Генрик Крамаж. Домик в Павловском Посаде. Сельхознаука. Почвоведение. Стиляги. Курсовая по трактору. Инженер или музыкант? Наталья. Семейные новости. Экзаменационная сессия. «Все очень способны и необыкновенных трудов». Спецподготовка. АТС, матчасть и Уставы. «В душе, про себя...». «У нас всё есть». «Мы любим свою комнатку». ТБ и ППТ. «Дайте ваши лекции!». Конструкция и расчёт двигателя. Профессор И.М. Ленин. «Кто хочет три?». «Выявить настоящих врагов С.С.С.Р.». «Смерть прекратилась»



«Гидравлический» диплом. Мой руководитель – профессор Е.Д. Львов. Преддипломная практика. Тону в гидравлике. «Что за штука – телевизор?». Жизнь томилинская. Комната 52 – за дипломными проектами. Китайский коньяк. Первая русская революция. Рондо-каприччиозо. «Наше кавалерско!». «У него большая работа». Наши женатики. Олег Данилов. «У нас в общежитии свадьба». Jolus. Свадьба «по-комсомольски». По шпалам. Снова Jolus. Мне 22 года. Дипломный проект. Распределение. «Вы должны быть мобильны!». На заводы! Мама собирается в отпуск. Опасная набережная. Защита диплома. 52 из 60. Прощальный ужин. «Русская тюрья». «Не прислоняться!». МАМИ окончен! Провожаем Генрика в Польшу. «Категорически приветствую!». Такие мы были разные. Лето прощальное. «Все четверо едем». Туапсе. Женихи «А» и «Б». Волна судьбы. По Кавказу с Натальей. «Мифическое родство». Выпускник МАМИ отбывает в Омск





МОСКОВСКИЙ
ПОЛИТЕХ

ПОСВЯЩАЕТСЯ

*155-летию
Московского политехнического
университета*



W. J.

ЛЕОНИД ТИТОВ

**ПОВСЕДНЕВНАЯ ЖИЗНЬ
МОСКОВСКИХ СТУДЕНТОВ
СЕРЕДИНЫ XX ВЕКА,
или Как мы учились в МАМИ**

Москва
МОСКОВСКИЙ ПОЛИТЕХ
2020

УДК 82-94
ББК 84(2Рос)
Т45

*Автор выражает благодарность за помощь в подготовке книги
Московскому политехническому университету и лично ректору В.В. Миклушевскому,
декану факультета экономики и управления П.А. Аркатову
и заведующей архивом МАМИ Н.А. Малаховой,
а также Э. Синецкой, предоставившей материалы из семейного архива.*

Титов, Леонид Сергеевич.

Т45 Повседневная жизнь московских студентов середины XX века, или Как мы учились в МАМИ / Л.С. Титов. – Москва: Московский Политех, 2020. – 1 CD-R. – Загл. с титул. экрана. – Текст. Изображение: электронные.

ISBN 978-5-2760-2592-6

В воспоминаниях выпускника 1955 года Московского автомеханического института (МАМИ) рассказывается о его трудной, но интересной учёбе, о замечательных, таких разных, преподавателях и однокурсниках, о повседневной жизни и досуге молодежи. Приведённые документы из семейного архива (письма, записные книжки) ярко иллюстрируют жизнь людей и страны в середине XX века.

**УДК 82-94
ББК 84(2Рос)**

*Письма и записные книжки публикуются
с сохранением орфографии и пунктуации оригиналов.*

*Систем. требования: PC-совместимый процессор 1,3 ГГц и выше. Оперативная память (RAM): 256 Мб.
Необходимо на винчестере: 350 Мб. Операционные системы: Windows, Mac OS. Видеосистема:
разрешение экрана 1024x768. Дополнительные программные средства: Adobe Acrobat Reader 9 и выше.*

ISBN 978-5-2760-2592-6

@ Титов Л.С., 2020
@ Московский Политех, 2020

Дорогие читатели, друзья!

Перед вами – воспоминания нашего выпускника 1955 года Леонида Сергеевича Титова о студенческой жизни. Говорю «нашего», потому что Московский Политех является наследником славных традиций и лучшего технического образования, которыми славился МАМИ. И более полувека назад, и сегодня в стенах



вуза студенты получают самые нужные и актуальные профессиональные знания и навыки. Мы бережно храним и укрепляем многолетние связи университета и индустриальных партнеров, привлекаем к преподаванию специалистов из различных отраслей промышленности, даем возможность не просто учиться, а провести здесь интересную и насыщенную студенческую жизнь.

За последние годы Московский Политех стал одним из ведущих технических вузов России. Мы готовим профессионалов в различных сферах деятельности: инженеров и менеджеров, IT-специалистов и дизайнеров, экономистов и юристов, журналистов и издателей.

Вам, друзья, будет интересно узнать о жизни студентов тех лет, прочитать воспоминания об их учебных буднях и досуге, а кто-то вспомнит свое студенчество. Меняются времена, но и тогда, и сейчас неизменным остается одно – роль университета в становлении личности, важность той среды, в которой растет и формируется человек.

Приятного чтения!

*Ректор Московского Политеха
В. Миклушевский*

ПРЕДИСЛОВИЕ АВТОРА

Мои студенческие годы пришлось на начало второй половины XX века.

Прошло пять лет после победы СССР в Великой Отечественной войне, страна переходила на мирные рельсы, залечивая раны, нанесённые немцами.

Уже дошёл до гигантского размаха культ личности «великого вождя всех народов» Сталина.

Ещё был жив и пополнял застенки НКВД, тюрьмы и ИТЛ (исправительно-трудовые лагеря. – Л. Т.) новыми жертвами палач и убийца Лаврентий Берия.

Ещё сидели и погибали в лагерях НКВД на Колыме и по всему «Архипелагу ГУЛАГ» миллионы невинных советских людей.

Вся страна замерла в страхе перед арестом за нечаянно вырвавшееся слово, за поднятый детскими руками в поле втоптаный в землю колосок или раздавленную трактором картофелину.

Ещё множество людей в победившей фашистскую Германию стране пребывали в полном неведении о судьбах арестованных и пропавших в 1930-х годах на «10 лет без права переписки» своих родителей, мужей, жён, братьев и сестёр, сыновей и дочерей...

И наша большая семья Розановых уже более 10 лет ничего не знала о своих жертвах сталинского режима: Иване Розанове, Михаиле Назаретяне, Сергее Титове...

Моя бабушка ещё надеялась увидеть своего единственного сына Ваню, пропавшего после ареста и трибунала в Архангельске...

Мамина сестра Мария всё искала на карте Союза таинственный «Наманган», где якобы томился в лагере её расстрелянный муж Михаил...

Мама моя Анна Розанова, освободившаяся после пятилетнего заключения из колымских лагерей, уже почти потеряла надежду увидеть своего мужа и моего отца Сергея Титова...

Я ничего не знал о своём отце, а из скупых наставлений матери, отсидевшей по 58-й статье пять лет в ИТЛ и предостерегавшей меня от лишней болтовни в кругу незнакомых людей, понял, что отец совершил что-то такое ужасное, изменил Родине, и поэтому надо стараться скрывать прошлое и молчать, молчать, молчать даже среди друзей и товарищей...

Мама никогда не рассказывала мне об отце, не оправдывала его, не вызывала во мне жалости к нему, и мы считали, что он в 1942 году умер (фальшивая справка от НКВД).

Я, 17-летний юноша, не имел никакого представления о сталинских репрессиях и тоже считал Сталина великим вождём, славил его в школьных сочинениях, но что-то мешало мне делать это публично... Я старался не выступать на комсомольских собраниях, когда вся страна «клеймила позором» «безродных космополитов» или «врачей-убийц», видимо, боясь осуждения общества или окрика НКВД...

Главной же задачей юноши Леонида в 1950 году было как можно лучше окончить 10-летку, получить без троек аттестат зрелости и поехать учиться в Москву...

СЕМЬЯ РОЗАНОВЫХ

Обо всех членах большой семьи Розановых в довоенные годы я уже писал в моих книгах «Записки магаданского мальчика» (2005), «Письма с воли и из лагерей» (2008), «Мы росли у Охотского моря» (2017), но сейчас обратимся к семье Розановых середины XX века.

Я уехал из Москвы к матери летом 1944 года, а летом 1950-го после окончания магаданской средней школы № 1 возвратился в столицу, чтобы поступить учиться в вуз и получить высшее техническое образование. Гуманитарное образование для нас, детей 58-й статьи, было недоступным. Нас, детей «врагов народа», не принимали ни в МГУ, ни в Иняз, ни в МИФИ, ни в другие элитные вузы СССР, но в технические поступить было можно.

Теперь я познакомлю любопытного читателя со всеми своими родственниками, имена которых будут встречаться на страницах этой книги, в письмах, записных книжках и на фотографиях.

О моём отце Сергее Титове и о его родных в 1950 году я ничего не знал... и мама мне не рассказывала.

Дедушка и бабушка

ДЕДУШКА (Папа, Папочка) – Дмитрий Васильевич Розанов (род. 1875) – народный учитель с дореволюционным стажем, старый большевик, член ВКП(б) с 1919 года, участник революций 1905 и 1917 годов. Персональный пенсионер республиканского (1953) и союзного (1956) значения, агитатор, пропагандист и лектор Бауманского РК ВКП(б). Методист по русскому языку и географии в начальных и средних школах Бауманского РОНО Москвы.

БАБУШКА (Мама, Мамочка) – Александра Фёдоровна Розанова (род. 1876) – народная учительница, педагог начальной школы с дореволюционным стажем, старый большевик, член ВКП(б) с 1917 года, участница революций 1905 и 1917 годов. Персональный пенсионер союзного значения, агитатор, пропагандист, лектор Бауманского РК ВКП(б) Москвы.

Дяди и тёти

Тётя **МАНЯ** (Маня, Маничка) – Мария Дмитриевна Розанова (род. 1899) – член ВКП(б), кандидат медицинских наук, старший научный сотрудник Института туберкулёза Минздрава РСФСР. Москва.

Тётя ПАНЯ (Паночка, Паня) – Прасковья Дмитриевна Пшеная-Северина (род. 1901) – учительница биологии в деревне Московке Серпуховского района Московской области.

Дядя ВАНЯ (Ваня, Ваничка) – Иван Дмитриевич Розанов (род. 1903) – член ВКП(б), бывший главный инженер и технический директор треста «Северолес». Арестован в Архангельске (1937), получил «10 лет без права переписки». Никаких известий от него нет.

Тётя ВЕРА (Верочка, Вера) – Вера Дмитриевна Розанова (род. 1905) – член ВКП(б), кандидат медицинских наук, старший научный сотрудник ВИЭМ (Всесоюзный институт экспериментальной медицины) РСФСР. Москва.

Дядя МИША – Михаил Васильевич Назаретян (род. 1896), муж Марии – герой Гражданской войны, кавалер двух орденов Красного Знамени, награждённый именным оружием, старший лейтенант НКВД, бывший начальник охраны строительства Московского метрополитена. Арестован в 1938 году, получил «10 лет без права переписки». Никаких известий от него нет.

Дядя ВИТЯ – Виталий Семёнович Пшеная-Северин (род. 1888), муж Прасковьи – учитель биологии средней школы в деревне Московке Серпуховского района.

Дядя ШУРА – Александр Ильич Любимов, муж Веры – военный химик. Умер в сентябре 1941 года от отравления газами при обучении красноармейцев приёмам химзащиты.

Папа, мама и отчим

Отец – Сергей Николаевич Титов (род. 1905) – мастер спорта, легкоатлет и лыжник, тренер по лыжам, бывший заведующий кафедрой лыжного спорта ГЦОЛИФК. Арестован в январе 1938 года. Писем от него нет.

Мать – Анна Дмитриевна Розанова (род. 1907) – мастер спорта, легкоатлетка, лыжница. Заключённая ИТЛ (1938–1943). Абсолютная чемпионка Колымы по лыжам (1944, 1945). Инструктор по физкультуре и тренер по легкой атлетике и лыжам в ДСО «Кировец», «Цветные металлы», «Труд», «Горняк». Магадан.

Отчим – Жан Оттович Рудзит (род. 1914) – завгар Окружкома профсоюзов работников горной промышленности треста «Дальстрой». Магадан.

12 внуков и внучек Розановых

Арсен Назаретян (Арсик, Арся) (род. 1926) – сын тёти Мани, рентгенотехник на заводе «Мосрентген».

Тамара Назаретян (Тома, Томочка) (род. 1929) – дочь тёти Мани, студентка Московского мединститута им. Н.И. Пирогова.

Галина Пшенай-Северина (Галя) (род. 1919) – дочь тёти Пани, участница Великой Отечественной войны, преподаватель математики в школах и вузах Москвы.

Ирина Пшенай-Северина (Бурова) (род. 1921) – дочь тёти Пани, учительница в деревне Кочелаево Мордовской АССР.

Семён Пшенай-Северин (Сеня) (род. 1926) – сын тёти Пани, аспирант физфака МГУ.

Вера, Анна (род. 1942, 1946) – младшие дочери тёти Пани.

Инна Розанова (Иннуся) (род. 1929) – дочь дяди Вани, студентка Ленинградского пединститута.

Елена Любимова (Лена, Леник) (род. 1925) – дочь тёти Веры, аспирантка физфака МГУ.

Майя Любимова (Мая, Маичка) (род. 1934) – дочь тёти Веры, школьница.

Леонид Титов (Лёня, Лёшка, Лёничка) (род. 1933) – сын Анны Розановой, автор книги.

Аня Розанова (Аньчик) (род. 1949) – дочь Анны Розановой и Жана Рудзита, сводная сестра Леонида Титова. Живёт с родителями в Магадане.

НА ПОДСТУПАХ. 1949–1950 ГОДЫ

Вопросы и проблемы

Прежде чем поведать вам, дорогие читатели, об учёбе в МАМИ, я сам себе хочу ответить на три вопроса.

Что привело школьника из далёкого Магадана в Московский автомобильно-механический институт? Что такое притягательное определило выбор этого института?

Как учили меня в советской школе конца 1940-х годов, какого уровня были мои знания, позволившие мне сравнительно легко поступить в московский технический вуз?

Где учиться?

9-й и, особенно, 10-й класс были очень напряжёнными. Начало учёбы в 10-м классе показало, как плохо я знал литературу; я делал много ошибок в сочинениях, отставал по английскому, и совершенно плохими были мои отметки по черчению. А ведь сочинение на вступительных экзаменах в вузы СССР в 1950-е годы было показателем общей грамотности абитуриента, которая требовалась и от гуманитария, и от инженера. Да и учиться чертить будущий инженер должен был на отлично.

Где учиться?

Бабушка, дедушка и сёстры мамы были полны любви к дочери и сестре, но в то же время очень озабочены моими неважными школьными успехами и в мягкой форме рекомендовали маме не посылать сына в Москву, а оставить *«учиться где-то около тебя»*. Они понимали, что если я провалюсь на вступительных экзаменах, то создам для всех огромную проблему: что же делать с этим юношей далее? В Магадан ведь его не отправишь обратно!

Магаданская средняя школа представлялась москвичам захудалым провинциальным учебным заведением с плохими учителями, которое не может дать того уровня знаний, который необходим для поступления в московский вуз. Эта мысль, проскальзывающая в письмах родных, очень угнетала мою маму. Да и я своим поведением, во многом ещё детским, и не очень большими успехами в первом полугодии 10-го класса сильно её расстраивал и давал повод тревожиться о моём дальнейшем образовании. Поэтому первой задачей моей матери было кардинально поднять мою успеваемость по всем предметам, входящим в аттестат зрелости.

Где жить?

Вторая проблема: где же юноша будет жить во время учёбы в Москве? Жить было негде. У тёти Мани в комнате в Подколокольном переулке жили и сын Арсен с женой Аней, и 3-летний внук Саша. У тёти Веры в небольшой двухкомнатной квартире на Большой Почтовой была своя теснота: кроме дочерей Лены и Майи, жила ещё Мария Ивановна и племянник Семён, да ещё племянница Галя иногда наезжала ночевать. У Лены и Семёна родилась дочка Наташа, и они занимали большую комнату, тётя Вера и Майя – маленькую, Мария Ивановна вообще спала в коридоре. А где уж помещалась Галя, не имевшая площади в Москве и скитавшаяся по общежитиям и по родным, я не представляю.

Поэтому, если я поступал в вуз, то должен был жить или у бабушки с дедушкой в комнатке 10 кв. м, или обязательно надо было получать общежитие от института. А если я не поступлю? Куда мне деваться? Обратной дороги на Колыму для юноши 17 лет нет – туда едут только специалисты по контрактам, военные по назначению или по особому вызову треста «Дальстрой».

Это я начал понимать только в 9-м классе и сделал для себя решающий вывод: так как обратной дороги в Магадан не может быть, то надо так налегать на учёбу, чтобы не провалиться на вступительных экзаменах.

В-третьих, у мамы в конце августа 1949 года родилась дочка Аничка; мама всё внимание отдавала ребёнку, ей было не до меня. Надо было уезжать и начинать самостоятельную жизнь. Этим началом и должно быть обязательное поступление в вуз.

Все эти проблемы обсуждались мамой с дедушкой, бабушкой и сёстрами полтора года, пока я учился в 9-м и 10-м классах.

«Хороший ученик и хороший мальчик»

Анна Розанова – родителям

21–24 января 1949 г.

Магадан

Мои дорогие Мамочка и Папочка! Как я чувствую, всегда Ваши мысли со мной и со всеми своими детьми. И вот Ваши слова, что «Лёня наш неотъемлемый, и мы к нему привыкли, он нам мешать не будет», и о том, что ты уже думаешь, где его устроить и что гардероб ты вынесешь для того, чтобы поставить ему кровать. И тут я уже не знаю, что и сказать о Вашей любви и заботливости о нас. И мне так стало спокойно, что на первое время у Лёни будет место, где начать его новую взрослую жизнь. Я долго

думала над этим вопросом, а ты его всегда так просто разрешаешь! Самое главное – кончить школу. А там «двинем на Москву!»

Лёня со своими товарищами уже поговаривают об этом времени и знают, какие трудные конкурсы для вступления. И обсуждают очень серьёзно. Я Лёне прочла это письмо и видела по его глазам, как он был доволен, что Вы его приглашаете к себе. Пока я перестану думать об этом времени и заранее беспокоиться. Придёт день тот, и будем решать на месте его, но Вам спасибо за всё, Вы мои дорогие и единственные!

...Лёня получил от Вас длинные письма, но ответить никак не может. Занимается он очень много. Сидит за уроками после школы с 3 до 10 и 11 часов – почти не вставая иногда с места. Только покушать или размяться немного. А иногда сидит часа 2–3 и не встает с места и не шевельнется, так углубится! У него и общ. работа отнимает много времени, он пионервожатый в младшем классе, затем бывают заседания и собрания комсомола. Он стал серьёзнее, особенно этот год заметно. Учительница – классный руководитель – неизменно хорошо отзывается о нём, что он старается, систематически и без срывов готовит дом. задания и говорит как о «хорошем ученике и хорошем мальчике». Он теперь на уроках не балуется.

Черчение мне не давалось

Черчение для меня в 10-м классе стало чем-то непреодолимым. Черчение мне не давалось. К рисованию у меня не было никаких способностей, но в 5-м классе по рисованию я получал пятёрки. Неприятности начались с 6-го класса, когда появилось черчение, но из-за долгого отсутствия учителей по этому предмету мы дальше орнаментов не продвинулись. В моих школьных дневниках одни и те же записи: «переделать чертёж», «перечертить», «начертить таблицу хорд», «деление окружности», «начертить орнамент»!!! Мы даже чертили «подшипник», но больше тройки я не получал, а двойки перемежались с единицами.

Мои неудачи в черчении продолжались. В дневнике за 10-й класс у меня стоят по черчению мощные двойки, обведённые красным жирным карандашом классного руководителя. И новый учитель не научил меня черчению. Мама переживала и сильно сомневалась, смогу ли я учиться в техническом вузе. За десятый класс по черчению я имел довольно нетвёрдое три.

Так по черчению учился в школе будущий конструктор.

Но 9-й класс я окончил неплохо: на экзаменах получил восемь пятёрок – по географии, литературе, геометрии, алгебре, истории, основам дарвинизма, английскому языку и физике – и одну четвёрку – за сочинение.

Выпускной класс. Русский язык и литература

С первых же дней первой четверти 10-го класса мы почувствовали возрастающие требования учителей к будущим выпускникам. Магаданская средняя школа № 1 была одной из лучших в Хабаровском крае, и наша директриса Вера Яковлевна Хотяева прилагала все силы, чтобы все 10-классники получили аттестаты без троек и смогли бы поступить в вузы.

Наш директор В.Я. Хотяева, она же и учитель по русскому языку и литературе, особенно налегала на свои предметы. В середине прошлого века в СССР очень большое значение при поступлении в вузы – и гуманитарные, и технические – придавалось общей грамотности и умению излагать свои мысли на бумаге, т.е. писать сочинения.

За первые сочинения по литературе у всех нас в тетрадях красовались колы и двойки и пометки учителя: «слабое содержание», «не раскрыта тема», «нет плана сочинения», а у меня ещё: «грязь», «плохой почерк». У меня было и много синтаксических ошибок; я забыл, что надо ставить запятые в сложносочинённых предложениях, что надо выделять запятыми причастные и деепричастные обороты, были и орфографические ошибки. Почерк мой вызывал у В.Я. отрицательные эмоции. За первое сочинение я получил два, за второе – кол!

В.Я. Хотяева сказала нам, что с нашими знаниями лучше оставаться на Колыме и поступить учениками слесаря на Авторемонтный завод. После ряда двоек и троек я стал получать уверенные четвёрки в 3-й и 4-й четвертях, но пятёрку у В.Я. заработать было невозможно. Ежедневно у нас было по два часа дополнительных занятий по русскому языку. Каждую третью неделю, а в последних четвертях – в каждый второй вторник мы писали сочинения на сдвоенных последних уроках. Суровая В.Я. Хотяева заставляла нас строить чёткий план работы, яснее и короче выражать свои мысли, не писать длинных сложноподчинённых предложений, точно приводить цитаты из классиков. Я написал выпускное сочинение без единой ошибки и получил 4 только за плохой почерк!

Можно смело утверждать, что директор магаданской средней школы № 1 В.Я. Хотяева полностью ликвидировала малограмотность выпускников. А вместе со мной в 9-м и 10-м классах учился и будущий большой писатель Василий Аксёнов...

«На Лёню покрикиваю»

Анна Розанова – родителям и сестрам

15 ноября 1949 г.

Магадан

Дорогие Мамочка и Папочка! Маничка, Паночка, Верочка и все детки большие и малые! Получила все Ваши письма... Много хочется Вам писать и стало некогда писать большие письма. Все мои мысли сейчас, нервы, время отданы маленькой моей детке Аничке. Я её отдала в ясли... У меня теперь день – сплошная бегодня в ясли и на работу. Хожу кормить её через каждые 3 часа, а в 6 ч. вечера беру домой. И ещё не могу привыкнуть, что оставляю её у чужих людей, переживаю и плачу втихомолку, но надо будет привыкать. Тяжело мне сейчас, устаю, недосыпаю, всё делаю на бегу, нервничаю и на Лёню др. раз покрикиваю, но так уж получается. Один сынок через год уедет от меня (если кончит школу), а маленькая детка останется мне утешением.

Мы с Лёней договорились, что я работаю до 60 лет (если меня не поразит бог ранее), детка кончает школу – на мои средства, а к тому времени Лёня станет инженером, будет зарабатывать хорошо, и в ВУЗе будет он её учить и обеспечивать материально. Это мы всё шутим, но с долей серьёзности. (Такие мысли бродят лишь в голове.)

Получила твою фотографию в Кремле (Д.В. Розанов был награждён медалью «За трудовую доблесть» 7 мая 1949 г. – Л. Т.). Фотография стоит у меня на самом видном месте, и я долго тебя рассматривала, а посторонним с гордостью тебя показываю. Ты, Папочка, чем старше, тем красивее и представительнее делаешься, и мнение окружающих меня людей это подтверждает.

Все говорят, когда смотрят на твою фотографию: «Какой папа у тебя красивый! Какая мама у тебя молодая!» А я только улыбаюсь от гордости.

Лёня учится до 12–13 ночи ежедневно, и всё же у него три тройки в первой четверти. Он старается, но, может, ему нехватает кое-каких качеств. Напр., смелости в ответах, настойчивости – чтоб исправить плохую отметку или ещё что-либо? К сестричке своей он относится хорошо и с нежностью. Но вот времени ей уделять ему нехватает. Он сидит целыми вечерами за столом, не отрываясь. Мы спать ляжем, а он всё занимается. Ходит в читальню и там занимается. Я его сильно не ругаю за эти тройки, т.к. он стал настолько сознателен, что сам уже знает, что его ожидает. Он и сам ими расстроен. Я ему купила уже синего материала на но-

вый костюм – к отъезду будем шить. Я уже мысленно готовлюсь к этим событиям.

Папочка! Ты мне напиши, действительно ли Вам будет удобно, если Лёня будет жить у Вас? Так напиши прямо свои мысли. А то, может, надо будет думать что-нибудь ещё...

Маме удалось «по благу» устроить Аничку в ясли, но девочка стала часто простужаться. Когда Аничка болела, к уходу за ней подключались и мы с Жаном Оттовичем. Утром мама убегала на стадион, днём приходила покормить Аничку, потом снова убегала к своим спортсменам. Утром с Аничкой сидел отец, а после обеда я приходил из школы и вставал на дежурство: менял пелёнки, давал соску, укачивал, укладывал в кроватку...

«Инглиш шпилишь?»

У меня с отчимом установились ровные, добрые отношения. Жан Оттович уважительно откосился к моим занятиям, часто в шутку спрашивая: «*Инглиш шпилишь?*», – он намекал на огромное количество шипящих суффиксов и окончаний в английской речи. Учительница Валентина Карповна Павлова велела дома читать тексты вслух и отрабатывать произношение.

Вообще с изучением английского в школе мне очень повезло, и знания были весьма крепкими. Этих знаний мне хватило и на институт, и на технические переводы, которыми я занимался для ВИНТИ, уже будучи инженером.

С первых уроков В.К. Павлова заставляла нас своими словами, короткими фразами, но только на ENGLISH, пересказывать содержание очередного текста. Дома мы составляли по 3–4 фразы, заучивали их, старались произносить на уроке и задавать друг другу вопросы. Для запоминания слов мы выписывали их с правильной транскрипцией. В первой половине года я учился не очень сильно, и были тройки вследствие повышенных требований учительницы, но постепенно английская речь стала более уверенной.

К концу учебного года мы уже могли написать коротенькие изложения текстов на английском языке. В.К. несколько раз медленно читала несложный короткий текст, мы делали заметки, записывали слова, потом брались за перья и что-то писали, например, про черепаху, которая на своей спине перевезла на остров обезьяну, и что из этого путешествия вышло...

В апреле мы читали уже адаптированного Марка Твена. Писали и «сочинения» по рисункам WINTER, SUMMER, SPRING, пытаясь for ENGLISH написать несколько связных предложений о времени года,

о снеге или дожде, о предметах, изображённых на рисунках. Грамматически разбор предложений мы тоже делали на языке, чем и удивили экзаменационную комиссию на выпускном экзамене.

«Нельзя ли ближе где ему учиться?»

А.Ф. Розанова – Анне Розановой

14 декабря 1949 г.

Москва

Милая наша Аничка! Сейчас мы получили от вас письмецо от 28 октября... Очень всё-таки большое расстояние от нас до Магадана. И вот сегодня утром, как проснулась, сейчас же стала думать о том, что если Лёня уедет от тебя в Москву. Опять ужасные тревоги. Уж очень много всевозможных трагических случаев в жизни и в Москве, и везде. И даже поделилась с папой. Подумай, нельзя ли ближе где ему учиться около тебя...

О Лёниных тройках не горюй, в следующих четвертях троек не будет. А потом всегда после лета руки немного разучаются писать, чертить. А черчение для Лёни очень необходимо в ВУЗе, чертить придётся очень много. И писать тоже. Первый экзамен будет сочинение, если сочинение «3», экзаменаторы объявляют: «Получите ваши документы обратно!»

...Если Лёня будет ехать к нам, пусть он подушки и одеяла не берёт, у нас найдётся. А ты от троек не убивайся. Лёня переработает тройки на четверки и пятёрки... Как же это Лёня получил по литературе «3»? Вот и Тома на экзамене получила «3», несмотря на то, что она много читает. Значит, чтение неправильное. Надо читать не спеша, осмысленно, сознательно, а Лёня, бывало, молниеносно читает. Значит, надо перечитывать вторично и так, как спрашивает учитель. Критику читать на произведения. Лёня, читай второй и третий раз классическую литературу, и с толком, с расстановкой, а будешь читать взрослым, то ещё не так оценишь произведение. А то вы читаете только то, что вам интересно по вашему возрасту. Мама.

«На красный свет не проедешь!»

Дедушка и бабушка напрасно волновались, что я много и сумбурно читаю. Я начал поглощать книги с осени 1941 года, когда мы были в эвакуации и жили в Мордовии у тёти Пани.

Меня не надо было заставлять читать. Я всегда дочитывал книгу до конца, даже если она мне и не очень нравилась. Так наказывала

мне в детстве бабушка Александра Фёдоровна. Мама поощряла моё чтение, но ей всегда казалось, что я читаю сверхбыстро и половину пропускаю. Она брала книгу и велела рассказывать содержание, стараясь понять, читал я её или только картинки разглядывал. Мама сердитым голосом задавала мне вопросы о героях и событиях, описанных в книге, стараясь доказать себе, что я не читал всё произведение. Но я так подробно рассказывал о книге, что мама с досадой, но и с облегчением её захлопывала. С души её спадал камень сомнений. – *«Мать у нас – милиционер, – говорил, слушая эти разговоры, мой отчим шофёр Жан Оттович, – на красный свет не проедешь!»*

По совету дедушки Д.В. Розанова я с 28 августа 1944 года начал записывать прочитанные мною книги, сначала – в блокнот для телефонных номеров с алфавитом, потом в 1945 году перенёс записи в тетрадь, которая стала пухнуть и разрастаться. Уже в институте я всё переписал в большую, уже переплетённую «Книгу книг», в которую записывал всё, прочитанное мною, иногда с некоторыми выписками и комментариями. С 1953 года я начал считать количество прочитанных книг в каждом году. Это число колеблется от 50 до 150 в год в зависимости от житейских обстоятельств. Сейчас моя «Книга книг» насчитывает более 6500 записей.

Математика. Химия

По математике я получил особенно сильную подготовку в магаданской средней школе № 1.

Математику – алгебру, геометрию и тригонометрию (шесть уроков в неделю) – вела в старших классах школы завуч Александра Николаевна Игишева. Я питал определённое пристрастие к математике, особенно к тригонометрии. Вычисляя объёмы различных геометрических тел, я всегда знал, что все громоздкие преобразования в итоге должны «сократиться» и ответ должен быть коротким. А.Н. Игишева только предостерегала меня от излишней поспешности при устных ответах. Иногда я был слишком уверен в себе, торопился и отвечал, не дав себе как следует подумать. Письменные же работы по геометрии и тригонометрии, когда можно было в течение 2–3 часов унять волнение, сосредоточиться и несколько раз тщательно проверить написанное, я писал на отлично.

Химия была одним из любимых предметов благодаря нашей учительнице Екатерине Николаевне Руденко, кавалеру ордена Ленина за оборонные разработки во время войны. Муж Е.Н., учёный-взрывотехник, погиб при проведении опытов, и она решила довести до конца дело его жизни – получить такое вещество, которое могло бы гасить огонь без воды. Над этой темой она работала в классное и внекласс-

ное время, используя богатый набор реактивов и оборудования кабинета химии нашей школы. Чтобы мы не мешали работать, Е.Н. в начале урока после краткого объяснения новой темы вызывала к доске трёх учеников и, дав задание написать реакции по предыдущей теме, удалялась в лабораторию, смежную с кабинетом химии, где «колдовала» над пробирками и колбами. На шум учеников в кабинете, на крики и подсказки Е.Н. совершенно не реагировала, занятая своими исследованиями. Когда звенел звонок, учительница выходила из лаборатории и, едва взглянув на доску, старательно исписанную учениками, и не поставив никаких оценок, молча удалялась в учительскую. Мама моя не верила этим моим рассказам и велела обязательно получить отметку в дневник. Как-то после ответа у доски я подошёл к Е.Н. и попросил отметку, а она в журнал поставила 2 и ещё какой-то значок. Двойка, по терминологии Е.Н. Руденко, называлась «оздоровительной» отметкой и ставилась всем успевающим ученикам. Мы этого не знали, думали, что Е.Н. ставит 2 за подсказки, и старались учить химию, чтобы всегда быть готовым к ответу. Это и было педагогическим приёмом Е.Н. При выводе отметок за четверть Е.Н. ориентировалась не только на двойки, но и на значки, которые превращались после тотального опроса всего класса в четвёрки и пятёрки.

В 10-м классе мы хорошо вникли и в органическую химию, за что я и получил пятерку на выпускном экзамене.

Аттестат зрелости

В 1950 году спортсменка Анна Розанова установила ещё один рекорд, педагогический и родительский: мобилизовала и подготовила меня к сдаче экзаменов на аттестат зрелости. К началу 1950 года маму всё больше и больше одолевало беспокойство за моё обучение. Ей казалось, что я мало прикладываю энергии и старания к учёбе, ленюсь и не понимаю, что летом надо будет сдавать выпускные экзамены за 10-й класс и поступать в вуз.

Что мне надо ехать в Москву и поступать в вуз, мамой было решено, но она очень тревожилась за мою судьбу. Шесть лет мы прожили в Магадане после долгой, тоже 6-летней, разлуки – с 1938 по 1944 год. И теперь – новая разлука, новые тревоги и переживания. Как-то Лёня сумеет сдать экзамены в вуз? Не растеряется ли? Не дрогнет ли духом? Где будет жить в Москве? Сестра Маня пишет, что в московские вузы огромные конкурсы – до 6 и 10 человек на место, что московские школы куда лучше готовят выпускников, чем в дальневосточной провинции...

Родители Анны храбрятся, приглашают, но не очень уверенно, Лёню жить у них, но они уже старенькие, им уже по 75 лет. Комнатка

у стариков очень мала, третьему человеку там, да ещё юноше, не поместиться и не привыкнуть с размеренным ритмом жизни пожилых пенсионеров. Эти мысли обуревали маму, сталкивались в голове, ответа не находилось. Иногда мама вдруг решала оставить меня в Магадане – пусть поступит учиться в Горный техникум, будет рядом... но и понимала также, что большой перспективы для меня в Магадане нет. Всё-таки надо мне стараться получить хороший аттестат зрелости, тогда будет надежда, что я не провалюсь на вступительных экзаменах в вуз.

Анна Розанова – родителям
2 января 1950 г.
Магадан

Мои дорогие Мамочка и Папочка!

Получила Ваше... письмо от 12 декабря 1949 года. Оно пришло через 19 дней, как Вы его послали из Москвы... Мы живём хорошо. У Лёни каникулы. Полгода закончил хорошо. Есть «четвёрки» за литературу письм., историю, астрономию, химию, остальные – «пятёрки». За лит. устн. – 5, геом. – 5, тригоном. – 5; «3» – за военное дело, физика – 5. Сейчас он отдыхает. Перебирает картошку по моей просьбе, т.к. она начала от тепла прорастать, затем он читает, разбирает свои дела, готовится к занятиям... Он здоров. Когда возьмёт мои руки за кисти и сожмёт сильно – я прошу пощады, он становится сильный мальчик. Пробиваются усы...

«Лёня переучился»

Обеспокоенная моими «успехами» по литературе и русскому, мама написала паническое письмо отцу, Дмитрию Васильевичу, авторитету нашей семьи по русскому языку. Мама заставила и меня написать большое письмо бабушке и дедушке, не сообщив мне настоящей цели письма – продемонстрировать «сочинение» внука со всеми ошибками и все «красоты» моего почерка. Результат этого письма был ужасным, но объективно необходимым толчком для меня, чтобы окончательно покончить с инфантильным детством.

А.Ф. Розанова – Анне Розановой
3 января 1950 г.
Москва

Получили от тебя, Аничка, письмо, очень, очень интересное, оно полно глубоких и в высшей степени высоких материнских пережива-

ний. Энгельс называет эти материнские чувства как великие прогрессивные чувства, которые влекут всё человечество к великому прогрессу и к... коммунизму.

И мы счастливы, что у нас такая маленькая внучечка есть, которая так радует всех нас... Ты сейчас как будто я такая же была, как ты, и всё так же переживала, как и ты, и сейчас я почувствовала всё вместе с тобой. Только вот далеко от тебя, но ты меня тоже утешила, что девочка маленькая наполняет тебе всю душу, и я легче себя чувствую от твоих слов через такое большое пространство...

Хорошо, что Лёничка может перевернуть Аничку, это очень хорошо, а Жан Оттович может или нет? Очень хорошо, что отпускал тебя в кино. В связи с Лёниными тройками я подумала, что он перучился и какие-то есть у него проблемы. Надо одуматься ему самому. Может, он без толку сидит много. Усидчивость, с одной стороны, хорошо, но надо продуктивно, не спеша, вдумчиво работать, распределить и часы занятий, и часы перерывов. Я бы просила Жана Оттовича над этим с Лёней подумать. Необходимо после каждого часа занятий иметь 10- и 15-минутный перерыв, чтобы мозг наполнялся питательными соками. Выходить на воздух на 10–15 минут или делать какое-нибудь простое дело за эти 15 минут. У нас жил Константин Лукич (профессор), так он после каждого часа занятий или физкультуру подделает, или ноги тёплой водой помоем, или стакан чаю с конфетой выпьет – даёт мозгу отдых...

А вот Лёне мое письмо будет тяжелое, т.к. я переживаю его письмо. Лёня написал очень плохо, за такое письмо можно поставить только 2, т.к. в нём много ошибок, и написано очень плохим почерком. Для меня это просто терзания: значит, мы виноваты в том, что он плохо пишет, значит, мы его не научили писать хорошо, ведь начинал он у нас учиться. Правда, некогда было, я едва успевала за ними ухаживать. Жили мы на два дома, ночевали у нас, а целые дни жили у Мани, и Арсен тоже плохо учился и выучился, и над Арсеном я очень много страдала за то, что он мало учился. Не сумела я им вложить свои способности. И до сих пор страдаю из-за Арсена. Вот и Лёня получил 3 по сочинению. А что это значит? Если он получит на экзамене в ВУЗ «3»? Это значит, ему скажут: «Получите обратно ваши документы». Тройки по математике, физике, химии и черчению тоже означают, что не будет принят по конкурсу. И, вероятно, скарлатина тогда тоже повлияла на Лёню, т.к. он тогда 51 день пробыл в больнице.

Когда я узнала, что Лёня получил тройку, то я подумала: «Вот он приедет в Москву и вдруг не выдержит в ВУЗ. Что тогда делать?» И наше состояние здоровья очень реагирует на все неуспехи внуков и успехи.

И к Лёне надо как-то тоже бережно относиться и не очень его заставлять. Может быть, ему проучиться 2-й год в X классе, а потом идти в ВУЗ, тем более что он поступил на год раньше во 2-й класс, чем ему следовало. И сразу во 2-м классе сказало, что он не учился в 1-м классе, он стал писать неправильно элементы букв, а дедушка говорит, что он делает те ошибки, которые он правила не учил в 1-м классе. Значит, какое значение имеет 1-й класс. Когда я прочитала это письмо Лёнино, на меня произвело оно тяжёлое впечатление. Почерк некрасивый, неправильный, ошибки. Я подумала: «Что же это Лёня проучился до X класса, а почерк не исправил?» За такое письмо и я бы поставила 2. Боюсь, что для Лени будет тяжело это слышать, но Лёня ещё очень юн и может всё это исправить. Надо так: чтобы и времени тратить не так много, и чтобы всё исправить. Некоторые люди могут и спокойно, и времени чтобы хватало на всё – и на учебы, и на прогулку, и всё делать не спеша и хорошо. Вот и чтение. Я тогда ещё говорила Лёне, что он читает очень быстро, а не усваивает прочитанное. Надо перечитывать второй раз и не спеша необходимые произведения.

Перечитала своё письмо и увидела, что и я пишу плохо. Почерк неустойчивый. Папа пишет гораздо лучше. Унас Маня, Паня, Верочка и ты тоже хорошо пишете. Лёничке надо выправлять своё письмо.

«Подумайте о местных учебных заведениях»

Д.В. Розанов – Анне Розановой

3 января 1950 г.

Москва

Дорогая дочка Аничка!

Твою новогоднюю телеграмму и письма получили. Ещё раз поздравляю Вас всех с наступившим Новым годом и горячо желаем Вам счастья, здоровья и полного благополучия, а в делах – хороших успехов. Мы здесь в Москве торжественно праздновали со всем советским народом 70-летие нашего дорогого Вождя Иосифа Виссарионовича СТАЛИНА...

Милая Аничка! Очень серьёзный вопрос о Лёничке: он написал нам письмо, где сообщил свои отметки (примерные). Я ему отдельно прилагаю письмо. Обращаю твоё внимание на то, что:

1. Приезд в Москву только для держания экзамена и возвращения обратно на Д.В. – стоит огромных денег, потери 1 года и трудности получения пропуска на Д.В. Поэтому при четвёрках в аттестате подумайте о местных учебных заведениях.

2. Конечно, надо подумать и о состоянии здоровья Лёни, т.е. о том, о чём пишет Мама.

3. Обо всех этих делах я желал бы иметь письма не только Лёни, но и твои. Тогда отвечу на твой вопрос, как Лёне жить в Москве. Маленькое замечание: получение меньшей отметки не зависит от того, что учительница «странная и невнимательная», – всё зависит от ученика. По химии, по-моему, наилучшие результаты дало бы для Лёни его участие в хим. кружке, в личном производстве опытов. Это гораздо легче, чем орфография. И ему нужно получить в годовом ни одной четверки (а не 3). И ты не «убивайся». Этим делу не поможешь, а ищи выхода при создавшемся положении.

Ну, дорогие, до след. письма. Шлю привет Жану Оттовичу и желаю здоровья и отличных успехов. Те же пожелания и тебе, и Лёне, и Аничке!

«В Москву надо ехать только отличником»

Д.В. Розанов – Леониду Титову

4 января 1950 г.

Москва

4/1 – 50 г. Дорогой Лёня!

Письмо твое получили; хорошо, что ты написал сам и я тебя вижу самого, а не из писем мамы. Положение твое трудное. Мне кажется, что было бы хорошо остаться в 10-м кл. на 2-й год, проучившись добросовестно в первом году до конца. Но у нас в Москве не оставляют в 10-м классе на 2-й год. Узнай: как у вас? Думаю, что такой же порядок, как и в Москве. Далее ты не знаешь – куда тебе поступать и что ты будешь в жизни делать самостоятельно. Подумай об этом хорошенько: ведь не по справочнику ВУЗов человек выбирает себе работу в жизни, а по склонности к тому или другому виду деятельности. Затем вопрос о том – где учиться? Мама мечтает о Москве. Но если ты приедешь в Москву «не отличником», то можешь не выдержать экзамен, и тогда – помимо твоих (и маминых) мучений – получится трата огромных денег. (Хватит ли еще на один конец в Москву? А на обратный путь не следует рассчитывать.) Далее еще и такой вопрос: на Дальний Восток нужен из Москвы пропуск, а без назначения на место его в Дальстрое не выдают. Всё это надо знать и надо учитывать. И ехать в Москву есть смысл – ехать только отличником. Для отличника плохо и четверки, а не только тройки. Возможно, что ты исправишь их на 5, и тогда будем думать о Москве, а сейчас подумай о тех ВУЗах и техникумах, которые есть у Вас поближе. Ты

не огорчайся и на мое слово «техникумы». Ведь поступить туда легче, а по окончании техникума можно поступать на 3 курс ВУЗа той же специальности. (Узнай еще об этом у Вас на месте.) Имей в виду, что теперь срок обучения в ВУЗах продлен на 1 год еще (Тома будет учиться 6 лет).

О твоих ошибках в русском языке по орфографии и пунктуации. Ошибки, конечно, недопустимые: пишешь «И» вместо «Й», не различаешь род и падеж причастия – «щий» и «щей»; ты говоришь, что делаешь это «механически», но ведь ты не машина и все правописание, а тем более пунктуация основаны на сознательном письме... Бери себя крепче в руки, никогда не спеши, и ты сможешь от этого избавиться, и ошибки эти будут «легко исправимы», как пишешь мне ты сам. Тебе надо вырабатывать механически правильное письмо, чтобы при волнении на экзамене получать 5. Дополнение к словарю Ушакова едва ли найду; я вот ищу здесь больше года словарь Уш. и не нашёл (учебники обычно распределяются по школам). Справочник по ВУзам – поищу. Хочу тебе напомнить, что Сеня Пшеная сдал экз. за 10 класс по окончании 9-го. Надо только захотеть и всё можно сделать; не размагничивай свою волю и характер.

Твой дедушка Д. Розанов. Пиши, с чем ты не согласен, и будь здоров. Учти, Лёня, ещё и то, что на выпускных экзаменах в 10-х классах огромное значение придадут (у нас в Москве) экзаменной отметке. Свой учёт ошибок по орфографии – продолжай настойчиво...

Стоит ли говорить, как этими письмами была расстроена мама, и её решение посылать меня в Москву поколебалось. У меня же послание дедушки и намёк бабушки на то, что я переучился, вызвали приступ спортивной злости и решимость во что бы то ни стало доказать, что не только другие бабушкины внуки и внучки могут учиться на 5. Я сам уже в конце второй четверти начал исправлять свои тройки. Я понимал, что оставаться в Магадане мне нельзя. Надо получать высшее образование, стать независимым от матери. Я знал, что через год меня могут забрать в армию, и тогда уже не вырвешься с Дальнего Востока, а будешь служить где-нибудь на Камчатке или Курилах. К тому же у мамы хватало забот и с маленькой Аничкой.

Учиться стало интересно

В третьей и четвёртой четвертях 10-го класса у меня стал проявляться вкус к учению. Учиться становилось интересно. К этому приложили свои добрые руки наши учителя, многие из которых до войны преподавали в вузах, но волею НКВД оказались в Магадане. Многие

работали по контрактам, и общий уровень преподавания был весьма высоким. Очень большую роль в выравнивании моего характера и в целеустремлённости сыграли учителя школы и особенно наша классная руководительница Мария Васильевна Устюжина, учительница физики. Несмотря на свою молодость (М.В. только что окончила пединститут), а, может быть, именно поэтому М.В. быстро нашла общий язык со своими учениками и многим из них помогла определиться в жизни.

Физика и астрономия, которые вели у нас И.В. Чернов и М.В. Устюжина, расширяли наш кругозор в изучении природы и Вселенной и были самыми спокойными предметами, как речь и стиль преподавания самой М.В. Устюжиной. К каждому уроку М.В. задавала ученикам по 10–12 задач и упражнений по «Физике» Перышкина. Кроме того, она заставляла нас ещё делать короткие доклады на разные физические и астрономические темы, для подготовки которых рекомендовала нам читать дополнительную литературу, например (цитирую по «Книге книг»): Арманд «Грозные силы», Бублейников «Рассказы о Земле», «Планета Земля», Бронштейн «Лучи икс», Донат «Физика в играх», Перельман «Занимательная физика», «Занимательная механика», «Физика на каждом шагу», Фарадей «История свечи», Нечаев «Белый карлик» и т.п.

Рассказы И.В. Чернова и М.В. Устюжиной о законе всемирного тяготения, звёздах, туманностях, о множественности миров, вечности и бесконечности Вселенной, о Земле и Солнце порождали интерес юношей к астрономии и устройству мироздания. Пытались мы понять и теорию относительности Эйнштейна, и теорию атома Н. Бора. Теория относительности вносила радикальные изменения в привычные представления о пространстве и времени. Идея о том, что время остановится, если со скоростью света лететь вглубь Вселенной, с трудом укладывалась в сознании магаданских школьников.

Моя мама, выросшая в семье учителей и доверявшая слову педагога, непременно хотела получить от классного руководителя М.В. Устюжиной точный ответ на свои сомнения и унять тревогу за будущее своего сына. Молодая учительница всегда хорошо отзывалась обо мне и укрепила маму в её решении посылать меня в Москву. На настойчивые вопросы Анны Розановой М.В. Устюжина неизменно отвечала: *«Лёня Титов везде будет учиться хорошо!»*

**«Лёничке не подходит техникум.
Нам неизвестно, куда он стремится»**

А.Ф. Розанова – Анне Розановой
29 января 1950 г.
Москва

Вот передо мною маленькие ручки и ножки, и я чувствую, как вы удерживали быстрые ручки и ножки маленькой Анички, и Лёнины движения, и Анички, и как Анчик вырывался из ваших рук. И папа, и я смеёмся, как будто присутствуем и вместе смотрим, как Анчик вырывается от ваших рук.

Лёничке, конечно, совсем не подходит техникум. Книгу о ВУЗах давно мы собираемся выслать. Пришёл. Очень хорошо, что Лёничка переправился с троек на четверки и пятёрки. Вот только черчение – как это Лёне не удаётся. А ведь черчение необходимо с первых же шагов в ВУЗах и особенно в технических и в машиностроении. Чертят, чертят без конца и части машин, и вообще техническое черчение во всех ВУЗах и очень точное, и сложное, а у Лёнички почему-то оно не удастся, может быть, Лёня не придаёт ему должного значения? Черчение очень необходимо. Если бы общежитие получить – это большое достижение, но общежитие трудно получить. Надо и в Магадане уже подавать заявление заранее, кто едет в общежитие. Не верится мне, что вы приедете в отпуск к нам. Как будто несбыточная мечта. И тогда я не верила, когда ты приезжала в прошлый раз. Об опасных случаях я сейчас не думаю. Это, наверное, у меня было какое-нибудь тяжёлое воспоминание, сейчас мы довольно здоровы и благополучны. Деньги 300 рублей мы получили вовремя и тотчас же вас известили телеграммой...

А.Ф. Розанова – Анне Розановой
2–3 февраля 1950 г.
Москва

Аничка! Отослала я тебе письмо... добавочно отвечаю. Во-первых, я там неясно ответила относительно приезда Лёнички в Москву. Ясный ответ такой: конечно, чтобы Лёня без всяких неясностей приезжал бы в Москву и вы все тоже, раз это будет возможно для Вас.

3-е февраля. 7 часов утра. Просыпаюсь я всегда очень рано, часов в 5, в 6, и сейчас же начинаю думать о вас. И смотрю чрез огромное пространство и слежу за вами, как бы чего опасного не случилось с вами. А главное, чтобы жизнь ваша устроилась так, как вы стре-

митесь. Вообще я соображаю, какая твоя трудная жизнь и как ты всё это вынесла. Рано ты оторвалась от меня, и пришлось тебе перенести ужасные трудности, а я всё следовала мыслью за тобой...

...Ты меня всегда поддерживала своей выносливостью, своим характером и Физкультурой, и благодаря этому мы с папой долго живём с надеждой: пройдут тяжёлые годы, и тогда мы можем спокойно заснуть. Все твои занятия физкультурой вливают и мне здоровье, и долголетие. Хорошо, если бы и Лёня занимался и физкультурой и наряду с умственным и физическим трудом, и военным.

Тогда я даже подумала: хорошо бы и нам Лёню отдать в военное училище. Маня и Вера очень советуют Лёне поступить в медицинский университет, т.к. на медицинск. отд. легче поступить, чем в технические. Девочек в медицинский принимают неохотно, а мальчикам легче поступить в медицинские институты. Я ещё не слыхала от Лёни, куда же он стремится поступить. Нам неизвестно, куда он стремится. Всё это большие затруднения. Неужели Лёня ещё не думал, где он будет работать и к чему он себя готовит, и какие способности он в себе развивает? Если работать в технических ВУЗах, необходимо очень квалифицированное черчение. Вообще, прежде всего, необходимо для Лёни своё собственное осознание, что он может делать, чем он может овладеть, на какой труд он способен. Для меня очень много неясностей, как построить жизнь для вас. И не только для вас. У меня такие же заботы и о Мане с её детьми, и у Веры очень много затруднений, также и у Паночки, уже не говорю о Ваничке. Живу только надеждой, что увижу вас всех. Но живу я вашей жизненной силой. Вы все сумели вырастить своих детей без мужей в одиночке. У Веры уже наступает облегчение: Лена работает в Академии старшим инженером, и её начальник её очень одобряет. Сеня и Галя успешно приходят к концу своей учёбы. Но у них нет площади, и Галя гоняет по всей Москве: поночует где ночь, где день. У неё даже стали снижаться её успехи. Она разбрасывается. На последнем экзамене она получила вместо 5-ки 4. А я ведь всё страдаю. Иннуська Ванина учится одна в Ленинграде, конечно, живёт только на свою стипендию...

Иннуська – это дочь единственного сына Розановых Ивана, репрессированного в 1938 году. В 1950 году Инна Розанова учится в Ленинградском педагогическом институте, живёт в общежитии. «Члену семьи врага народа» Инне приходится туго, мама моя посылает деньги дочери своего любимого брата Вани. Розановы ещё надеются, что Ваня жив и скоро вернётся после «10 лет без права переписки».

«К ректору я не пойду»

А.Ф. Розанова – Анне Розановой

24–25 марта 1950 г.

Москва

Милая моя Аничка!

Как я тебя ужасно взбудоражила, у тебя даже ножки подломились, и я в ответ тоже сейчас получила твоё огромное письмо от 1–4–8 марта и тоже взаимно раскаиваюсь, как я неосторожно тебе все свои тревоги описала, но никаких таких тревог не должно быть и не будет. Лёня приедет вовремя. Сеня ему везде укажет путь. Сеня чужим помогает, а уж Лёничке он везде всё объяснит. И Лёня пусть уверенно кончает и идёт своей дорогой в Москву. Пусть спокойно кончает так, как он сможет, а если мы будем напирать на него, то можно помешать ему. Наверно, Сеня устроит его в свой университет на физико-математическое отделение. Я тоже согласна с тобой, что Лене не подходит ни педагогическая, ни медицинская работа. Сеня с ним поговорит по-товарищески и посоветует то, что ему нужно. Только не убивайтесь, если что где не получится и не так, как бы мы все хотели. Главное – благополучно окончить 10-й класс. Ничего будет, если и круглых пять не будет, надо чтобы было ему по силам. Ни за что его не надо сейчас журить. Тогда у него голова лучше будет работать. И ты, Аничка, лучше будешь спать. А то от твоего беспокойства и Аничка будет плакать. Как плохо, что мы далеко друг от друга. Если бы были ближе, сейчас бы можно всё выяснить, и все бы спокойно спали. К ректору я не ходила и не пойду. Совсем не надо ходить. И ты, Аничка, не поняла, зачем я хотела идти. Я чувствовала, что первые справочники (для поступающих в вузы. – Л. Т.) были совсем Лёне не подходящи, а вот третий, Сеня прислал, этот будет очень подходящий, я его тоже просмотрела. Лёня правильно говорит о его занятии с педагогом, потому что сам Лёня может лучше сосредоточиться и углубиться в свою подготовку и сам всё продумает, а то даром ему время не надо терять. Главное, чтобы у Лёни было хорошее настроение и уверенность в своих силах. А правильностями письма он займётся после окончания 10-го класса. Когда он кончит 10-й класс, по дороге в Москву он займётся письмом из 1-го класса (наивная моя бабушка! – Л. Т.). Здесь в Москве один мальчик тоже очень некрасиво и неправильно писал, он взял букварь из 1-го класса и написал с самого начала, что пишут в 1-м классе, и исправил неправильность своего письма. Это передавалось по радио. И я в Москве с ним займусь. С письмом Лёни так получилось потому, что он не учился в 1-м классе и не проходил элементы букв. И ошибки тоже из-за это-

го. Я ещё тогда это поняла, когда его посадили прямо во второй класс. Будет всё хорошо, если мы все будем спокойно всё принимать и исправлять. В другой город, конечно, Лёню одного невозможно отпустить. Правда, многие приезжают, но для тебя и для нас невозможно его одного отпустить. И то тоже ты правильно рассудила, что сейчас с маленькой Аничкой тебе невозможно двинуться из своей комнаты.

Итак, будем ждать Лёню. А раньше будем спокойно ожидать его окончания десятилетки, ведь, конечно же, он очень хорошо учится, лучше даже других. Другие гораздо хуже учатся и то мечтают о ВУЗах и учатся, а почему же Лёне не учиться, и, конечно, ему совершенно не подходит после 10-го класса идти в техникум. Я даже сейчас удивляюсь, почему я так написала.

Ты всё-всё правильно написала, и мы с тобой совершенно согласны, а где ему жить, найдём, может быть, его и у нас пропишут, а то также найдём, как и Галя себе нашла: многие студенты устраиваются у одиноких старушек за плату. Поищем, если не удастся у нас жить. Я вот только не умею выхлопотать, чтобы свою комнату променять на большую площадь. Я очень и очень пережила твоё сегодня письмо от 1, 4, 8 марта, но как папа послал телеграмму, так я и стала успокаиваться. Ты волнуешься, когда пишешь; как же не волноваться. Ведь все мы только и стремились, чтобы учиться, чтобы получить квалификацию. Это просто было с моей стороны недомыслием. Я чем-то была очень расстроена, и с тех пор я всё время очень беспокоилась, что я расстроила тебя своим неумным письмом.

25 марта. Аничка, живи спокойно. Мы здоровы, будем ждать Лёню. Он всё расскажет про всех вас. А теперь пока пусть спокойно кончает десятилетку. И я буду спокойно ожидать Лёню в Москву.

Огород я, наверно, всё-таки посажу, потому что с Лёней будет легче ездить на огород, да и он, вероятно, охотно будет есть и картошку, и морковку, и всё. А у Паночки до того бывает много помидор, что Лёня насладится красными помидорами.

Ну, пока. Целую и обнимаю. Будь спокойна. Мама.

Относительно Лениных занятий мы с папой немножко держимся равных мнений.

И в Магадане, и в Москве Анна и её родители беспокоятся о дальнейшей моей судьбе и о необходимости получить мне высшее образование. Для Анны очень важна поддержка родителей и их согласие принять меня в Москве – помочь с поступлением в институт и с жильём.

Анна Розанова – А.Ф. Розановой
30 марта 1950 г.
Магадан

Дорогие мои Папочка и Мамочка!

Получила Ваше, вернее, мамочкино письмо от 5–7–9 марта, полное тревоги о нас. Ты, Мамочка, меня прости, что я долго не писала, а я действительно после Ваших с Папой серьезных писем к Лёне и ко мне (в связи с поступлением в ВУЗ и по поводу окончания школы) долго обдумывала ответ, вернее, жизнь, нам предстоящую по окончании Лёни школы.

И я расстроена была, конечно, и всё думала, как написать, чтоб и Вас, и себя немного успокоить и как всё сделать лучше...

Мы живы и здоровы. У Лёни начались каникулы. Но он ходит в школу с 9–11: какой-то предмет не успели пройти и подгоняют его, а программы получили школы только что. Кроме того, он начал готовиться в ВУЗ и повторяет русский и др. 3-я четверть окончена с двумя тройками – по английскому и черчению. Английский, конечно, исправим, но черчение неизвестно – при его неряшливости в письме и поспешности в исполнении трудно сказать, что он получит в результате.

Маленькая Аничка (Аннушка – как её зовут в яслях; причём в группе грудничковой она первая по красоте – говорят окружающие, а мы с ней только помалкиваем при этих комплиментах) начала сидеть самостоятельно, правда, ещё немного покачивается – как былиночка от ветра, но держится «за земличку» – когда куда-нибудь начинает сильно клонить. Это есть пословица «Держись за землю», ну а применительно к ней – «за земличку» (это всё Лёня выдумывает).

«Лёня пусть приезжает»

А.Ф. Розанова – Анне Розановой
3 апреля 1950 г.
Москва

Милая моя Аничка!

Сейчас всё – наладилось, и ты можешь быть спокойна. Мы здоровы, и настроение у нас хорошее и уверенное. А потому и ты будь спокойна. Лёня пусть приезжает, он поступит в ВУЗ и будет жить у нас у всех. Все его приглашают: и Вера, и мы, а, может быть, для него и общежитие найдётся. Вчера я была у Мани. Маничка сказала: «Пусть Лёничка приезжает». Мы прочитали Аничкино письмо от 1–4–8 марта вместе с Томочкой и Борисом (жених Тamarы).

Так вот Борис и Тома приняли близко к сердцу и сказали: «Обязательно пусть только Лёня приедет, не задерживается после экзаменов. Мы все порядки знаем, мы его устроим, мы знаем, какие экзамены, какие сочинения, какие диктанты бывают на экзамене. Мы с ним позаёмся и подготовим к экзаменам, и он обязательно поступит». Мне это очень понравилось. У Томочки до сих пор сохранилась дружба с Лёней. Она очень горячо приняла это решение, и мне полегчало. Я, конечно, уверена, что Лёня поступит. И ты будь покойна за Лёню. Я уже больше не буду расстраиваться. А то, я помню, и сама очень обеспокоилась, что Лёня не выдержит, и тебя расстроила, и очень сожалею. Вот тут-то я очень почувствовала, что ты очень далеко от меня. Маничка сказала, что она имеет друзей, которые ей помогут устроить Лёню. Всё идет к тому, что Лёня должен поступить и учиться в таком ВУЗе, который ему будет по его желанию.

Теперь, наверно, я долго тебе не буду писать. Как будто я всё написала, что надо. Теперь буду ждать Лёню. Уж он теперь большой. Мы, наверно, его не узнаем. Мама.

Приписка Д.В. Розанова:

Милая Аничка! И я присоединяюсь ко всем к письму Мамочки. Мы переговорили о Вас с твоими сёстрами и их детьми и выяснили, что мы вместе можем помочь тебе и Лёне в деле его устройства в ВУЗ. Мы здоровы. Поцелуй от нас свою малышку Аничку. Лёне скажи, что мы всё же ожидаем письмо от него. Сию минуту ушёл от нас Сеня: его назначили в Академию наук аспирантом. Крепко целую тебя, родная дочка. Твой папа.

Всё-таки и мама, и её родители увидели, что к весне 1950 года я значительно продвинулся в учёбе. Самосознание и психологический настрой 17-летнего юноши значительно изменились: от детской лениности я переходил к усидчивости, шалости и развлечения сменялись трудолюбием, а вместо беспечности проступала ответственность. Это и повлияло на решение родителей и сестёр Анны пригласить меня в Москву. Теперь всё зависело от меня...

«А глазки так и сверкают»

А.Ф. Розанова – Анне Розановой
6 апреля 1950 г.
Москва

Милая Аничка! Сейчас мы получили твоё письмецо с фотографической карточкой двух Аничек. И так необыкновенно хорошо

посмотрела на вас обеих вместе близко-близко. Хотелось приложить своё лицо к твоей ручке. Ручка твоя, как живая, и Аничка такая хорошенькая, даже не найдёшь слов, чтобы выразить то чувство, когда видишь тебя с Аничкой. Это высшая красота жизни. Какая же Аничка хорошенькая, миленькая, и выражение твоего лица. Я почувствовала, что я близко стою около тебя и даже могу прикоснуться к твоей руке. Папа говорит: «А глазки так и сверкают, и сверкают!»

История с Конституцией

В аттестат зрелости выпускников 10-х классов в 1950 году входил и такой предмет, как «Конституция СССР». Наша классная руководительница М.В. Устюжина с ужасом обнаружила, что по этому идеологически важному предмету я имею тройку, выведенную мне за 7-й класс вследствие моих неладов с учителем и из-за моего плохого почерка. Тогда я полтора месяца проболел скарлатиной, отстал; недалёкий же учитель принимал мои сбивчивые объяснения за увёртки лодыря, а мой плохой почерк – за неуважение к Сталинской Конституции.

Пересдать экзамен по Конституции в 10-м классе надо было комиссии в составе завуча, учителя истории, классного руководителя. Комиссия так и не собралась, и учительница истории задала мне сакральный вопрос, на который я не смог ответить в 7-м классе: «*Есть ли в СССР частная собственность?*» Я уверенно ответил, что частной собственности в СССР нет, а у граждан есть личная собственность в виде предметов обихода, мебели и других предметов потребления. Меня она ещё что-то спросила, уже по новейшей истории, я ответил. Так у меня в аттестате по «Конституции СССР» появилась пятёрка. А стройкой по «Конституции» меня могли бы и не принять в институт – я же был сыном «врага народа», да ещё и Конституцию не уважал...

А по «Истории СССР» в 10-м классе мы изучали Русско-японскую войну 1904–1905 годов, реформы Столыпина, ход Первой мировой войны, всё о Великой Октябрьской социалистической революции 1917 года.

«Новейшую историю» я не очень любил из-за обилия разных политических партий, движений, парламентов в Европе, массы европейских деятелей, имена которых нам ничего не говорили. Ведь в СССР не были ни парламента с оппозицией, ни борьбы партий, ни частых смен кабинетов министров, и демократические формы политической борьбы в Европе представлялись далёкими и непонятными. Наверно, такие выводы и были задачей идеологической обработки старшеклассников.

«Проходили» мы и «Вопросы ленинизма» Сталина. Изучали «10 Сталинских ударов» в Великой Отечественной войне и все боевые действия Красной армии по разгрому милитаристской Японии. Завершилась «История СССР» темами: «Послевоенная пятилетка», «СССР – фактор мира», «Речь Сталина на предвыборном собрании...», «Культурная революция в СССР», «Расцвет советской культуры», Постановления ЦК ВКП(б) «О журналах "Звезда" и "Ленинград"» и «Об опере "Великая дружба" В. Мурадели», «Культура народов СССР», «Ведущая роль СССР в борьбе за мир»...

Изучение заидеологизированной истории в годы культа Сталина было необходимо, но я тогда не понимал этого. Когда я рассказывал дома что-то о своих занятиях по истории и высказывал всякие политические «наивности» о внутренних делах СССР, отчим Жан Оттович, тоже бывший заключённый, не выдерживал, вмешивался и говорил правду, о которой не печатали в газетах, а газетную же печать называл «болтологией». Мама сердилась и говорила мне: «*Не слушай его, а учи так, как написано в учебнике*». На этом политические дебаты прекращались. Мама боялась, что я сболтну где не надо по глупости что-то, идущее вразрез с официальной идеологией. Поэтому я жил в полной уверенности в правильности политической линии ВКП(б). Так мама оберегала меня, не желая, чтобы я повторил судьбу отца.

«Будем ждать Лёню»

А.Ф. Розанова – Анне Розановой

12–14 апреля 1950 г.

Москва

Наши милые колымчане! Сегодня мы получили... три телеграммы от вас с поздравлением. Я уже почувствовала наступление дня моего рождения. Значит, весь апрель я буду чувствовать свой праздник... буду чувствовать вашу заботу обо мне. Вы послали мне ко дню рождения 500 руб. Для меня это большая сумма. Получили ли вы для Лёни справочник для поступления в технические ВУЗы? Мы ждём Лёню... Твои деньги, Аничка, пойдут на осеннее пальто для папы... его пальто стало невозможно старое. Я насилу уговорила, чтобы он купил себе... Папа готовится к докладам, поехал на консультацию, и 22 и 28-го будет делать доклады...

Приписка Д.В. Розанова:

Милая Аничка! У нас день рождения Мамочки продолжается весь месяц: здесь её именины, здесь и день нашей свадьбы – если считать по старому стилю... Спасибо тебе, что ты поддерживаешь фактически возможности для таких праздников. Мы приглашаем

и ждём Лёню к себе. Я бы посоветовал ему написать Томочке, она... может ответить на все студенческие вопросы. Мы здоровы... мое теплое пальто стоит 437 р. Оно очень приличное. Беда только в том, что мне некуда ходить в нём...

А.Ф. Розанова – Анне Розановой
28 апреля 1950 г.
Москва

6 часов вечера. Сегодня день моего рождения, и я сейчас получила от вас два письма... Не велика беда, если у Лёни и тройки есть. Я уже теперь уверена в том, что он выдержит в ВУЗ. Пусть он не очень заучивается. Его неуспех в черчении и чистописании – это результат того, что он поступил прямо во II класс. Да и я не была строга к его занятиям: я его уговаривала только, а не имела времени посидеть над ним... Сегодня я делаю два доклада к 1 Мая. О Лёничке не беспокойся. Он выдержит экзамены и будет учиться в том ВУЗе, где ты хочешь. Лишь бы были все здоровы. А прописать, наверно, у нас пропишут, потому что он и был прописан у нас. Раз будет принят, то обязательно будет прописан. Я спокойна, и вы будьте спокойны. Мама. Целую, обнимаю и поздравляю с 1 Мая. Мама.

Выпускные экзамены

Пусть извинит меня читатель, что я так много рассказываю о выпускном классе. Я – патриот моей магаданской средней школы № 1, и мне хочется показать, как учителя в 1950 году готовили нас к самостоятельной жизни и поступлению в вузы, предъявляя всё более и более высокие требования к нашим знаниям. Эти знания не только помогли мне успешно сдать экзамены при поступлении в МАМИ, но были полезны и в моей дальнейшей студенческой жизни и инженерной практике.

Я благодарен нашим учителям за прекрасное образование в магаданской средней школе № 1. Наши учителя были цветом интеллигенции страны, оказавшейся зачастую не по своей воле на Колыме. Они заложили в нас твёрдый фундамент знаний и стремление к дальнейшему познанию.

Выпускные же экзамены начались в 20-х числах мая и продолжались месяц. Я сдал 10 экзаменов: русский язык (устный), сочинение, литература, алгебра, геометрия, тригонометрия, история СССР, физика, химия, английский язык.

На всех экзаменах я получил «круглые пять», как мечтала моя бабушка. Только за сочинение мне «вывели» четыре, и по алгебре полу-

чил я четыре из-за своей торопливости... В сочинении у меня не было ни одной ошибки, но если бы мне поставили 5, то я стал бы претендентом на медаль, а этого не было в планах дирекции. Да ещё опять подвёл мой почерк.

На выпускном вечере я был в новом костюме, сшитом по случаю окончания школы. Недалеко от моей мамы в актовом зале сидела и Евгения Гинзбург, мать Васи Аксёнова, который вместе со мной окончил магаданскую среднюю школу. Мне вручили аттестат зрелости и подарок – большой одностомник стихотворений русского поэта Ивана Никитина...

ДАЁШЬ МАМИ!!!

МАДИ или МАМИ?

Чем ближе надвигались школьные выпускные экзамены, тем больше я укреплялся в мысли, что мне надо идти в технический вуз, учиться на инженера.

Куда идти учиться, в какой институт поступать, я уже наметил давно. Как-то один мамин знакомый лыжник, авиационный бортинженер, принёс мне ещё в 6-м классе списанный автопилот, и я разобрал его, по совету бортинженера, не используя молоток и зубило, а только голову и отвёртку. Автопилот был очень компактно сконструирован, и я это заметил. В 7-м классе бортинженер подарил мне велосипед, на котором я исколесил весь Магадан и пригороды. Он сказал мне, что техника требует постоянного ухода и тогда долго будет служить. Каждую осень я разобрал свой старенький дорожный велосипед: снимал колёса, разобрал втулки, промывал детали в бензине, смазывал их солидолом, заворачивал в промасленные тряпки и складывал в жестяные банки до весны. Колёса и раму я вешал на гвозди в коридоре, чтобы они не мешали соседям. Весной я собирал свою машину, следя за тем, чтобы ни одна деталь, ни одна гайка, шайба или шарик не остались неиспользованными.

Разбирая и собирая велосипед, я пытался понять его конструкцию: как работает втулка свободного хода заднего колеса, как затягивается конус стопора крепления руля, как регулируются подшипники каретки большой звёздочки цепной передачи, как устроена система натяжения спиц, идущих к ободу колеса не по радиусам, а по касательным к окружности втулки и т.п.

Моему стремлению к технике невольно способствовал и отчим Жан Оттович Рудзит. Я часто заходил к маме на работу в Окружном профсоюзов, там же был и гараж. Я с интересом глядел на разобранные автомобили, видел, как слесари и механики и сам завгар Жан Оттович возились с двигателями, меняли колёса, ремонтировали коробки передач. Эта техника меня интересовала, и я окончательно решил учиться на конструктора по автомобилям. По справочнику московских вузов я нашёл два института, наиболее для меня подходящих, – это были Автодорожный институт (МАДИ) и Автомеханический институт (МАМИ). Из справочника я узнал, какие условия приёма в эти вузы, есть ли общежития, и выбрал МАМИ. Всё-таки МАМИ был более «ав-

томобильным» институтом, без отделений дорожной техники и строительства дорог. К тому же МАМИ располагался на Большой Семёновской улице, и к нему можно было быстро доехать на любом трамвае от бабушки и дедушки. А рядом, на Большой Почтовой улице, жила и тётя Вера, и в её семье ко мне всегда с участием относились и Мария Ивановна, и мои двоюродные сёстры Лена и Майя. Там же жил и Семён, муж Лены, аспирант МГУ, на которого бабушка напрасно возлагала большие надежды по моему устройству в вуз.

Таким образом, родной МАМИ оказался рядом с моими родными... И я решил: «Даёшь МАМИ!!!»

А.Ф. Розанова – Анне Розановой
10 июня 1950 г.
Москва

...Милая Аничка! Как хорошо: получила от тебя письмецо. Живём Лёниными экзаменами. Хоть мы и далеко, но с ним идём на экзамены и всё время живем желанием, чтобы ему хорошо, хорошо выдержать, чтобы мамочка была спокойна. Да и самому хорошо сдать, чтобы летом хорошо насладиться природой. Я наслаждаюсь природой на огороде. Около огорода у нас дубы, липы, сосны, чудесная чистая трава. Встают огурцы... (огородный участок бабушке и дедушке после войны выделили недалеко, в Измайлове. – Л. Т.).

...Живём надеждой видеть Ваню и тебя. Остальные детки при нас. Я живу вашим благополучием и нуждами. Знаю всегда, кто в чём нуждается. А тебя, я знаю, ты сейчас очень озабочена Лёниными экзаменами... Надо так, чтобы вы все дольше нас жили... Чтобы твоя жизнь была бы радостной после стольких горестей и печалей и вообще после тех всех испытаний, какие тебе пришлось вынести и остаться с таким героем, как ты. Сколько бурь вынесено. Как ты только всё это перенесла. А теперь ты должна жить хорошо...

Ну, Лёничка, посылаю тебе силу и настроение для хороших успехов на экзамене. А потом, после экзамена, напиши нам большое-пребольшое письмо со всеми подробностями и об экзаменах, и об отметках, и об удачах, и неудачах, и вообще обо всём, о всех своих мыслях... Держись, Лёничка, всего хорошего, не поддавайся плохому. Всегда думай над собой, над своими поступками. Одним словом, контролируй себя. Меня так научили мои учителя...

В Москву!

Наша директриса В.Я. Хотяева и родительский комитет приложили немало усилий, чтобы выпускникам нашей школы, независимо

от социального положения и прошлого их родителей, были выданы справки о том, что мы являемся детьми «ответственных работников Дальстроя» и имеем право на внеочередное поступление в вузы центральных городов страны, вне конкурса, но всё-таки после медаллистов. Эти льготы распространялись не на все вузы и не на всех выпускников. Ведь из наших анкет и автобиографий было ясно, кто наши родители. Абитуриенты, отцы и матери которых были репрессированы по 58-й статье, не принимались в престижные столичные вузы: МГУ, МГИМО, МИФИ... Кроме того, неучастие выпускников в комсомольской или спортивной работе сильно снижало шансы поступить, а не быть членом ВЛКСМ было почти непреодолимым препятствием для поступления в вуз.

Но всё-таки эти справки помогли многим детям бывших заключённых получить высшее образование. Мы ехали на «материк» учиться, а нашим родителям, бывшим зекам, Сталин и Берия готовили новую репрессивную акцию – ссылку в глухие места Сибири на вечное спецпоселение... Оказывается, уже с 1949 года проводились аресты «по алфавиту», как вспоминал Вася Аксёнов, отсидевших по 58-й статье в лагерях по 5–10 лет. Их содержали по несколько месяцев в так называемом Белом доме МГБ в Магадане, дожидаясь, когда придут документы из Москвы с Постановлением на выселение...

Ничего не знал об этом 17-летний юноша Леонид, но в Магадане слухи распространялись очень быстро. Мать моего товарища по классу Васи Аксёнова Евгению Гинзбург уже арестовали в 1949 году... «Алфавит» подходил уже к буквам М и Н, а там недалеко и до Р... Розанова... Рудзит...

Писать большое письмо с отчётом бабушке и дедушке было некогда. Надо было срочно выезжать в Москву...

«Мальчик улетел из гнезда»

Отъезд Леонида в Москву обозначил важный рубеж в жизни Анны Розановой. Ещё вчера был, кажется, он маленьким, сидел на стадионе в Перми, терпеливо дожидаясь, когда натренируется и набегаются его неугомонная мама – спортсменка. Потом Москва... Арест Сергея... Шесть лет разлуки, шесть лет вместе – как будто бы обрела сына нас всем – в Магадане.

Теперь снова сына нет, мальчик улетел из гнезда. На сколько лет? Анна готова следовать за сыном в Москву, она беспокоится, тревожится... но дом, маленькая дочка и любимый спорт не отпускают её из Магадана.

«Пусть мальчик сам идёт своим путём», – думает Анна. Уже к весне 1950 года ей стало очевидно, что сын стремится к самостоятельно-

сти, хочет ехать учиться, окунуться в новую жизнь. Он много для этого сделал, преодолел детскую лень, возмужал, получил хороший аттестат.

Что ему делать тут, в этом городе, где живут по принуждению, где нет ни одного высшего учебного заведения? Ничего ему тут не светит... Мальчик умный, начитанный. Пусть едет в Москву, там всё-таки свои, родные, мама, папа, сёстры не дадут пропасть, помогут. Может, что узнает о своём отце.

Но вряд ли Сергей жив... Магаданский ЗАГС выдал справку о его смерти в 1942 году. Но можно ли ей верить?

2 июля Леонид уехал: улетел в Хабаровск с товарищами, еле успел на последний самолёт. Жан отвёз его на аэродром 47-го километра. Анна не провожала сына – он не захотел.

Комната опустела. *«Как там мой мальчик? – мысли Анны были с сыном. – Как долетел? Где сейчас? Когда поезд в Москву? Хватит ли ему денег? Встретят ли Лёню в Москве?»*

Тревожные мысли не отпускают Анну ни на работе, ни дома. *«Как он будет сдавать вступительные экзамены? Не растеряется ли на устных экзаменах? Примут ли его? Где он будет жить?»* – эти мысли одолевали Анну, и только маленькая дочка Аничка детским лепетом отвлекала мать от беспокойных мыслей о сыне.

Ничем уже Анна сейчас не могла помочь сыну. Мальчик превратился в юношу, птенец улетел из материнского гнезда...

«Колёса увозят тебя»

Мама после моего отъезда разбирает тетрадки, дневники за все классы школы: 5-й «Б», 6-й «Б», 7-й «Б», 9-й «Б», 10-й «Б»... Дневника за 8-й «Б» нет: в 1948 году Анна очень много провела месяцев на соревнованиях, ездила в Москву, Лёня уроки запустил, нахватал двоек и троек, а дневник-свидетель, наверно, куда-то спрятал, маму не стал расстраивать, да так и пропал дневник этот. Анна перебирает записки, конспекты, железки для велосипеда и в письменном столе находит листок из альбома, который сын подарил ей 15 октября 1947 года. На этом листке есть надпись: *«Дорогой маме от Лёни в день её рождения – писать письма»* и стихи:

В половину октября
Стукнуло ей сорок,
Но не думайте вы зря,
Что она увянет скоро.

Маме стукнуло уж сорок,
А на вид ей двадцать пять.
Дух спортивный маме дорог –
На лыжне она опять!

На этом листочке Анна изливает свою душу.

2 июля 1950 г. Лёньчик вылетел самолётом в Москву – учиться. Всё время незримо присутствует здесь. Кажется, что вот-вот войдёт в комнату. Всё время мы теперь будем одни. Очень-очень скучаю. Зашуршит велосипед – я оглядываюсь, думаю, ты – но увы. Думаю, приду домой, ты дома, сделаю то-то – в мыслях что-то думаю, – но вдруг стукнет по голове: уехал же он, и так одиноко становится. Столы осматриваю твои, и жалко расставаться с письменным столом твоим. Спасибо за телеграмму, что скоро прислал – я волновалась за перелёт твой...

«Не ходи, не провожай, не расстраивайся!» – ты сказал и заплакал вдруг, а то всё был весел... Почему же ты заплакал, какая мысль, чувство вызвали слёзы... «Лёня, Лёня, Лёня!» – как скажет девочка (Аничка. – Л. Т.), так сердце и сожмётся. Ты уехал, а Жан принёс бутылку шампанского белого, мы выпили (очень вспоминали, что ты хотел белого тоже) за твою благополучную дорогу...

Я всё время думаю о тебе. Ты уехал – а мы так никогда и не говорили откровенно друг с другом. Только мысленно я всегда чувствую кровную связь с тобой и понимание тобой моих мыслей и действий... Карточка твоя на зеркале... Каждое утро ты приветствуешь меня своей улыбочкой...

7 июля. Вторая телеграмма. Всплакнула, что колёса увозят тебя... Страшно ли на самолёте? Продам велосипед. Прости. Разбираю твои ящики, ты оставил вещи, кот. тебе, наверное, нужны. Отдавать твой стол – жалко расставаться с картиной воспоминаний, как ты сидишь за ним...

22 июля. Сегодня большая радость – получила письмо от Лёшеньки. Хорошее, полное, обо всём...

Москва!

Мой перелёт в Хабаровск был не без приключений. При первой посадке в Охотске наш грузопассажирский Ли-2 забрал депутата, который спешил на сессию какого-то Совета (Хабаровского? Верховного?) с женой, тремя маленькими детьми и грудой пустых чемоданов – наполнит их на сессии по льготам...

В Комсомольске-на-Амуре Ли-2 тяжело плюхнулся на посадочную полосу, дети попадали с лавок и заревели. Из самолёта никого не выпустили. Зашли пограничники, проверили документы, думали наверно, что беглые зеки летят самолётом.

В Хабаровск прилетели к вечеру, в гостинице меня радостно встретили Юра Маркелов, Феликс Чернецкий, Вася Аксёнов, улетевшие

прямыми рейсами из Магадана. Из Хабаровска мы выехали 7 июля всеми 10-ми классами – 10-й «А» (девушки) и 10-й «Б» (мальчики) – на скором курьерском, заняли весь вагон. Вагон был плацкартный, входы в купе мы завесили одеялами. За порядком следила наша учительница истории, которая ехала в отпуск...

Скоро начались университетские города... В Томске сошёл Лёва Богатков, в Казани – Вася Аксёнов и Юра Акимов. Вася собирался поступать в медицинский, Юра – в архитектурный. Дальше ехали те, кто собирался учиться в Москве, Ленинграде, Киеве...

Поезд в Москву пришёл рано утром в субботу 15 июля. Никто меня не встречал, так как телеграммы я не давал, и все думали, что я приеду в конце июля. Я вспомнил, как мы с бабушкой часто проезжали через три вокзала на трамвае № 32, сел на него и скоро был уже на Елоховской площади, откуда пешком пошёл на Спартаковскую площадь. Бабушки и дедушки дома не оказалось...

Дела с институтом

Леонид Титов – Анне Розановой

18 июля 1950 г.

Москва

Здравствуй, мой мамышный! Сейчас пишу тебе от дедушки.

Во-первых, опишу тебе дорогу. На билет я истратил 607 рублей. Ехали мы с 7-го по 15-е июля. Поезд был курьерский, но иногда стоял не по-курьерски. Сейчас у меня осталось от 1700 рублей только 650 руб. Если от 1700 отнимем 700 (50 руб. – за постель в вагоне и т.д.), то на питание у меня вышло 400 рублей: в день в среднем 30 руб. Я думаю, это немного. В поезде нам выдали постели за 20 руб. На середине пути бельё на ней сменили.

Меня никто не встретил, т.к. все думали, что я приеду дней через 10–12. У тётки Веры и у тётки Мани дома никого не было – все были на даче. Пока я ждал у дедушки, пришла тётка Маня и потащила к себе. По дороге встретили дедушку, который ходил встречать бабушку, ездившую к тётке Пане. Она приехала на другой день. У тётки Мани я вымылся и переночевал. В этот же день, 15 июля, в субботу, тётка Маня позвонила Гале, а Галя послала к бабушке Василия Бурова, мужа Иры, который учится в этом Автомеханическом институте, куда я и хотел и хочу поступить. Он, правда, сам экзамены не сдавал, но рассказал много. Сказал, кому дают общежитие, где оно находится. Он сейчас на практике, на шарикоподшипниковом заводе. В этом году он будет учиться уже на 4-м курсе. Когда мы с ним говорили, пришла Мая, и мы с ней ходили к моему

вузу. Он называется МАМИ (Московский автомеханический институт). Мая очень выросла. У неё дома видел тётю Веру, которая совсем вроде не изменилась. Тётя Вера и Мая собираются на месяц в Крым. Лену и Сеню не видел – они кончили университет и готовятся к экзаменам в аспирантуру Академии. Арсен и Аня тоже где-то на даче, Аню я видел, Сашу (сын Арсена. – Л. Т.). Тома работает в «Туристе» медсестрой (на практике). У тётки Веры видал Шуру, мою няньку. Она всё такая же. Тётя Маня много работает, с 6 утра до 12 ночи. Арсен стал всё чаще пить. Тётя Маня хочет, чтобы он учился в техникуме, куда он, вероятно, и поступит. Я должен выступать в роли «соблазнителя» учиться. Тамара в этом году, вероятно, выйдет замуж (по словам тётки Мани).

Теперь дела с институтом. Узнав в воскресенье, где он находится (10 минут на 48-м от бабушки), я отправился туда без всего в понедельник от т. Мани (30 минут на 48-м). Я решил подавать на тракторный, где меньше конкурс и откуда можно будет через год перейти на автомобильный факультет. Я съездил к бабушке и, взяв документы, сдал их. Врач института, получив справку т. Мани, только послушала меня и написала, что я прошёл комиссию. Она осведомилась, какими видами спорта я занимался. Я сказал ей: футбол, волейбол, велосипед, коньки, городки, лыжи. Она, видимо, осталась довольна.

В следующий понедельник пойду узнавать в институт о результатах: зачислили в число сдающих или нет. На консультации начинаю ходить с сегодняшнего дня. Экзамены с первого по двадцатое августа. Всего экзаменов восемь: алгебра письменная, геометрия письменная, сочинение, математика устная (всё вместе – алгебра, геометрия и тригонометрия), физика, химия, English, русский язык и литература. Экзамены идут в два потока: одни и те же экзамены в разные часы и дни, и наоборот. С завтрашнего дня начну готовиться. Буду заниматься у тётки Мани – у неё никого нет.

С жилплощадью дело таково: в институте я сказал, что я из Дальстроя, и у меня взяли ту «хитрую» справку о льготах. Думаю, что общежитие будет. Временно я прописываюсь у бабушки, но ночевать буду у т. Мани. Сегодня ночую у бабушки, чтобы без паспорта (он в домоуправлении) и без прописки не нарваться на штраф в 200 рублей.

Бабушка и бабушка, на мой взгляд, не изменились. Здоровы. Кушают с аппетитом. Готовят очень вкусно. Щи, чёрная каша, молоко – вот чем я питаюсь вместе с ними. Бабушка также покупает мёд, сливы, вишни, кефир, мясо, яйца. Кстати, я напишу, чем питался в дороге. В Хабаровске купили крабов, сосисок, пряников, хлеба, чего хватило дня на два. Потом стали покупать яйца (15–12–10 руб. –

десяток), на больших станциях – суп (2 руб. – порция), котлеты (по 2 рубля), молоко (3–2 р. – литр), варенец (1 р. – стакан), пирожки, пряники, мороженое, омулей (одного), конфеты. Сейчас на еду деньги не трачу, поэтому о примерной сумме расходов напишу, когда начну учиться. Я думаю, что поступлю в МАМИ, ибо народу туда не так уж и много. Пока я там был (часа четыре), туда пришло только человек 5–10. На тракторный факультет идёт очень мало народу, что облегчает поступление туда. Может быть, тракторы мне понравятся, и тогда я останусь на этом факультете, но пока думаю об автомобильном.

Вчера был с дедушкой в кино. Смотрели кино «Жуковский». Оно мне очень понравилось. Дедушка и сегодня им восхищается. Пока никуда ходить не буду, а буду готовиться. Письму вам отложу до конца экзаменов. Письмо Зине Пупышевой опустил...

Тёте Мане я сказал, что Жан не любит пить, только иногда с тобой (на её вопрос, конечно). Пусть он не заставляет меня думать о маленькой, скорее неполной, правде, об этой маленькой неточности. Я даже не знаю, как тут написать. Я всем показал Аничку. Все смеялись над её позами и находили её очень хорошенькой, а тебя – похожей на тётю Паню. Я рассказал, как Жан возится с ней и как она к нему идёт и прыгает при его появлении.

Я рассказал, что вы все собираетесь следующей весной сюда, что всех порадовало.

Тётя Маня посоветовала мне пока часы не покупать, а сдать их починить и переделать знакомому им мастеру. Но я хочу всё-таки купить, ибо они нужны на каждом шагу. Тётя Вера сказала, что у неё есть пальто (осеннее) моего отца, которое можно носить. Сейчас пальто не нужно, а там посмотрим.

Написал с дедушкой диктант. Можно сказать, не сделал ни одной ошибки, не считая тех лишних знаков, которых нет даже в учебнике, а по правилам они нужны. Сегодня будем заниматься опять.

Я посмотрел все твои альбомы, влез в корзину, смотрел журналы «Физкультура и спорт» за 36–38 гг.

Сегодня солнечная погода. Это первое солнце, которое я вижу в Москве. Здесь очень сильное движение. За бабушкиным окном то и дело гремят машины, но они оба спят, а я пишу письмо. Трамвай стоит 30 к. на любое расстояние.

Ещё в Хабаровске прочел твои слова в блокноте. Сначала расстроился, но потом успокоился. Твои «грубости», как ты говоришь, – это только любовь ко мне. Я тоже иногда незаслуженно злился на тебя, но иногда и ты была неправа. Но об этом всё уже забыто и не стоит вспоминать, а то я, да и ты, наверное, только

расстраиваемся. Аничка никогда не останется без помощи. В ней для меня всегда будешь жить ты, и о ней я всегда буду заботиться. В общем, я уже расстроился. Все твои желания я выполню. Ты для меня – всегда пример в жизни. Обо мне никогда ничего ужасного не думай и не расстраивайся. Передавай привет Жану. Целую Аничку. Она уже ходит, наверное, и щёлкает зубами. Целую. Лёня. Когда сдам экзамены, тогда пришлю телеграмму и письмо.

«Не прыгай в трамвай»

Анна Розанова – Леониду Титову. Письмо № 2
11 августа 1950 г.
Магадан

Мой дорогой сынок, мой милый Лёничка!

Целую неделю проносила твоё письмо (московское № 1 от 18/VII) в кармане, всё выбираю побольше свободного времени, чтоб обстоятельно ответить, и никак это время не бывает продолжительно свободным, а мгновениями свободное. Ты знаешь эту дневную беготню и вечерние дежурства около маленькой Анички: варка каши, купание, сушить штанишки, кормить, усыплять, затем ужин, и затем начинают слипаться глаза, если начинаешь чего-нибудь делать после 11 ч. вечера.

Твои письма (а я их получила уже 2 – из Хабаровска и из Москвы по письму) меня вполне удовлетворяют, они отвечают на все мои вопросы к тебе, какие возникали у меня после отъезда твоего (о проезде жел. дор., о Москве, об институте и пр. и пр.) Я послала тебе телеграмму, где сказала, что одобряю твои действия, с поступлением на тракторный, а дальше будет видно: жизнь, учёба, интересы покажут тебе.

Я, миленький, живу мысленно твоей московской жизнью, твоими впечатлениями и переживаниями. Очень интересно мне было получить письмо о твоих первых двух экзаменах, что они прошли благополучно, и что-то мне стало спокойнее, т.к. первый экзамен, наверное, было сочинение, и если это прошло благополучно, то следующие будут проходить не так страшно и напряженно.

Начинаю отвечать по ходу чтения твоего письма. Прежде всего, прошу тебя нумеровать отсылаемые тобой письма, чтоб я знала, все ли я получаю. Итак, след. письмо от тебя будет № 3, а если ты его уже отослал, то следующее начинай нумеровать. Хорошо?

Твой денежный отчёт очень точен, и я нахожу, очень скромно ты тратил на себя в дороге. По-моему, ни один человек, едущий с Колымы, не истратил так мало, а я всё высчитывала и боялась,

что тебе не хватит на дорогу. Сынок, я скоро высылаю тебе деньги 1000 р. – ты распорядись сам: отдай бабушке половину, а, может, сочтешь нужным и больше за твое питание, и оставь себе половину, если перейдёшь в общежитие, – жить и кушать, если же нет, то бабушке отдай больше. В общем, ты сам знаешь, если тебе не хватит, я дошлю, я буду высылать тебе и на посылку ещё.

Сынок! В общем, я решила выслать сразу 20 августа тебе больше денег, т.к. ты будешь отсылать посылку, посылай обыкновенной почтой. Счёт ты пришлешь, чтоб я знала, сколько и что стоит. Значит, обязательно купишь детские ботинки № 19 (девятнадцатый, и, если будут, маленькие чулочки и носочки) и мне 3–4 пары чулок хорошего качества, а остальное ты записал себе в книжечку.

Часы себе покупай обязательно – они тебе будут всё время нужны. Только покупай подороже – я полагаю, там будет ход лучше. Это будет мой подарок тебе об окончании школы и поступлении в ВУЗ.

Сынок! Ещё мои хоз. соображения: если ты будешь жить в общежитии, может быть, ты будешь обедать у мамы? Как тебе будет удобнее, но знай, что это ей всё лишние расходы. Расплачивайся как следует и сразу за месяц вперед. Её никогда не слушай: если она будет говорить тебе, «что много, не надо». Ведь если они кушают вдвоем, у них меньше денег на всё идет, а при тебе – больше, начиная с хлеба.

Ну вот и всё пока. Всё на твоё усмотрение. Почему я пишу отсылать посылку обычн. почтой? Во-первых, говорят, что идут они почти одинаково, а во-вторых, очень быстро она не нужна, т.к. я купила Аничке старые ботиночки «со старыми дырками» за 20 рубл., и мы можем теперь ждать. Она ещё самостоятельно не ходит, но из объятий папы в объятия к маме шага 3–4–5 делает и в конце падает к нам на руки. Хорошо ходит, держась за один пальчик. Сынок! Здесь сейчас страшная эпидемия дизентерии.

Как страшна эта дизентерия. У Якимовых (соседи по квартире. – Л. Т.) заболела Ниночка вечером, а ночью в 2 ч. умерла. Очень всем тяжело в квартире, и мы переживаем. Вчера её похоронили. Марию Семёновну привёз Жан с кладбища, она сама не могла прийти, так ей было плохо, обморок был с ней. И мне так тяжело, т.к. Аничка рядом всё время находилась и играть она к ней приходила.

И за Аничку я боюсь. Ну, как говорится, лучше не думать об ужасном.

Миленький мой сынок, умоляю тебя, прошу и требую:

1. Быть внимательным при переходе улиц, не прыгать в трамвай, из него, быть хладнокровным и не торопливым. Освой москов-

ское движение. Привыкни! Не спеши никогда, лучше обожди! Хорошо, миленький?

Затем 2. Обмывай, мой фрукты, овощи, если покупаешь по дороге, они пыльные. Если ты оботрёшь яблоко о брюки – это недостаточно. Хорошо?

Затем 3. Не увлекайся сразу, помногу, мороженым – помни о своих увеличенных glandax – они не любят холода!

А вообще кушай побольше, посодержательнее, и всё, что тебе хочется. Я прошу только о чистоте.

Итак, я, кажется, отвлеклась, прыгаю с одной мысли на другую – все мамы таковы. Итак, перечитываю дальше твое письмо... Почему же так получилось, что все тебя ожидали дней на 12 позже, наверное, ты телеграмму не так понятно составил? Ты расстроился, что тебя не встретили? Как донес и переносил ты свой тяжеленный чемодан, много сил и поту он унёс и в Хабаровске, и в Москве?

Сейчас, сынок, жду (и дрожу) результаты дальнейших испытаний твоих. Ты напиши поподробнее обо всём. Ну, ты и так хорошо всё описываешь. Твой институт называется МАМИ (почти МАМА).

Как удаётся твоя роль «соблазнителя»? Мне очень понравились твои выражения о некурьерских остановках курьерского поезда и о «соблазнителе». Ты пишешь о сливах, вишнях, а у нас с неделю только на базаре появилась жимолость и голубика – 5 руб. граненый, с толстыми стенками стакан, но это не в виде жалобы. А я очень-очень рада, что ты имеешь возможность всё кушать. Получила в руки новенькие денежки – первая мысль о тебе, как я тебе всегда их отдавала, и решила послать: купи сегодня килограмм чего-нибудь вкусного и вспомни обо мне. Как кончишь экзамены, и как тебя зачислят студентом – обязательно справь эту дату, и кагору купи, и большой торт. Настроение тогда у всех будет хорошее, когда тебя примут, и торт будет ко времени. Как хорошо, что бабушка и дедушка выглядят хорошо и питаются хорошо, и так ты всё интересно описываешь. Скажи Маничке, чтоб она немного сбавила темпы и отдыхала среди дня. Это ей обязательно надо. Верочке и Маничке хорошего загара на юге желаю. Ленику (старшая дочь тёти Веры. – Л. Т.) и Сене – исполнения их мечтаний – поступления в аспирантуру Академии, Арсену – отворотиться от питья – вспомнить, что он хотел заниматься спортом (со спиртом спорт не совместим).

Марии Ивановне, Шуре (моя московская нянька в довоенные годы. – Л. Т.) от меня большой привет. Бабушку и дедушку поцелуй от меня крепко, крепко. Пусть не обижаются, что долго им не пишу – напишу отдельно, а эти письма, надеюсь, ты им читаешь. Я знаю, маме надо только знать, что я прислала письмо, но, конечно, и интересны подробности.

Жан хотел тебе написать – о «неточности маленькой», его очень задела твои слова. Ты замечательно это написал и выразился. Целую тебя, сынок! Ты очень всё хорошо чувствуешь и правильно определяешь словами: о Жане, и о «грубостях», и о маленькой Аничке в связи с моими заботами о ней и т.д. Я тоже поплакала над твоими словами, и правильно ты решил. Не вспоминать.

Насчет пальто. Поговори с Верой. Ты сам увидишь: если она его носит – пусть носит, а ты себе купишь новое, если же она приобрела себе что-то другое – одень его, посмотри, как оно тебе подходит. В каком состоянии верх его, подкладка? Отдай в химическую чистку его, если оно с пятнами или загрязнено, – там его и почищают и отгладят.

В Москве химчисток на каждом шагу. Или, если оно стало уже на вид поношенное, посмотри, как выглядит его другая сторона, тогда отнеси в мастерскую перелицевать, купи новую подкладку, если надо. В общем, обкумекай. Но если у Веры нет другого пальто – не бери, а купи себе новое – синее – пальто. Качество всегда бери получше – дольше будет носиться. Пспрошай, где купить лучше.

Как живём мы? Всё так же. Всё те же условия работы.

Видела твою классную руководительницу – она интересуется твоими делами. Так же все матери и отцы уехавших детей – при встречах обмениваемся новостями. Я разговаривала с Чернецким: его сын Феликс в Брянске поступает в Лесотехнический институт.

Стадион разворочен. Тренировочное поле достроили. Построены «гигантские шаги» и качели во дворе нашего дома – удовольствие и драки из-за них у ребят...

Вступительные экзамены

Каждому абитуриенту, поступавшему в 1950 году в МАМИ, вручался экзаменационный лист (у меня за № 259), который и служил пропуском на экзамены. Эти листы хранятся до сих пор в наших личных делах в архиве МАМИ.

Мой экзаменационный лист выглядел так:

1 августа. РУССКИЙ ЯЗЫК. Письменный. ХОРОШО

4 августа. МАТЕМАТИКА. Письменный. ХОРОШО

9 августа. МАТЕМАТИКА. Устный. ОТЛИЧНО. Общая оценка «ОТЛИЧНО»

11 августа. Английский язык. ОТЛИЧНО

12 августа. ФИЗИКА. ХОРОШО

16 августа. ХИМИЯ. ОТЛИЧНО

19 августа. РУССКИЙ ЯЗЫК. Устный. ХОРОШО.

Таким образом, мы сдавали для поступления в МАМИ семь экзаменов, а количество баллов не могло быть более 30. По математике выводилась общая оценка за письменную работу и устный экзамен.

Первыми экзаменами, весьма ответственными и основными для поступления, были сочинение и письменный экзамен по математике. Сочинение и математику мы писали всем потоком в большой аудитории 202.

Для сочинения 1 августа были предложены темы по Горькому, Маяковскому (по поэме «Владимир Ильич Ленин»), по Недогонову и ещё свободная тема. Сначала я хотел писать сочинение по поэме Недогонова «Флаг над сельсоветом», за которую он получил Сталинскую премию в 1948 году. Мы в Магадане изучали эту поэму. Наша директриса В.Я. Хотьева читала нам лекции по всем лауреатам Сталинской премии 1946–1949 годов. Но по Недогонову я всё-таки не стал писать, так как надо было точно цитировать его стихи, в которых легко было ошибиться. Я взялся за тему «А.М. Горький – "крупнейший представитель пролетарского искусства" (В.И. Ленин)». Тема не требовала больших цитат из классика, но зато не раз была опробована на школьных ещё партах. За сочинение я получил «ХОР». Ошибок не было, но черк был плохой, хотя я очень старался.

Математику 4 августа я написал легко: по алгебре – задача на составление уравнения про поезда, две задачки по функциям. По тригонометрии была задача на вычисление площади поверхности пирамиды. Математика устная 9 августа тоже не представляла трудностей: три вопроса – по алгебре, геометрии и тригонометрии. Экзаменатор заглянул в мою письменную работу, что-то спросил, выясняя, видимо, не сдул ли я чего у соседа, и вывел общую «ОТЛ».

Физику 12 августа я сдал на «ХОР», химию 16 августа – на «ОТЛ». Химию я сдавал профессору Г.А. Дмитриеву. Какие были вопросы – не помню...

Английский язык 11 августа принимала сама заведующая кафедрой языков А.В. Литвинова, очень красивая и интеллигентная дама. Говорили, что она супруга бывшего посла в Англии М. Литвинова. Даже если это была неправда, всё равно было интересно, что такая женщина принимает у нас экзамен.

Текст для перевода к моему билету оказался пересказом басни Эзопа «Лиса и Журавль». Хитрая Лисица угощала Журавля жидкой кашей, размазанной по плоскому камню. Голодный Журавль, пришедший на обед, не мог своим узким и острым клювом что-либо подцепить с камня, в то время как Лисица язычком быстро слизала всю кашу. Понадеявшийся на угощение Журавль ушёл ни с чем. В отместку обиженный Журавль тоже позвал Лисицу на обед, но угощал её жидкой пищей, налитой в кувшин с узким горлышком. Лисица ни-

чего не смогла выудить из кувшина своим язычком, а Журавль ловко таскал кусочки из горлышка кувшина...

Вопрос по грамматике вызвал у меня улыбку: «Типы условных предложений». Этот вопрос уже доставался мне на экзаменах в 9-м и 10-м классах. Анна Владимировна спросила, почему я улыбаюсь, я сказал, что эти условные предложения преследуют меня всю жизнь. Она засмеялась, и после моего ответа и перевода басни поставила мне 5. При переводе басни я сомневался только в одном слове.

На последнем экзамене 19 августа – по литературе и русскому языку – в билете было три вопроса: по комедии А. Грибоедова «Горе от ума», по драме А.П. Чехова «Вишневый сад», по грамматике русского языка – что-то о причастиях и деепричастиях. Экзаменатор после моих довольно уверенных ответов заглянул в моё сочинение, увидел, что там «ХОР», ничего не сказал и вывел мне общую четвёрку.

При поступлении в МАМИ надо было написать автобиографию и заполнить анкету, в которых про родителей следовало указать все подробности, вплоть до дедушки, бабушки и девичьей фамилии матери. Что же я там мог написать об отце? Ни мама, ни я не знали, за что его арестовали, что с ним, где он. Но надо было что-то написать, и мы с мамой придумали такую формулировку: «Мой отец Титов С.Н. в 1938 г. был осуждён по делу троцкистско-бухаринских преступников». Я очень долго ходил в «троцкистах-бухаринцах» – и при поступлении в комсомол, и при поступлении в МАМИ, и при поступлении на работу в 1955 году.

Справка от Дальстроя мне не пригодилась при поступлении в МАМИ. Эта справка была бы вместо золотой медали для троечников, а для меня – подстраховкой на какой-либо несчастный экзаменационный случай. Зато эта справка «железно» помогла мне в получении общежития.

Я на вступительных экзаменах в МАМИ получил три пятёрки и три четвёрки и набрал в сумме 27 баллов, а проходной балл для поступления на автомобильный факультет в 1950 году был 19. Тем не менее, сыну «троцкиста-бухаринца» не дали поступить на автомобильный факультет, куда я мечтал попасть. В приёмной комиссии меня огорошили, сказав, что на автомобильном факультете нет мест в общежитии, а для студентов тракторного факультета есть. Автомобильный факультет считался более престижным, и туда принимали преимущественно детей разных автомобильных чиновников и «шишек» с московской пропиской, а не детей «врагов народа», которым удалось выбраться с лагерной Колымы.

Я был так рад, что меня вообще принимают в МАМИ, что сразу согласился учиться на тракторном факультете. Мне по юношеской наивности и в голову не пришло обратиться самому к председателю

приёмной комиссии или к директору с просьбой более справедливо отнестись к моим оценкам или просить о помощи дедушку в этом деле или тётю Маню. К тому же я всем хотел показать, что я САМ, без чьей-то помощи, поступил в московский институт.

Зачислен в институт

Леонид Титов – Анне Розановой
25 августа 1950 г.
Москва

СРОЧНАЯ ТЕЛЕГРАММА:
107 МОСКВЫ 5/359 21 22 2131 – ОБЕСПОКОЕН ЗДОРОВЬЕМ АНЕЧКИ
ПОЗДРАВЛЯЮ ЕЁ С ДНЁМ РОЖДЕНИЯ. ЗАЧИСЛЕН В ИНСТИТУТ
ЦЕЛЮЮ – ЛЁНЯ.

27 августа с души моей мамы свалился огромный камень тревог и беспокойства за меня, груз которых тяготил её все последние месяцы.

27 августа у мамы двойная радость: сын Лёня поступил в институт, о чём моментально узнал Окружком профсоюзов Колымы и весь Магадан, а Аничке-малышке исполнился годик.

Мое поступление в МАМИ повергло в изумление и радость дедушку, бабушку, всех тёток, двоюродных братьев и сестёр, которые не очень верили, что магаданский мальчик с плохим почерком одолеет высокие барьеры московского конкурса.

26 августа дедушка и бабушка, гордые тем, что внук оправдал их надежды, устроили торжественный ужин в честь новоиспечённого студента. На Спартаковскую площадь приехали тётя Маня и тётя Вера, двоюродные братья и сёстры, пришли соседи, помнившие Лёню с довоенных лет, и поздравляли меня...

А.Ф. Розанова – Анне Розановой
26 августа 1950 г.
Москва

11 часов вечера. Наша милая Аничка!

Сейчас сидим за столом, который ты нам устроила, поздравляем Лёничку, нашего студента и, главное, твоего сына-студента. Я очень горжусь, что у меня ещё прибавился внук-студент и что он выдержал такие трудные экзамены. Его приняли и с общежитием, но, конечно, я сейчас же очень заскучала; конечно, дальше я всё же собираюсь, чтобы его прописали у нас. Правда, мы будем видеться с ним каждый день. Я очень счастлива, что Лёня поступил. Целую. Мама.

Вера Розанова – Анне Розановой
26 августа 1950 г.

Милая, родная наша Аничка!

Ты не можешь себе представить, как мы все счастливы поступлением Лёни в ВУЗ. Я знаю, как тревожен был весь год, и даже больше у тебя, когда ты думала долгие думы о том, как Лёня уедет, как поступит и т.д. Надо сказать, что и мы все – и мама с папой, и Маня и я – тоже думали и тревожились об этом. Как вчера легко стало на сердце, когда Лёня окончательно получил ответ о своём приёме. Я глубоко счастлива за него – он очень хороший у тебя сын – и за тебя.

Ты очень много вложила в него. Целую тебя. Привет Жану. Целую Аничку. Вера. Сеня. Привет от Марии Ивановны, Сени, Лены, Маички и Наточки (дочь Лены и Сени. – Л. Т.), присутствовавших на торжестве в честь вступления Лёни в ВУЗ.

Мария Розанова – Анне Розановой
26 августа 1950 г.
Москва

Первый тост сегодня был по случаю поступления Лёни и нового студента в нашей семье. Милая дорогая Аничка! Я последние полгода очень много тревожилась за поступление Лёни. Конкурс 3:1, 6:1 и даже 10:1 на одно место не редкий в ВУЗах Москвы. Много медалистов уезжают из Москвы, не поступив туда, куда хотели. Так что мы все считаем, что Лёня выдержал очень большой экзамен в жизни, пожалуй, самый трудный. Кончить ВУЗ легче, чем поступить в него, но теперь уже всё закончено, и новый студент солидно и снисходительно улыбается. Его узнать нельзя, я не представляла его совсем таким взрослым и серьёзным.

Милая Аничка! Ты воспитала хорошего сына и гражданина, и он, очевидно, оправдает и дальнейшие твои надежды на него. В ближайшие дни напишу тебе ещё.

А то прошлое письмо твоё, в ответ на письмо, написанное Лёне как вступающему в дальний тяжёлый путь, оказывается, как-то морально отразилось на тебе, и мне ужасно больно перечитывать твой ответ на мое письмо. Я стремилась сосредоточить внимание и бдительность и силы Лёни перед трудным заданием, требующим целеустремленного сосредоточения всех умственных и душевных сил его, а, оказывается, внесла боль и раздор в твои материнские заботы. В общем, мы счастливы тем, что Лёня достиг желаемой цели.

Крепко целую. Маня. Поцелуй Аничку и привет Жану Оттовичу.

Милая Аничка! Жизнь моя была и остаётся ещё очень суровой и трудной, и поэтому письма мои как-то часто расстраивают тебя. Но все в семье знают, что, если надо кому-либо помочь, то я всегда сделаю и делаю всё, что могу.

«Он оправдал все надежды»

А.Ф. Розанова – Анне Розановой

27 августа 1950 г.

Москва

Ещё раз поздравляем тебя, милая Аничка, с поступлением Лёнички в ВУЗ. Всё это время всё наше внимание было сосредоточено на его экзаменах. Он – молодец, оправдал все надежды, геройски выдержал на хорошо, т.е. на 4 (на четыре по русскому языку), и по физике и все остальные, т.е. математика, химия и английский язык 5 (пять). Это самое главное, что от него и не отнимется. Было подано 660 заявлений. В течение экзаменов 360 отсеялись, т.е. не выдержали, а наш Лёня выдержал. Прости, Аничка, что мы своей строгостью огорчили тебя, но думаю, что дальше всё пойдёт более спокойно. Для меня, конечно, было бы спокойно, если бы он жил у нас, и легче, а за городом более беспокойно... Их общежитие помещается на ст. Томилино, один час езды или меньше. Билет выдаётся очень дешёвый, очень мало стоит. Вася, Ирин муж, всё время живёт там и очень одобряет жизнь в общежитии. Васе денег не высылали, и он сумел прожить на свою стипендию. Вася рассказывал, что у них имеется библиотека, к ним приезжают профессора. Обедать Лёня, а, может быть, и ужинать Лёня будет приезжать или заходить к нам, т.к. его институт и железнодорожная станция близко от нас. И от станции «Электрозаводская» и от института всего 15 минут пешком, а Лёне необходимо и пешком ходить. Телеграммы от тебя все получили.

Очень теперь интересно, как Лёня устроится в общежитии. Ночевать он будет часто и у нас, живя в общежитии. Поздно мы ему не позволим ездить за город. Общежитие его недалеко от станции. Минут 15 ходьбы от железной дороги. Там также почти как в Москве, идут по улице освещённой. Я сама съезжу туда, а это я описываю тебе со слов Васи. Лёня будет жить с Васей. Вася не пьёт, не курит, он член ВКП(б). Напоминает Александра Николаевича (Романов, друг мамы, бортинженер, погибший на Колыме в 1947 г. – Л. Т.) своей деловитостью и характером. Лёня там будет не одинок. Я так считаю, что Лёня тоже очень серьёзный и обдуманый.

Ты его очень хорошо воспитала. Он всё сделал для своего поступления, а это самое главное, что от него не отнимется...

С питанием у нас здесь очень хорошо. Всё есть: молочные продукты в изобилии. Лёня любит и молоко, и сметану, и молоко с творогом. Овощи в изобилии. И мясо всякое есть, и яички, и яблоки, и варенье и арбузы, и картофель свой, со своего огорода. Картофель очень вкусный. Лёня очень аккуратный, ничего не разбрасывается. Моментально догадывается, что надо делать, и старается всё выполнить. Очень деликатный, так что с ним очень приятно быть. С ним бы нам жить было очень хорошо. Затруднений с ним нет никаких. Будь спокойна. Твоя мама. Сегодня день рождения маленькой Анички. Стала ли Аничка на свои ножки? Шлю привет – Жану Оттовичу и Аничку поздравляю с днём рождения.

Д.В. Розанов – Анне Розановой

27 августа 1950 г.

Москва

27 августа. 14 ч. дня. Милая и драгоценная Аничка!

Вчера мы праздновали благополучное вступление Лёнички в Институт, присутствовали Маня, Вера, Мария Ив., Сеня, Лена, Вершины (семья сестры дедушки Елизаветы Васильевны. – Л. Т.) и наша правнучка Наташа.

Все поздравляли Лёню и пили за его успехи в будущем и за отлично выдержанный экзамен. Вспоминали и нашего дорогого человека, отсутствующего, к сожалению, на этом вечере, – тебя, нашу родную дочку и маму Лёнички. Угостили всех хорошо, в чём принимал участие и Лёничка. Очень важным делом было и то, что Лёничка принят «с общежитием». Мы бы очень радостно приняли бы его и у себя, но срок (временной прописки. – Л. Т.) истекает 1 сентября. Мы во всём поможем Лёничке на новоселье. Я постараюсь побывать у Лёнички в общежитии и посоветовать и помочь удобнее устроиться на квартирке общежития. Конечно, и Мама, и Маничка, и Верочка во всём помогут ему.

Твои телеграммы к Лёне все читали и все наши радовались, что у него такая хорошая мама. Вчера я не мог писать, так как убрали дом после гостей, а сегодня с утра я поехал на огород, откуда привёз большое количество разнообразных овощей.

Тебя, дорогую, я крепко целую. Желаю счастья и здоровья всем Вам: тебе, Жану Оттовичу и Аничке № 2.

Ваш всегда Папа.

Ещё одно дело надо было сделать новоиспечённому студенту Лёне Титову: до начала занятий поехать в его первое в жизни общежитие – в подмосковную Малаховку.

Малаховка

Я поехал в своё общежитие, на свою «дачу» в Малаховку, 30 августа 1950 года, чтобы отвезти кое-какие вещи и познакомиться с хозяйкой и ребятами, с которыми буду жить. Ехать надо было на электричке с Казанского вокзала до станции Малаховка и искать там улицу Некрасова, дом 71. Электричка шла со всеми остановками минут 45.

Первое путешествие немного затянулось, так как я заблудился. Сначала я пошёл на правую сторону от платформы (как мне сказали в институте), но скоро убедился, что улицы Некрасова на этой стороне нет. Пришлось перейти через рельсы железнодорожного пути. На этой стороне посёлок был распланирован лучше, улицы (все почему-то носили фамилии великих русских писателей) пересекались под прямыми углами, и я после нескольких вопросов редким прохожим-дащикам довольно быстро оказался на месте.

Хозяйка моей «дачи» занимала половину деревянного дома, вход был со двора. Муж Екатерины Ивановны (назовём её так – тут меня память подводит) сидел в тюрьме, и она жила вместе с 13-летней дочкой. Жили они бедно, и плата от МАМИ была для них существенным подспорьем. С нас за проживание на «даче» институт взимал каждый месяц по 20 рублей и ещё сам приплачивал столько же, т.е. хозяйка получала в месяц по 40 рублей за каждого студента. А, может, мы платили по 10 рублей?.. Не помню.

Вообще «дачи», которые снимал МАМИ для своих студентов, были рассеяны по пригородным станциям Московско-Казанской железной дороги: в Томилине, Краскове, Малаховке и даже в Кратове и даже около Платформы 47 км. Центральное общежитие МАМИ находилось в Томилине, ближе к Панкам, на 112 человек, но там жили студенты старших курсов, студенты, учившиеся по направлениям своих республик, а с 1950 года – и студенты-иностранцы. На частных дачах жило в полтора раза больше студентов – более 160 человек.

Для нас, четверых студентов первых курсов МАМИ, хозяйка приготовила большую комнату, квадратную, чистую, стены и потолок были оклеены дешёвыми пёстренькими свежими обоями. У каждой из четырёх кроватей стояла тумбочка, накрытая беленькой салфеткой, посреди комнаты – большой квадратный стол.

Сама хозяйка с дочерью ютились в проходной комнате, где за ситцевыми занавесками были их кровати. Здесь же была и печь, в которой хозяйка что-то готовила для себя; правой стороной печь обогре-

вала нашу комнату. Через год хозяйка сделала дощатую загородку, чтобы холодный воздух с веранды зимой не остужал их закуток, когда беспокойные студенты шастали туда-сюда. Все «удобства» – умывальник, туалет – были во дворе. Из большого трехстворчатого окна нашей комнаты был виден двор с высокими соснами.

Борис Столяров

Я познакомился с хозяйкой, а в нашей комнате застал только одного студента – Бориса Столярова, худого высокого мужчину; он приехал из Гомеля. Мы сразу узнали друг друга: ведь это я ему помогал на вступительном экзамене по иностранному языку. Я сдавал English, Борис тоже, хотя ему было всё равно, какой язык сдавать. Два года в средней школе во время войны он учил английский, потом один год – французский, два года – никакого, а в техникуме два года – немецкий. После трёх лет работы в горячем цехе все языки в голове смешались, и ни одного он толком не знал. Экзаменатору, заведующей кафедрой «Иностранные языки» А.В. Литвиновой Борис честно признался, что не знает ни одного языка, но может сдавать экзамен по любому из трёх европейских языков. Услышав рассказ Бориса о его языковых мытарствах, А.В. рассмеялась, но поставила ему всё-таки неуд, хотя он что-то перевёл с моей помощью. Грамматика английского языка тоже для него была тёмным лесом, в чём я убедился, когда помогал ему в 1-м семестре осваивать заново английский язык.

Это не помешало Борису поступить в МАМИ, так как после окончания техникума он три года проработал в горячем цехе, и ему достаточно было иметь тройки на вступительных экзаменах по основным предметам, чтобы быть принятым. На технологический факультет МАМИ, особенно в «литейную» группу МЛ, москвичи шли неохотно, поэтому для института был дорог каждый абитуриент по этой специальности. На этом факультете и стипендия была повышенной, и платили её студентам с тройками. На остальные факультеты такие льготы не распространялись. На технологическом факультете стипендия на 1-м курсе была 220 руб., а у нас на тракторном – только 190 руб. Да ещё из этой стипендии у нас вычитали на Госзаём, правда, начиная со второго курса. Стипендию Борис не получал.

Потом, когда мы поближе познакомились, я узнал, что Борис Васильевич родился 25 октября 1928 года в селе Фомино Кольчугинского района Владимирской области. Отец – инженер, мать умерла в 1947 г. Борис окончил неполную среднюю школу в эвакуации, в г. Балхаше, в 1947 г. – Кольчугинский техникум по обработке цветных металлов, три года (1947–1950) работал в Гомеле мастером и старшим технологом литейного цеха на заводе «Гомсельмаш».

В МАМИ Борис Столяров учился в группе МЛ-4, но в 1951 году после окончания 1-го курса перешёл в Московский институт стали и сплавов «из-за плохих материальных условий».

Остальных двоих членов нашего общежития 30 августа ещё не было. Герка Правиллов приехал из Белоруссии в институт прямо на первое занятие, а Лёвка Ваганов из Подмоскovie вообще появился в институте только 4 или 5 сентября, после воскресенья.

Мы с Борисом заняли две соседние койки: он – у стены, я – рядом, у окна. По нашему мнению, это были лучшие места в комнате.

Потом я уехал обратно в Москву. До платформы Малаховка шел не спеша 25 минут. На пути в Москву произошло первое транспортное происшествие с моей экипировкой. В те времена двери вагонов не закрывались автоматически, и можно было на ходу открыть их и высунуться, что я и сделал, чтобы взглянуть на окружающий московский пейзаж. За это я и поплатился: моя тёплая кепка, в которой я приехал из Магадана, под напором встречного потока воздуха слетела с головы и плавно приземлилась на железнодорожные пути между станциями Новой и Электрозаводской, а вернее, между Сортировочной и Электрозаводской.

Вот таким знаменательным событием новоиспечённый студент отметил первое посещение «дачи» в Малаховке.

Во время студенческой жизни было ещё три или четыре транспортных происшествия, когда я чуть не попал под трамвай, два раза – с велосипедом и грузовиками, но об этом потом.

А 31 августа я сделал ещё одно волевое усилие, выполнив обет, данный себе перед сочинением: поехал и окончательно залечил свой больной зуб, несмотря на остатки детского страха перед зубными врачами. Зуб внезапно заболел прямо перед экзаменами. Стоматологическая поликлиника находилась на пересечении улицы Басманной и Садового кольца, примерно там, где потом был построен кинотеатр «Новороссийск». Вывеску «Стоматология» я увидел из окна трамвая, когда ехал к тётке Мане, на Солянку, от бабушки с дедушкой.

Первого сентября я с новым зубом поехал от бабушки в свой МАМИ. Тогда от Спартаковского переуллка можно было доехать до Большой Семёновской на трамваях 32, 43, 48. Трамвай шёл по Бакунинской улице, потом нырял под мост Казанской железной дороги, затем шёл по мосту через Яузу и останавливался около станции метро «Электрозаводская».

Идём немного вперед по Большой Семёновской и вот входим в учебные аудитории старого доброго МАМИ...

ОТ РЕМЕСЛЕННОЙ ШКОЛЫ – ДО ТЕХНИЧЕСКОГО УНИВЕРСИТЕТА

Прежде чем войти в двери родной ALMA MATER – МАМИ, вспомним его историю.

Наш Автомеханический институт за 155 лет (1865–2020) своего существования прошёл длинный путь преобразований, слияний и разделений – от двухгодичной ремесленной школы для бедных до современного Московского политехнического университета (Московского Политеха).

Мы же начали учиться просто в Московском автомеханическом институте (МАМИ) на переломе XX века – в 1950 году.

Наш институт, наша инженерная alma mater, был для меня самым лучшим вузом, в который я мечтал поступить со школьной скамьи. И вот моя мечта сбылась: я – студент МАМИ!!!

Но теперь, через 65 лет после окончания МАМИ, обратимся к его долголетней и непростой истории.

Наш институт к 1950 году уже насчитывал 85 лет своей истории, которая началась в конце 1864 года. В этом году *«среди членов 1-го Арбатского отделения Дамского попечительства о бедных в Москве возникла мысль основать... двухгодичную ремесленную школу для детей бедных родителей и сирот для обучения портняжному, сапожному и переплётному ремёслам»* (в этом разделе использованы материалы книги: Петрунин Е.Н. Ректоры МГТУ «МАМИ». 1865–2005. М., 2004. – Л. Т.).

Школа была основана в сентябре 1865 года инженером Х.Х. Мейеном на средства железнодорожного магната П.И. Губонина, а в 1866 году названа Комиссаровской в честь Осипа Ивановича Комиссарова, спасшего в апреле 1866 года жизнь царя Александра II. Читаем в Энциклопедическом словаре Брокгауза – Ефрона (СПб., 1895. Полутом 30. С. 864): «Комиссаров Осип Иванович (1838–1892) – шапочный мастер, уроженец Костромской губ. 4 апреля 1866 г. спас жизнь имп. Александра II, отведши в сторону руку злоумышленника Каракозова, за что был возведён в потомственное дворянство, под фамилией Комиссаров-Костромской».

В 1867 году ремесленная школа была реорганизована в трёхгодичную для подготовки металлистов железнодорожного дела. В школе изучалось столярно-токарное и слесарно-кузнечное дело. В 1870 году школа была преобразована в Техническое училище с 5-летним сроком обучения по подготовке мастеров для промышленных предприятий.

По новому уставу 1886 года, КТУ (Комиссаровское техническое училище) преобразовывалось в среднее семиклассное учебное заведение, в котором в шестых и седьмых классах изучались: техническое черчение, механика, электротехника, технология металлов и дерева. Училище выпускало специалистов широкого профиля по механическому делу.

Окончившие курс в КТУ получали право поступать по конкурсу в высшие специальные учебные заведения наряду с выпускниками гимназий и реальных училищ. В стенах КТУ получили начальное техническое образование доктора технических наук, заслуженные деятели науки и техники РСФСР, профессора МВТУ им. Н.В. Баумана В.М. Кован и М.А. Саверин, конструктор моторостроения В.Я. Климов, конструктор-оружейник Б.Г. Шпитальный, авиаконструктор В.А. Слесарев и другие.

В 1916 году училищу было пожаловано высокое звание Императорского Комиссаровского технического училища (ИКТУ). После же революции 1917 года ИКТУ перестало существовать, распавшись на советскую трудовую школу II ступени и её техническую часть. В августе 1919 года ИКТУ было преобразовано в 1-й Московский механо-электротехнический техникум имени М.В. Ломоносова с пятью отделениями: двигателей внутреннего сгорания, автомобильным, паротехническим, обработки металлов, электротехническим сильных токов.

В декабре 1920 года Постановлением коллегии Главпрофобра Наркомпроса РСФСР Ломоносовский техникум переименовали в Практический механико-электротехнический институт имени М.В. Ломоносова. *Трёхгодичный «учебный план института должен был соответствовать избранной специальности без излишней многопредметности с обучением на базе достаточного понимания теории, но с широким применением практических и лабораторных работ и практики студентов в учреждениях и промышленных предприятиях».*

Ломоносовский практический институт на пяти факультетах готовил инженеров-практиков по автомобильному делу, двигателям внутреннего сгорания, механике и электротехнике. Был и рабочий факультет для подготовки командированных профсоюзами и политорганами рабочих к поступлению в вузы.

В январе 1922 года по решению той же коллегии Наркомпроса Московский Практический механико-электротехнический институт имени М.В. Ломоносова был преобразован в высшее техническое учебное заведение – Московский механико-электротехнический институт имени М.В. Ломоносова с 5-летним сроком обучения. До 1924 года в Ломоносовском институте было только два факультета. На механическом факультете готовили инженеров-механиков по производству и эксплуатации тепловых двигателей или машин моторного транспорта. На электротехническом факультете обучали будущих инженеров-электриков, специалистов по постройке и эксплуатации электростанций и сетей, электрифицированных железных дорог и электрификации предприятий и производств. Преподавали в Ломоносовском институте видные впоследствии учёные: профессора В.А. Александров, Н.Р. Брилинг, И.В. Грибов, Б.А. Иванов, Б.М. Ошурков, Б.С. Стечкин, А.А. Микулин и другие.

В 1924 году электротехнический факультет закрыли, и Ломоносовский институт был преобразован в Московский механический институт имени М.В. Ломоносова с двумя факультетами: индустриального земледелия и моторного транспорта, с отделениями автотранспорта, авиационных двигателей и судового транспорта. В 1926–1930 годы этот институт окончили многие будущие преподаватели и профессора МАМИ: Ф.М. Ломанов (директор МАМИ в 1944–1946 годы), Ф.Ф. Симаков, И.М. Ленин, А.И. Здрок, Б.С. Фалькевич, Г.А. Навроцкий и другие.

В 1928 году по Постановлению СНК РСФСР «Об изменении структуры высших учебных заведений» в институте на механическом факультете было организовано два отделения: «Силовые установки» и «Моторный транспорт» – со специальностями «Фабрично-заводские установки», «Судовая механика», «Технология металлов», «Автомобильное дело», «Авиационное дело».

В связи с изменением структуры высшего технического образования, вызванным возрастающими потребностями народного хозяйства страны и прикреплением вузов и втузов к соответствующим наркоматам и ведомствам, многие специальности из Ломоносовского института в 1930 году были переданы в другие вузы: факультет «Индустриальное земледелие» – в Московский институт механизации и электрификации сельского хозяйства; специальности по энергетике – в новый Московский энергетический институт (МЭИ); специальности по авиадвигателям – в Московский авиационный институт (МАИ) и Военно-воздушную академию им. Н.Е. Жуковского. После же разделения Московского механико-машиностроительного института МММИ (впоследствии – МВТУ им. Н.Э. Баумана) тракторная и автомобильная специальности перешли в Ломоносовский институт.

В том же 1930 году Ломоносовский институт получил статус специализированного отраслевого вуза и стал называться Московским автотракторным институтом имени М.В. Ломоносова. Ректором был избран профессор (позже – академик АН СССР) Г.М. Кржижановский.

В 1932 году на базе Ломоносовского института была создана Военная академия механизации и моторизации Красной армии (ВАММ РККА), переведённая затем в Лефортово. И в этом же году на место ВАММ РККА была переведена из Ленинграда Военно-транспортная академия РККА, в результате чего Ломоносовский институт лишился большей части оборудования, преподавателей, слушателей, а также учебных помещений. Это значительно осложнило проведение учебного процесса в Ломоносовском институте, в связи с чем он был переведён в здание Комбината технического обучения Московского автозавода имени И.В. Сталина.

Московский автомеханический институт (МАМИ) имени М.В. Ломоносова был создан летом 1932 года на базе Московского автотракторного института имени Ломоносова. Совместная учебная работа Комбината технического обучения ЗИСа и МАМИ в одном помещении шла довольно трудно, и поэтому в 1936 году МАМИ имени М.В. Ломоносова перевели в состав МАМИ на правах специализированного автотракторного факультета.

В связи с бурным ростом отечественной автомобильной и тракторной промышленности – в 1930-е годы был построен Нижегородский автомобильный завод, проведена вторая реконструкция ЗИСа, началось строительство второй очереди ГАЗа, наращивались мощности Ярославского автозавода, Челябинского, Харьковского и Сталинградского тракторных заводов – возрастала проблема обеспечения этих производств квалифицированными кадрами. Поэтому летом 1939 года Постановлением СНК СССР снова был возрождён МАМИ, теперь уже с дневным и вечерним отделениями, с «пропиской» на Большой Семёновской улице, 38.

В дальнейшем наш институт не единожды менял название, но всегда в нём присутствовало звонкое имя «МАМИ». В марте же 2016 г. Московский государственный машиностроительный университет вошел в состав вновь образованного Московского политехнического университета.

Мы, абитуриенты, поступавшие в МАМИ в 1950 году, знали, что в МАМИ готовят кадры по специальностям: «Автомобили и тракторы», «Литейное производство», «Механическая обработка металлов», «Кузнечно-прессовое оборудование и обработка металлов давлением», «Электрооборудование автомобилей и тракторов», «Двигатели внутреннего сгорания», «Автоматизация и механизация

машиностроительной промышленности». Директором МАМИ в год нашего поступления был М.Н. Протасов, который много сделал для института, но мы, первокурсники, его почти не знали.

В 1951 году М.Н. Протасова сменил энергичный Андрей Яковлевич Синецкий (1904–1995). Андрей Яковлевич – участник Гражданской войны, работал машинистом на паровозе, в 1933 году окончил МЭИ, был заместителем декана в МЭИ, ректором Горьковского политехнического института, в 1941–1947 годы – заместителем председателя Комитета по делам высшей школы при СМ СССР, потом – заместителем министра высшего образования СССР. С 1947 по 1951 год А.Я. Синецкий был членом, затем заместителем председателя Бюро по культуре при СМ СССР. В 1951 году А.Я. Синецкий получил ученую степень кандидата экономических наук, а в 1953 году был утверждён в звании доцента.

Мы, студенты, были свидетелями значительных перемен в жизни МАМИ с приходом А.Я. Синецкого. Была учреждена кафедра «Резание металлов, станки и инструменты», пересмотрены учебные планы в связи с переходом на 5-летний срок обучения (вместо 5,5 лет), стало больше (почти в каждом семестре) производственных практик...

Ходили слухи, что наш директор был когда-то боевым адъютантом К.Е. Ворошилова, который и помогал Синецкому подниматься по служебной лестнице. К.Е. Ворошилов дружескими телеграммами поздравлял Андрея Яковлевича и с Октябрём, и с Новым годом...

С нами, «трактористами», А.Я. Синецкий занятий не вёл, так как в основном преподавал на экономическом факультете, где учились одни девушки.

А.Я. Синецкий и благословил наш выпуск в 1955 году.

**МОСКОВСКИЙ
АВТОМЕХАНИЧЕСКИЙ ИНСТИТУТ
(МАМИ)**



**Тракторный
факультет**



ОКТОБРИ 1951
 РАЙОНАЛЬНЫЕ РАБОТНИКИ
 СЛУЖБЫ ПО УЛУЧШЕНИИ ДЕЛ
 КОЕ УЛУЧШЕНИЕ
 ПУ ДО БОГА КРАСНОГО
 АМЕНИ
 ПЬСТВА ДАЛЬНОГО
 В Е Р А
 ПЬСТРОЙ

он действительно

является сыном тов Розановой А.Ф., работающе-
 го в Дальстрой МВД СССР на руководящей инженерно-
 технической работе.

В соответствии с постановлением СНК СССР
 от 29 октября 1945 г. № 2777 "Об улучшении быто-
 вых условий и расширения льгот для работников
 Дальстроя НКВД СССР" /приложение 1, пункт 17/
 дети руководящих и инженерно-технических работ-
 ников Дальстроя МВД СССР, окончившие среднюю шко-
 лу, подлежат приему в высшие учебные заведения в
 первую очередь после лиц, окончивших среднюю шко-
 лу с медалью и обеспечиваются общежитием.

Справка выдана для представления при по-
 ступлении в высшее учебное заведение.

Итого 1951
 681.
 в Хабаровского края



ЗАМ. НАЧАЛЬНИКА ДАЛЬСТРОЯ МВД СССР
 ПОЛКОВНИК Н. И. Сергеев

/НИКЕШИЧЕВ/.

Вы не представляете себе, современная молодёжь, что значило для меня, юноши с далёкого Магадана и лагерной Колымы, поступление в институт!

Во-первых, это первое самостоятельное действие, усилие характера, которое привело к намеченной цели.

Во-вторых, это – обретение самостоятельности, неполной, конечно: меня опекали и мама (присылала мне деньги), и бабушка, и дедушка, но всё-таки я все решения о себе принимал сам, не должен был кому-либо подчиняться, перед кем-либо ежедневно отчитываться.

В-третьих, гордое осознание того, что я никого не буду обременять, ни у кого не буду что-либо просить, ни перед кем не буду унижаться!

В-четвёртых, что я оправдал надежды мамы, дедушки и бабушки, которые очень переживали мои неудачи в 9-м и 10-м классах и сомневались, смогу ли я поступить в московский вуз.

В-пятых, что я встаю на один уровень со своими двоюродными братьями и сёстрами, получившими высшее образование.

В-шестых, что я вырвался с Колымы, облегчил мамину жизнь – ведь моей сестрёнке Аничке был только годик.

В-седьмых... в-восьмых... в общем, всё было здорово!

Эти мысли прямо-таки распирали меня, когда я ехал на трамвае № 48 по Бакунинской улице от бабушки на Большую Семёновскую – в МАМИ. Подходя же к дверям МАМИ, мне захотелось крикнуть толпящимся у входа студентам: *«Смотрите, ребята, это я, Лёня Титов, уехавший за восемь тысяч километров из Магадана, поступил в столичный технический вуз вопреки опасениям тёток, дедушки и бабушки, хотевшими меня законопатить в магаданском Горном техникуме!»*

На вступительных экзаменах я убедился, что мои знания, полученные в магаданской средней школе № 1, весьма надёжны и во многом превосходят знания московских абитуриентов. Мой двоюродный брат Семён говорил, что я с такими оценками и с 27 баллами мог бы прямо сейчас перейти в любой вуз Москвы, например в МВТУ, но я уже понимал, что не надо рваться к сомнительному лучшему, когда в руках есть хорошее. Я уже прикипел душой к своему МАМИ!

В душе была надежда, уверенность, я знал, что я буду хорошо учиться.

Я ХОТЕЛ УЧИТЬСЯ!!!

Уже потом, через 50 лет, когда вышла моя книга «Записки магаданского мальчика», я осознал мистическую расшифровку аббревиатуры моего института:

МАгаданского Мальчика Институт.

Это было озарение...

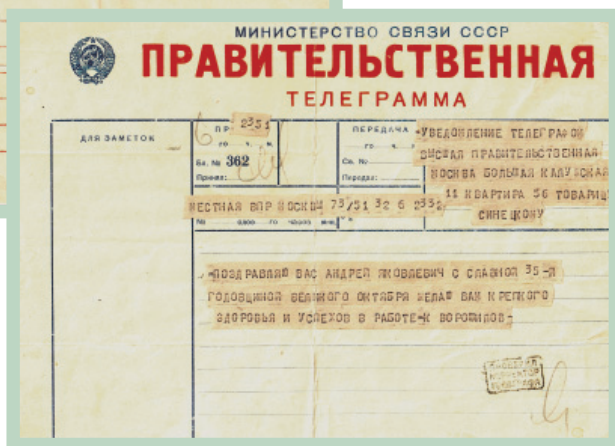

Поздравительные телеграммы К.Е. Ворошилова директору МАМИ А.Я. Синецкому от 30 декабря 1951 г., 2 января 1952 г., 7 ноября 1952 г.



1950 | КУРС 1951

1-й семестр

Сентябрь 1950 г. – январь 1951 г.

Группа 1-ТТ-2

А.М. Горький - крупнейший прозаик нашей страны (В.И. Ленин)

МОСКОВСКИЙ
АВТОМАТОМАТИЧЕСКИЙ ИНСТИТУТ
Москва 25, 6, 4, 1-й этаж, стр. 18
Т. 8-10-32

- План
1. А.М. Горький - крупнейший прозаик нашей страны (В.И. Ленин)
 2. Горький и его творчество
 3. Горький и его творчество
 4. Горький и его творчество
 5. Горький и его творчество
 6. Горький и его творчество

Горький и его творчество

на на борту, на рассвете, на рассвете, на рассвете

творческая работа и образы это отражение жизни народа и страны. Образы это отражение жизни народа и страны. Образы это отражение жизни народа и страны.

температура созда образ жизни. Жизнь и образы это отражение жизни народа и страны. Образы это отражение жизни народа и страны.

ист. работу прозаика отражает творчество. Творчество это отражение жизни народа и страны. Образы это отражение жизни народа и страны.

Сор.

Задание. Между двумя городами, находящимися на расстоянии 90 км, ходят пассажирский и товарный поезда. Пассажирский проезжает это путь на 6 ч. 45 мин. быстрее, чем товарный. После увеличения скорости обоих поездов на 6 км/час пассажирский стал проезжать это путь на 5 часов быстрее товарного. Найти скорости обоих поездов.

Решение

90 км/ч - скорость пассажирского поезда.
 $\frac{90}{x}$ (ч) - время за которое пассажирский поезд проедет это расстояние.
 $\frac{90}{y} + 6,75$ (ч) - время за которое товарный поезд проедет это расстояние.
 $\frac{90}{x+6} + 5$ (ч) - время по которому поезда проедут это расстояние.
 Так как скорости обоих поездов увеличились на 6 км/час, то скорости пассажирского поезда равны $\frac{90}{x+6}$ км/ч, скорости товарного поезда равны $\frac{90}{y+6}$ км/ч.

узнать где параллелограмм и отобразить а где другие образуют с теми же углами. Выделить малую параллельную параллелограмм.

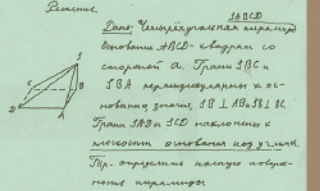

Решение

$$T = SA \cdot SC + SA \cdot SA + SA \cdot SC = a^2 + \frac{a^2 \cdot a}{2} + \frac{a^2 \cdot a}{2} = 2a^2 + \frac{a^3}{2}$$

Таким образом, $SA \cdot SC + SA \cdot SA + SA \cdot SC = 2a^2 + \frac{a^3}{2}$

1 сентября 1950 года начались мои трудовые будни в МАМИ. Нас, «трактористов», было две группы: группа ТТ-1, которая на старших курсах будет овладевать специальностью «Тракторные двигатели», и моя группа ТТ-2 – мы будем штудировать специальность «Конструкция трактора».

В каждой группе в начале первого семестра было по 30–35 студентов. Большую часть каждой группы составляли не только выпускники средних школ, но и техникумов, которые после трёх лет работы на производстве могли поступать в институты. В нашей группе было и два или три второгодника, оставленных повторно на I курс по болезни. Человека четыре было бывших фронтовиков – солдат и офицеров прошедшей Великой Отечественной войны, не нашедших себя в мирной жизни, хотя после войны прошло пять лет. Фронтовиков принимали в институт с большими льготами или вообще без экзаменов, только с аттестатом об окончании вечерней школы или дипломом техникума.

Бывшим фронтовикам учиться было трудно – знания за 10 лет войны и трудной послевоенной жизни выветрились. Почти у всех 30-летних мужчин уже были семьи, маленькие дети. К концу I курса они почти все отсыпались, стали работать, ушли на вечернее отделение, да и просто перестали учиться.

Наши же второгодники – инвалиды, – понявшие, что учёба им не по зубам, всячески филонили, отлынивали, посещали лекции и семинары через день или два и подбивали других, неустойчивых, пропускать занятия. Но мы, хотевшие учиться, не поддавались. Второгодники были москвичами, у них были обеспеченные папы и мамы, а мне деваться было некуда – надо было учиться. Да и желания филонить как-то не было, всё было так ново и интересно. Обратная дорога в Магадан закрыта, надо было получать образование и начинать трудовую инженерную жизнь.

Моя группа

Вспоминаю всех поступивших в 1950 году на I курс тракторного факультета в мою группу 1-ТТ-2. Все данные о моих товарищах по группе я выписывал уже в 2011 году из личных дел студентов, хранившихся в архиве МАМИ, а в 1950 году, конечно, многого о них не знал. Итак, идём по алфавиту.

1. БЕЛЯЕВ Юрий. Сведений о нём я в архиве МАМИ не нашёл. Учился Юрий с нами вплоть до V курса, жил в центральном общежитии в Томилине, частенько заходил в нашу комнату, чего-то у нас спрашивал, делая дипломную работу...

2. БОЛМАСОВ Николай Никитович. Родился 18 сентября 1932 г. в Краснодарском крае, окончил Тастакскую среднюю школу в Алма-Ате с серебряной медалью Мать и отец – крестьяне. Отец в 1942 г. расстрелян немцами.

3. ГРОСС Виллем Виллемович, эстонец. Родился 19 апреля 1932 г., окончил среднюю школу в г. Вильянди Эстонской ССР в 1950 г. Отец – учитель, мать – бухгалтер.

4. ДАНИЛОВ Олег Ефремович. Родился 2 февраля 1931 г., окончил московскую среднюю школу в 1949 г. Отец – генерал-майор артиллерии, мать – домохозяйка.

5. ЗЮЗИН Анатолий Иванович. Родился 24 июля 1930 г., окончил московскую среднюю школу в 1950 г. Отец – полковник в отставке, мать – домохозяйка.

6. КЛУШАНЦЕВ Борис Иванович. Родился 16 июля 1930 г., окончил школу рабочей молодёжи. До института работал жестянщиком на хлебозаводе. Отец – инвалид, «вахтёр на строительстве центрального стадиона СССР», мать – учительница начальной школы в деревне Калошино Балашихинского района Московской области.

7. КОВАЛЬСКАЯ Татьяна Ивановна. Родилась в 1928 г., окончила Егорьевскую среднюю школу в 1947 г. Отец – «служитель культа, семья – 6 человек». Татьяна начинала учиться в Московском заочном институте металлопромышленности, перешла в МАМИ в 1949 г. Весь 1950 г. была в академическом отпуске, и в нашу группу 1-ТТ-2 попала в сентябре 1950 г. Сессию завалила, и в январе 1951 г. была отчислена за успеваемость.

8. КРАСОВ Юрий Сергеевич. Родился 23 сентября 1931 г., окончил московскую среднюю школу в 1949 г. Отец – старший консультант правового отдела Совета Министров СССР, мать – домохозяйка. Юрий поступил в МАМИ в 1949 г., с мая 1950 г. был в академическом отпуске по болезни, оставлен повторно на I курсе, начал учиться в нашей группе 1-ТТ-2.

9. КУРБАНОВ Нариман Гусейн кули-оглы. Родился 14 декабря 1932 г. в г. Ленкорани Азербайджанской ССР, окончил школу в 1950 г. Отец – врач вендиспансера (а мне он говорил, что отец – учитель), мать – домохозяйка. Нариман – активный комсомолец: секретарь курсового бюро и член факультетского бюро ВЛКСМ, член студсовета центрального общежития.

10. КУШНИР Борис Иванович. Родился 9 июня 1931 г. в Жмеринке и там же окончил среднюю школу в 1950 г. Отец, Кушнир Иван Емельянович, когда-то работал в Кавалерийской школе им. С.М. Будённого, потом – в МГУ на военной кафедре, полковник. Борис жил с отцом и мачехой Магдалиной Ильиничной в военной части в Хамовниках.

11. ЛЕМБЕРГ Михаил Дмитриевич. Родился 14 июля 1932 г., окончил московскую среднюю школу в 1950 г. с серебряной медалью. В анкете

написал, что «колебаний в проведении линии партии не было» (такой пункт был во всех анкетах поступающих). Отец – управляющий строительно-монтажным трестом Министерства химической промышленности, участник войны, орденоседец, мать – художница. Жил Миша на Ярославском шоссе (теперь – проспект Мира), в доме позади фабрики Гознак.

12. ЛЕПЁШКИН Роальд Владимирович. Родился 19 марта 1931 г., окончил среднюю школу в посёлке Косино (по Московско-Рязанской ж. д.) в 1949 г. Отец – колхозник, мать – домохозяйка. Роальд поступил в МАМИ в 1950 г.

13. МАТВЕЕВ Борис Дмитриевич. Родился 20 июля 1932 г., окончил московскую среднюю школу в 1950 г. Мать – старший преподаватель в Военной академии им. М.В. Фрунзе. Борис – спортсмен-юниор; сначала сдавал экзамены в МЭИ, но поступил в МАМИ.

14. НИКИТИН Василий Васильевич. Родился 7 января 1932 г. в крестьянской семье, окончил московскую среднюю школу в 1950 г. Отец умер в 1946 г., мать – официантка в гостинице «Москва». Семья жила в совхозе им. Горького Ждановского района г. Москвы. Василий начинал учиться в Московском институте цветных металлов и золота, но перешёл в МАМИ.

15. ПОЛЕТАЕВ Георгий Фёдорович. Родился 28 декабря 1926 г. в посёлке Ильинском по Московско-Рязанской ж. д. Отец и мать работали как кустари-одиночки в артели «Металлоремонт» Бауманского района. Отец – инвалид. Георгий после 8-летки три года учился в Московском авиамоторостроительном техникуме и одновременно работал техником в ЦАГИ (г. Жуковский). В МАМИ поступил в 1950 г. Три брата Георгия – Виктор, Лев и Анатолий Полетаевы – все окончили МАМИ. Анатолий в 1952 г. защитил кандидатскую диссертацию, преподавал в нашем институте. Брат Георгия Лев, аспирант кафедры «Тракторы», погиб в давке на Трубной площади на похоронах Сталина в марте 1953 г.

16. ПОЛЯКОВ Сергей Андреевич. Родился 2 марта 1931 г., окончил московскую среднюю школу. Отец – начальник цеха на заводе, мать – домохозяйка. Сергей занимался борьбой и бегом в ДСО «Пищевик». Сначала он держал вступительные экзамены в Институт цветных металлов и золота, но поступил в МАМИ на тракторный факультет в 1950 г.

17. СТРУННИКОВ Юрий Петрович. Родился в 1932 г., окончил московскую среднюю школу и поступил в МАМИ в 1950 г. Отец – член Коллегии Министерства иностранных дел, мать – врач.

18. СУДАРИКОВ Виктор Тимофеевич. Родился 27 ноября 1931 г. в Москве, окончил московскую среднюю школу. Родители – рабочие: отец – кладовщик в Райпищеторге, мать – дворник в Филиале МХАТа.

19. ТИТОВ Леонид Сергеевич. Родился 19 марта 1933 г. в г. Молотове (Пермь) в семье спортсменов – легкоатлетов и лыжников, окончил магаданскую среднюю школу № 1 в 1950 г. Отец расстрелян в 1938 г. как «враг народа»; мать была сослана на Колыму, где после освобождения в 1943 г. стала чемпионкой Колымы по лыжам (1944–1945), работала в спортивных обществах инструктором физкультуры и спорта.

20. ХВОСТОВ Юрий Викторович. Родился 16 июля 1932 г., окончил московскую среднюю школу в 1950 г. Отец – начальник ГУ швейной промышленности СССР, потом – главный инженер швейной фабрики, мать – Губина Полина Васильевна (1905–1948), мачеха Анна Ивановна – экономист ГУ швейной промышленности.

Ещё в нашей группе были студенты Бутряков, Чернов, Тимофеев и другие, но их личные дела в архиве МАМИ я разыскать не смог.

В институте нам, бывшим школьникам, всё было в новинку. Вместо уроков – лекции, вместо контрольных – семинары, вместо школьных классов и кабинетов – лаборатории. Вместо домашних заданий – ничего! Сначала студенты расслаблялись от такой вольности, а надо было входить в ритм учёбы. У некоторых учащихся до такой степени происходило это расслабление, что через полтора – два месяца они не могли уже собраться, отставали от графика сдачи работ и зачётов, «хвосты» неуклонно множились, и в итоге – их не допускали до экзаменов, а потом отчисляли из института.

«Пройдена важная грань»

Д.В. Розанов – Анне Розановой

15 сентября 1950 г.

Москва

Милая и дорогая моя доченька Аничка!

За своими ежедневными делами я не сразу собрался тебе написать, а ежедневно всё думал: надо написать, ведь Аничка интересуются всем, вплоть до мелочей, как и с кем живет её сынок Лёничка. Ну вот и собрался, и пишу.

Лёничку мы видим ежедневно. До двух часов дня он занимается в Институте. Тем временем у нас готовится обед. Лёничка любит мясные блюда, их и стараемся готовить. После обеда Лёничка забирает немного для своего ужина и завтрашнего завтрака и затем едет в Малаховку на занятия и на ночлег. Он мало рассказывает о своём общежитии, но я заключаю, что ему не на что жаловаться, и он занимается своей институтской учебной работой. Он ходит в своем новом плаще и одевает джемпер, свои книжки и прочее

он носит в портфеле, который я ему вручил. Настроение у него спокойное, и я сказал бы «бодрое».

Теперь уже пройдена важная грань: он отлично выдержал экзамен и получил общежитие, но всё же хочется вернуться к этому вопросу. Экзамен он выдержал благодаря своему труду и большим званиям. Это очень хорошо; нам всем это было очень приятно. Радуюсь за него с тобой вместе, моя дорогая Аничка. Вчера была Галя и выстирала бельё Лёни.

Я сейчас дома один. Мама с 1-го числа уехала в Серпухов к Паночке. Она зимой не имела отдыха в санатории, а летом московский воздух её очень тяготит, при её слабом сердце необходим свежий воздух, и вот она сим питается там у Паночки. Но я со всеми делами хорошо справляюсь. Лёничка получает всё необходимое. А сейчас стоит ясная хорошая погода, хотя и перепадают нечасто дождички.

Я сейчас готовлюсь к занятиям в политшколе, куда меня назначили руководителем – пропагандистом.

Верочку и Маничку я вижу: или они у меня, или я у них бываем. Маничка очень занята и только часть (небольшую) времени может уделять своей диссертации. Лёня у неё бывает еженедельно и пользуется там ванной. Верочка перешла (после долгих склок) в другой институт. Она очень довольна, особенно тем, что в 5 часов ежедневно она свободна и занимается домашними делами и своей научной работой.

Мы вообще все здоровы, хотя Мамочка наша слабее других.

Пока кончаю. Крепко целую тебя и твою дочку Аничку.

Привет твоему супругу. Пиши нам. Твой папа.

А.Ф. Розанова – Анне Розановой

22 сентября 1950 г.

Москва

Милая моя Аничка! Сейчас мы счастливы тем, что Лёничка выдержал и поступил, и поздравляю тебя с твоим студентом Лёней. Я каждый раз хотела тебя поздравлять, когда Лёня выдерживал и получал 5, но Лёня всегда опережал меня. Я, конечно, хотела бы, чтобы он и жил у нас, но этого не удалось сделать. И это для меня трудно при моём настоящем здоровье. Здоровье моё пошатнулось. Настроение у меня стало трудное и вообще все мои силы пропали. Мне трудно всё: и рассуждать, и выразить мысль. Мне уже 74 года, и стала всем жаловаться на всё. Я стала суровая, никогда не улыбаюсь.

И очень запомнилось мне, что ты думала, что Лёня нас стеснит. Я ему как-то стала говорить, что вы неправильно поняли наши жесткие письма к Вам. Лёня недавно тоже повторил, что мы не хо-

тели, чтобы он приезжал к нам; это для меня очень тяжелая неправда, и она так и висит в памяти. Конечно, мы виноваты, что мы так тяжело написали. Ты не знаешь, как все радовались, когда Лёня получал 5 на экзаменах. И Маня, и Вера, и все. У Мани и у Веры очень трудная и напряжённая жизнь. Да и у Паночки тоже. У нас в Москве при скромных расходах выходит на человека в месяц 500 руб.

Что же изучали первокурсники МАМИ на тракторном факультете? Конечно, главным предметом были следующие.

Основы марксизма-ленинизма

«Основы марксизма-ленинизма» (ОМЛ) – была такая кафедра, и был такой учебный предмет в нашем МАМИ. Философию, наверно, в 1950-х годах ещё не полагалось изучать в технических вузах, и вместо неё мы «проходили» идеологически выдержанную смесь из диалектического материализма, исторического материализма, истории ВКП(б) и биографий основоположников: Маркса, Энгельса, Ленина и Сталина. ОМЛ изучались на первом и втором курсах.

Читала нам эту идеологическую кашу очень полная, если не сказать, толстая тётка. Она только боком могла войти в дверь аудитории. Мы вставали и изумлённо тянули: «О-о-о!»

Философия и бывшим школьникам, и бывшим фронтовикам была в новинку. *«Марксизм, – внушала нам толстуха, – это философское направление, решающее основной вопрос философии в пользу первичности материи. Ленин писал, что материализм берет природу за первичное, дух – за вторичное».*

Первокурсники узнали, что диамат есть философская основа марксизма-ленинизма, наука о наиболее общих законах развития природы, общества и сознания. Диамат есть научное оружие рабочего класса в борьбе за освобождение от капитализма и победу коммунизма.

Другой составной частью марксистско-ленинской философии является исторический материализм – наука, дающая материалистическое объяснение общественным явлениям. Истмат – революционный переворот во взглядах на общество, всеобщая методология познания общественных процессов.

Основными пособиями по ОМЛ, которые мы должны были конспектировать, являлись труды (выписываю из моей «Книги книг»): К. Маркс и Ф. Энгельс «Манифест коммунистической партии», К. Маркс «Критика Готской программы», «Тезисы о Фейербахе», предисловие к 1-му изданию и отдельные главы «Капитала», Ф. Энгельс – «Людвиг Фейербах и конец классической немецкой философии», «Карл Маркс», «Анти-Дюринг», «Роль труда в процессе превращения обезьяны в чело-

века», «Происхождение семьи, частной собственности и государства» (кстати сказать, весьма полезные работы даже для инженеров).

Изучали мы и труды В.И. Ленина: «Три источника и три основных части марксизма», «Что делать», «Карл Маркс», «О национальной гордости великороссов», «Великий почин», «Лев Толстой как зеркало русской революции», «Государство и революция», «Как организовать соревнование», «Лучше меньше, да лучше», «Шаг вперед, два шага назад» и много других работ.

Конспектировали и статьи товарища Сталина: «Анархизм или социализм?», «Об историческом и диалектическом материализме», «Марксизм и национальный вопрос», «К вопросам аграрной политики в СССР», «Беседа с корреспондентом "Правды" 17 февраля 1951 г.» и, конечно, «Краткий курс истории ВКП(б)» и сборник «Об основах ленинизма». Читали и статью китайца – великого Мао Цзедуня – «О противоречиях»...

На семинарах по ОМЛ нас всех удивлял студент нашей группы Николай Болмасов (серебряный медалист из Алма-Аты). Он был очень подкован в политических вопросах и отлично владел фразеологией советского политработника и агитатора. Он выступал на семинарах очень уверенно. Ведущая семинары по ОМЛ и мы тоже просто заслушивались его речью – так свободно и политически грамотно он говорил. Язык у Николая был подвешен не в пример нашему школьному косноязычию и неумению выступать перед большой аудиторией. Преподаватели по ОМЛ понимали, что Николаю надо учиться не на инженера-тракториста, а на политработника. Болмасов после первого семестра перешёл учиться в Военно-политическую академию.

Философские проблемы труда и техники заинтересовали меня, когда я окончил аспирантуру при ВНИИинструмент, и меня послали повышать идеологический уровень на философский факультет Университета марксизма-ленинизма при Первомайском РК КПСС. Для дипломной работы в УМЛ (1978) я взял давно интересующую меня тему философского осмысления тезиса: «Инструмент – продолжение руки рабочего».

Ведь ещё древнеримский замечательный врач и учёный Клавдий Гален (II в. н. э.) писал, что *«...Человеку... существу, одарённому разумом и являющемуся единственным божественным созданием среди тех, кто населяет Землю, она [природа] дала вместо орудия защиту – руки – орудие, необходимое, чтобы выполнять всякого рода работы <...> ведь человек является самым мудрым из живых существ не потому, что он имеет руки, как говорит Анаксагор, но он имеет руки потому, что он – самый мудрый, как это заявляет Аристотель, который судит очень разумно <...> Замечательно сказал Аристотель, что рука некоторым образом является опре-*

делённым инструментом, который заменяет все инструменты». (О руке. О назначении частей человеческого тела. М.: Медицина, 1971. Т. 1. Кн. 1. С. 56–58).

Ф. Энгельс в своей работе «Роль труда в процессе превращения обезьяны в человека» писал, что *«рука... является не только органом труда, она так же его продукт... Но рука не была чем-то самодовлеющим. Она была только одним из членов целого, необычайно сложного организма. И то, что шло на пользу руке, шло также на пользу всему телу, которому она служила...»* (М., 1948. С. 9). А по К. Марксу, инструмент – главнейшая часть исполнительного механизма машины или орудие в руках человека, которое *«охватывает предмет труда и целесообразно изменяет его»* (Капитал. Т. I).

К чему это я пишу? Во-первых, я хочу показать, как знания по различным предметам, полученные мною в МАМИ, преломлялись в практической деятельности инженера-конструктора. А во-вторых, применительно к философии, мы убеждаемся, что общие методологические установки марксизма необходимы и для инженеров, но это понимание пришло ко мне лет через 20 после МАМИ...

А в 1950 году мы, студенты, были весьма удивлены тем, что все положения марксизма-ленинизма на своих лекциях по ОМЛ наша почтенная толстая лекторша почему-то сопровождала притчами и примерами из... Священного Писания и Нового Завета, чего мы, совершенно не знакомые с Библией, не понимали. Говорили, что наша преподавательница ОМЛ когда-то была видным богословом и в теологических спорах ей не было равных. Как она попала на кафедру ОМЛ в МАМИ? Видимо, из-за отсутствия мужских марксистских кадров после войны.

Библейские примеры не всем нравились, были просто непонятны, и многие студенты перестали ходить на лекции по ОМЛ, аудитория наполовину пустовала. Однажды на такую лекцию неожиданно явился наш декан К.Г. Попык. Из моей группы (я уже был старостой) сидели человек пять, из группы 1-ТТ-1 – ещё меньше. Толстуха самозабвенно развивала очередные марксистско-библейские параллели, не обращая внимания на малочисленность присутствующих. Декан разъярился, в основном, кажется, на толстуху, велел мне и старосте 1-ТТ-1 Мише Волкову переписать всех присутствующих, а списки забрал с собой. Нашим прогульщикам Красову, Полякову, Чернову и всем остальным досталось на орехи, но они в своё оправдание лукаво ссылались на то, что их пичкают религиозной чепухой из Библии, которую они, как атеисты и комсомольцы, не могут принимать за научные аргументы.

Политической и идеологической диверсии при преподавании ОМЛ декан не мог потакать, и оригинальную нашу мыслительницу, как идеологически невыдержанного преподавателя, убрали, и со второго семестра (со второго курса?) ОМЛ нам читал другой лектор.

Изучение ОМЛ продолжалось два года: в 1-м семестре был зачёт, после первого курса – экзамен (я сдал на 4); в 3-м семестре – зачёт, в конце второго курса – экзамен (я сдал уже на 5).

Философию я с большим интересом начал изучать только в УМЛ в Омске. Туда меня определила комсомольская организация моего завода, так как в 1956 году меня выбрали членом заводского комитета ВЛКСМ, и, видимо, без марксистско-ленинской философии я не был достаточно идеологически подготовлен для работы с заводской молодёжью.

Аналитическая геометрия

Аналитическая геометрия – очень важная наука для инженера-конструктора и исследователя, так как она помогает находить искомые точки на плоскости и поверхности в производстве с помощью математики.

Аналитическая геометрия в первом семестре была моим любимым предметом. Кто нам лекции читал, не помню, но основным учебником была книга И.И. Привалова «Аналитическая геометрия».

Лекции были нечасты, а вот семинары больше врезались в память, на них мы в основном и постигали аналитическую геометрию. Семинары вела пожилая тётя, вернее, наша «математическая бабушка» Вера Семёновна Богомолова. С первых же занятий Вера Семёновна стала задавать для самостоятельного решения по столько задач, сколько нам в школе и не снилось: по 30–40 задач по учебнику О.Н. Цубербиллера «Сборник задач и упражнений по аналитической геометрии». Мы научились щёлкать их как орешки: задачки небольшие, но думать надо было, и ежедневное решение трёх-четырёх десятков задач развивало не только подкорку, но и пространственное воображение.

Но это было только начало.

Со временем до моего сознания стало доходить, что аналитическая геометрия – это совокупность методов геометрического исследования средствами алгебры и анализа, основанными на применении декартовых координат. Три координаты X , Y , Z точки – абсцисса, ордината, аппликата – определяют её положение на прямой, на кривой, на плоскости, на поверхности.

Аналитическая геометрия устанавливает тесную связь между геометрическими объектами и числами, между геометрическими соотношениями и числовыми зависимостями. Идеи Декарта соединили в одно целое геометрию и алгебру, учение о пространственных формах и о числовых функциях.

Конечно, в первом семестре мы, бывшие школьники, ещё не понимали всеобъемлющего значения этого метода исследования. Это пришло потом. После же 17 лет конструкторской практики меня неудержимо потянуло в науку.

Я перешёл на работу во ВНИИинструмент. Вот тут-то мне и пригодились знания по аналитической геометрии и вообще по высшей математике, полученные в МАМИ. Я начал учиться в аспирантуре и работать над диссертацией, и знания по высшей математике стали жизненно необходимыми.

Высшая математика

Лекторов по аналитической геометрии и высшей математике я почти не помню – они часто менялись. Необходимо было только тщательно записывать лекции, так как лекторы не всегда придерживались одного учебника, а строили курсы по своим разработкам. Из лекторов по высшей математике я помню только профессора (?) Очана с яркой, типично восточной внешностью, с большой черноволосой головой, напоминавшего Шаляпина в образе Олоферна. Сразу всплывали непроизвольно в памяти «лесенки» строк В.В. Маяковского, и применительно к нашему профессору, выходящему из буфета, у меня они перефразировались так:

И не повернув головы кочан,
И чувств никаких не изведав,
Плывёт наш профессор Очан,
Плотно весьма пообедав.

Анна Розанова – Марии Розановой
26 сентября 1950 г.
Магадан

Дорогая Маничка!

Моя старшая сестричка, больше всех нас умная и более всех любимая всеми нами, младше её.

Долго ещё меня будет мучить раскаяние за мое грубое письмо, которое я не должна была посылать Вам, а свои чувства держать при себе. Но то был порыв, и здесь вылилось мое нервное напряжение в мыслях моих об отъезжающем Лёне, опять один совершающий этот длинный путь, им я тоже вроде хотела влить в него уверенность для достижения цели, что надо «ехать в Москву и во что бы то ни стало добиваться». Пусть было бы неудачно, но я снабдила его деньгами, которые собирала несколько лет, чтобы он мог переехать и в др. город, если будет неудачно.

Но что делать теперь? Как загладить свою вину перед всеми Вами, так внимательно и любовно относящимися к нам с Лёней и также переживающими с нами наши шаги в жизни?

Мне очень тяжело было представить, что он поедет в чужой город, где не с кем словом перекинуться и негде переночевать первую ночь, как это было в Хабаровске, мне хотелось, чтоб он был около Вас, чтоб не стеснял Вас своим житьём и так невозможно тесно живущим своими семьями, но чтоб хоть раз в неделю или в месяц Вы бы спрашивали его: «Ну как дела твои?!»

Как твёрже себя чувствует человек, когда есть к кому обратиться, даже может ему и не надо обращаться, но сознание, что есть рядом поддержка, любовь, совет, помощь, и он всегда будет чувствовать себя увереннее в жизни.

Вот и мне хотелось, чтобы он был около Вас. Кроме того мне хочется, чтоб он получил ту культуру, знания, которые доставляет столица своими музеями, библиотеками и, конечно, несомненно лучше поставленным обучением в ВУЗе. Может быть, после учения ему и не придётся постоянно жить в Москве, но за это время он узнает многое и образуется и ходит несколько раз в театр. Пусть он поживёт и поучится в столице, если маме его нельзя.

Милая Маничка! Ты довела меня до слёз и многих мыслей о тебе словами в письме «о твоей суровой и тяжелой жизни», я это всё понимаю, кровно переживаю за тебя и принимаю близко к сердцу.

Хочется наконец спросить: «Когда же тебе будет легче?» Дети твои уже взрослые, самостоятельные почти (и Тamarочка через 2 года будет сама зарабатывать). Кончай скорее диссертацию, садись на профессорскую кафедру и сними с себя одну половину работы. Или это невозможно? Позволь себе оторваться от взрослых детей, перемени работу, воздух, отдохни! (А то Лёня мне пишет, что ты очень занята с 6–12 ночи.) Как можно так жить и так уставать?

...Милая Маничка! Мне Лёня написал, что Тамара будет выходить замуж скоро (с твоих слов). А как же институт? Не помешает ли ей новая жизнь закончить, стать врачём?..

Милая Маничка! Я бы очень хотела, чтоб у тебя не было горьких мыслей против меня за моё письмо, и прошу – забудь его! Ведь ты для нас всегда остаёшься Маничкой-старшей, и думать, что ты обижаешься, мне очень тяжело. Забудь о нём. А то я всё думаю и думаю об этом. Ещё ты меня должна простить потому, что живя долгое время вдалеке от Вас, от нормальной обычной обстановки я огрубела и даже чувствую – одичала. Например, я не люблю бывать среди большого количества людей, меня это стесняет, я люблю бывать дома одна со своими мыслями, хотя им теперь мало

приходится предаваться из-за «тормошистого» присутствия моего «мучителя телесного» и «лечителя» душевного – маленькой Анички. Например, в театре я была последний раз у Вас, в Москве, здесь не хожу – некогда и не хочется. В кино хочется пойти, но вырываюсь очень редко. В работе не расту, негде освежить свои знания, варишься в собственном соку, и частенько бывает как-то уныло на душе.

Я получила письмо, посланное о вечере всеми Вами, по поводу празднования поступления Лёни в институт. Мне очень приятны твои слова о Лёничке, хорошие слова о его серьёзности и что он, как ты говоришь, «оправдает надежды». Это не я его воспитала, воспитала его школа, комсомол, коллектив, жизнь в детстве около Вас, бабушки и дедушки, а я очень мало, по-моему, его воспитывала, т.к. я стала очень нервная и часто не выдержанная, мне нехватало терпения и выдержки для соответствующего внушения. Но Лёня, надо сказать, и это понимал – я видела по нему. И то что нужно, он воспринял...

Милая Маничка! Я до сих пор живу с радостным ощущением в душе, что он принят. Это чувство никак не уляжется, и так приятно, что Вы устроили ему вечер торжественный и справили эту дату, важную в жизни. Это время – учёбы в институте – запоминается на всю жизнь, как самое светлое и счастливое воспоминание...

Милая Маничка! Писать кончаю, привет твоим деткам. Спасибо за всё, за заботы о Лёничке... Пиши мне иногда Я всегда очень ценю твои письма ко мне. Крепко целую тебя. Аня. (Лёничка придёт к тебе, поцелуй его за меня.)

«Бабушка» В.С. Богомолова

По высшей математике у меня были неизменные пятёрки на всех курсах. Если я пропускал лекцию, что бывало очень редко, я переписывал материал у надёжных студентов и вклеивал в свою тетрадь.

«Бабушка» В.С. Богомолова, ведущая у нас семинары по высшей математике, была старшим преподавателем кафедры «Высшая математика». Она заметила мою любовь к математике и в конце каждого семестра брала у меня записи лекций, чтобы ориентироваться в материале (лекторы часто менялись, и каждый читал по-своему).

Вера Семёновна была весьма пожилым человеком, лет за 65–70, седая, в очках, в бесформенном платье, в старомодных ботинках, с огромным порыжевшим и потёртым портфелем, который давно уже потерял свою ручку, и она носила его под мышкой. В этом портфеле, вероятно, были большие математические сокровища. Однажды на семинаре, когда во время занятий вдруг потух свет (занятия

были во вторую смену, на Учебно-производственном комбинате ЗИС (в последующем – Отдел технического обучения ЗИСа. – Л. Т.), а потом, минут через 10, снова зажегся, мы увидели, что наша Вера Семёновна навалилась всем телом на свой портфель и крепко держит его своими белыми жилистыми руками. То ли она прилегла на портфель, воспользовавшись темнотой для небольшого отдыха, то ли боялась, что студенты утащат его?

Вера Семёновна была добрейшим человеком, но справедливым преподавателем. Я всегда старался на экзаменах по высшей математике попасть на ответ именно к ней, зная, что она ничего не спросит такого, чего бы не было в моих записях лекций (как я жалею, что не сохранил их). После моих ответов она брала мой экзаменационный лист, билет, зачётку, подходила к профессору-экзаменатору, показывала ему мой лист, говорила, что я правильно ответил на дополнительные вопросы, и предлагала поставить мне 5. Иногда профессор тоже задавал вопрос, потом вписывал «ОТЛ» в зачётку и расписывался. Вера Семёновна по преподавательской иерархии не могла, видимо, сама ставить оценки в зачётке. Многие студенты, не очень уверенные в своих знаниях, старались попасть на ответ к Вере Семёновне, зная, что двойки она никогда не поставит. Поэтому сидящие за столами в аудитории – четыре-пять экзаменующихся – жестами и знаками устанавливали очередь на ответ к Вере Семёновне. Профессор требовал, чтобы студенты шли отвечать, а ребята говорили, что они ещё, мол, не готовы.

Жертва прививки

Помню ещё один забавный случай с участием Веры Семёновны. Во время семинара (это было во втором или третьем семестре) входит секретарь нашего факультета Л.М. Митропольская, тоже пожилая дама, и говорит Вере Семёновне, что, по указанию декана, на факультете сейчас проводится повальная прививка от всех болезней, и что надо каждые 10 минут отпускать по два студента в медпункт.

Студенты стали по двое уходить и возвращаться, остальные продолжали заниматься. Вдруг... открывается дверь и двое студентов моей группы, Борис Кушнир и Костя Городецкий вносят в аудиторию на чертёжной доске ничком лежащего «бездыханного» студента Олега Данилова. Олег лежит без движений на доске и изображает жертву укула от прививки. Борис и Костя ставят доску с Олегом прямо на стол перед Верой Семёновной. Она вскакивает, подбегает к Олегу, начинает хлопотать, думая, что ему стало плохо после укула, велит нам открыть окно и вызвать медсестру... Тут мы все стали смеяться, видя, как Олег едва сдерживает смех и корчится, чтобы тоже не засмеяться.

Борис и Костя стали приводить Олега «в чувство», совесть его одоле- ла, он с большим трудом поднялся и, покачиваясь, поковылял на своё место...

И вовремя! Вдруг неожиданно опять входит декан и спрашивает у Веры Семёновны, все ли студенты нашей группы прошли прививку... Олегу повезло. А если бы декан застал Олега на чертёжной доске?! Вера Семёновна сбивчиво объяснила декану, что Данилову стало пло- хо, но декан, бросив на Олега отеческий взгляд, убедился, что студент жив, и ушёл мобилизовывать на прививку другую группу.

«Время у него дорого»

А.Ф. Розанова – Анне Розановой
28 сентября – 2 октября 1950 г.
Москва

Моя милая Аничка, моя дорогая.

Я получила твоё письмо и совершенно успокоилась, отошли от меня все неясные мысли, и я стала здоровой, и ни о чём тяжё- лом не думаю. Мы все счастливы Лёниными успехами. Он очень хо- роший человек, крепкий характер, вдумчивый, не болтун. Это очень важно для восприятия науки. Всё быстро делает, рассудительный. Твоя строгость к нему очень отразилась на нём. И он очень привязан к тебе и к своей маленькой сестрёнке... А это очень важно. Он очень мало говорит, но иногда крепко скажет: «А шесть лет разлуки?»

Я как-то спросила его: «Расскажи, как ты с мамой расставался?» А он ответил: «Шесть лет я её не увижу». Как приехал, сейчас же пересматривал все твои альбомы, задумчиво, молчаливо, большую твою фотографию прикрепил на стену над своими вещами, где он всегда разбирает свои вещи, и я всегда смотрю на тебя. Как я про- сыпаюсь, так мои глаза встречаются с твоими. А когда он узнал, что Аничка заболела, так часто тревожно повторял, что Аничка больна и маме это ужасно. Видно, что как ты о нём всё думаешь, так и он, хотя и молчит, а всё с тобой. Это для него и для тебя, и для нас хорошо. А вот недавно мне говорит: «Аничке и Маме легче». Видно, что он знает, что и нам это легче, что Аничка немнож- ко поправилась...

Я тебе не писала более трёх месяцев, до приезда Лёни мы очень беспокоились, что он не выдержит, мне это было очень трудно. Когда он приехал, стало легче, но мы напряжённо сосредоточили все свои дела и все мысли, чтобы у него была уверенность в своих действиях. И каждый экзамен сваливался как гора с плеч, и мы ра- довались, когда он говорил: «Телеграмму послал маме». Я уж мол-

чала, но сама про себя думала: «Что же я не телеграфирую тебе об этом». А дела меня закручивали. И так все экзамены прошли превосходно. Сейчас Лёня уже стипендию получил, а стипендию получают не все. Лёня, видно, из лучших студентов по успеваемости. Это очень нас утешает.

2 октября. Сегодня он нам сказал, что он будет обедать в студенческой столовой и к нам, возможно, будет приходить очень редко. Я спросила: «Почему?» Он сказал, что некогда. Конечно, время у него дорого, ну, я сказала, что когда ни придёшь, для него всегда будет и обед, и всё, что для него нужно. Все его вещи и документы хранятся у нас, в общежитие он берёт только что-нибудь на ужин и на завтрак.

Ты, Аничка, спрашиваешь, что перерасходовали ли мы. Да. В точности мы не знаем, сколько, но я чувствовала натяжку нашего бюджета. Папа говорит, приблизительно 300 рублей. Мы получили от тебя два раза по 500 руб. Из последней получки нам Лёня пока не дал на расход. Затратили мы лишнее, когда отмечали Лёнино вступление в ВУЗ.

...Сейчас Лёня приходил, быстро собрал себе завтрак и ушёл. Я расспросила, что он ел в студенческой столовой. Он сказал: «Щи, на второе – мясо и на третье – лапшу». У нас взял половину батона, грамм 60 слив. масла и 3 яблока и два помидора. Этого, конечно, мало, но он самостоятелен... Он мне сказал, чтобы я котлет не покупала и яиц тоже. Дома сегодня ничего не поел, хотя было всё – и молоко и творог...

Начертательная геометрия

Начертательную геометрию, или просто начерталку, в нашем институте преподавал известный учёный, заслуженный деятель науки и техники, глава отечественной школы технической графики профессор Владимир Осипович Гордон. В.О. Гордон заведовал кафедрой «Начертательная геометрия и черчение» МАМИ и был автором многих учебников и пособий по этим предметам. Небольшого роста, полноватый мужчина лет 60, Владимир Осипович читал лекции очень доходчиво даже для бывших десятиклассников, не получивших в школе хотя бы понятия о проекционном черчении...

Начертательная геометрия является общеинженерной дисциплиной, графической азбукой инженера. Знание начертательной геометрии – необходимое условие успешной работы конструктора, которому надо изображать пространственные формы на плоскости чертёжного листа, мысленно представлять форму деталей и их взаимное расположение в машине, узле, агрегате.

Мне очень нравились начерталка и наш Владимир Осипович. Начерталка вызывала усиленную работу студенческих мозгов, развивала пространственное воображение, которое, как выяснилось, у меня было довольно хорошее, несмотря на провалы в черчении в школе. Мама моя очень боялась, что я не смогу учиться в техническом вузе, так как в школе по черчению я получал двойки и тройки, вообще не умел чертить – но это надо отнести на совесть наших школьных учителей.

Курс начерталки был рассчитан на два семестра, но уже после первого мы должны были сдавать экзамен. В первом семестре мы получили понятие об образовании параллельных проекций, о точке и проекциях прямой к плоскости, об ортогональных проекциях в системе прямоугольных координат Декарта. Скоро мы узнали, что в сечении цилиндра плоскостью будет окружность или эллипс, а не овал, или «сплюснутый круг». Эллипс – это проекция окружности, линия, кривая второго порядка, описываемая известным уравнением, а не «сдавленный круг», как его силятся обозвать составители современных кроссвордов и сканвордов. Узнал я и упрощенный способ построения эллипса, что очень пригодилось будущему конструктору-машиностроителю.

Далее мы изучали очень важные для конструкторов способы построения и изображения на чертежах пересечений плоскостей, плоскости и многогранников, плоскости и конуса, цилиндров и прямоугольников и других геометрических тел.

В нашей группе 1-ТТ-2 преподавателем по начерталке был Л.Ф. Зубарев, высокий седой мужчина, но зачёты, по правилу, введённому В.О. Гордоном на кафедре, мы сдавали не «своему» преподавателю, а любому другому. Я всегда старался попасть к молодому преподавателю Копылову, который в начале сентября проводил в наших группах ТТ первое ознакомительное занятие по черчению.

Профессор В.О. Гордон

В январе 1951 году у меня была первая институтская экзаменационная сессия, и первым стоял экзамен по начертательной геометрии. Я ответил на все вопросы билета, но, видимо, не очень полно и уверенно. Тогда Владимир Осипович дал мне дополнительное задание. На листе с моими ответами он нарисовал конус вершиной вниз и проткнул конус прямой – с тем, чтобы я нашёл точки пересечения этой прямой с конической поверхностью. Этот пример был и в учебнике В.О., только там конус стоял на основании. Я взял этот лист, перевернул его на 180° и быстро нашёл нужные точки методом последовательных сечений. В.О. заулыбался, видя моё нахальство... да ещё и заметил, что я всё время посматриваю на свои часы и нервно ощупываю их...

«Вы куда-то торопитесь?» – не очень приветливо спросил В.О. Я ему сбивчиво объяснил, что только два дня назад с разрешения мамы купил себе наручные часы «Победа», боюсь потерять их и частенько трогаю их пальцами – не свалились ли они с руки... В.О. опять засмеялся, встал и... ушёл на кафедру. Я немного испугался, что В.О. обиделся на то, что студент, бросая частые взгляды на часы, намекает профессору (!), что пора, мол, заканчивать опрос и закругляться...

Владимир Осипович не возвращается... Я сижу на месте, не зная, что делать. Наконец, я встаю, подхожу к стеклянной загородке, отделяющей помещение кафедры от чертёжного зала («чертёжки»)... и вижу, что мой профессор В.О. Гордон мирно пьёт чай. Вышедшая из двери ассистентка спросила, что мне надо. Я сказал, что сдал экзамен, а оценки нет... Она подошла к В.О., он отдал ей мою зачётку – и, о радость! – «Четыре»!!! Значит, В.О. почти не рассердился на нахального студента, который, мало того, что перевернул лист с заданием, да ещё и подгонял профессора, поглядывая на часы...

Это был мой ПЕРВЫЙ экзамен, который я сдал на ПЕРВОЙ сессии в МАМИ!

Другие студенты моей группы довольно хорошо сдали экзамен, троек было мало. А хитрый наш автогонщик и мотоциклист, студент Роальд Лепёшкин, воспользовавшись склонностью В.О. Гордона, как бывшего футболиста, а теперь ярого болельщика «Спартака», после первого же вопроса билета по начерталке и своего невнятного ответа быстро повернул разговор на последнюю игру любимой команды. Болельщики долго обсуждали голевые моменты игры «Спартака», в итоге же Лепёшкин получил заслуженную пятёрку. На остальных двух экзаменах сессии болельщиков «Спартака» не оказалось, и в итоге по химии и математике Роальд Лепешкин получил пары.

Во втором семестре мы изучали кривые поверхности и способы их изображения на плоскости, т.е. на чертеже: цилиндроиды и конусоиды, гиперболоиды и параболоиды, поверхности вращения, винтовые поверхности, сферы, торы и способы построения линий пересечения плоскости и этих поверхностей.

При усиленном изучении этих премудростей начертательной геометрии я слегка заучился, и мне стали везде чудиться плоскости, линии и кривые... Например, вечером перед днём зачёта по начерталке, выходя в тамбур вагона электрички перед остановкой «Малаховка», я мысленно начал проектировать голову стоящего передо мной пассажира на плоскость выходной двери вагона и соображал, что биквадратная кривая пересечения его большого носа и закруглённого стекла двери... но тут электричка остановилась, слава богу... Я понял, что зря читал и пытался понять напечатанный мелким шрифтом раздел учебника о кривых поверхностях. Мозг мой перегрузился,

и в итоге на зачёте по начерталке я плохо соображал, и зачёт за второй семестр сдал плохо. Преподаватель был очень недоволен моей прострацией, но, видимо, понял моё состояние, принял у меня зачёт, но поставил только три.

Весь день после такого зачёта по начерталке у меня было подавленное настроение. Было досадно, что я не смог ответить хорошо на простые вопросы, которые знал... Какое-то было умственное торможение. Голова была тяжёлой и немного прошла только после того, как я сходил в столовую. Правда, есть совсем не хотелось. Ко мне подсел Нариман Курбанов и стал меня участливо расспрашивать, чего это я так плохо отвечал. Он сдавал зачет за соседним столом и всё слышал. Он меня разговорил, мы пошли медленно на Электрозаводскую, сели в электричку и поехали домой: я – в Малаховку, он – в Томилино.

Вечером я заниматься ничем не мог, ничего не шло в голову. Только лежал и слушал музыку по радиоприёмнику. Хорошо, что хоть Лёвки Ваганова дома не было... никого не было, и я погружался в стихию музыки. Играли Россини, увертюру к «Сороке-воровке». Начерталка из мозгов испарялась...

Мои товарищи по группе

Социальное положение моих однокашников в МАМИ было самым пёстрым. Тут и дети рабочих и крестьян – Клушанцев, Лепёшкин, Никитин, Полетаев, Судариков, Болмасов, и дети инженеров, врачей и учителей – Гросс, Курбанов, Матвеев, Поляков, и дети военных – Данилов, Зюзин, Кушнир, и дети министерских чиновников – Красов, Лемберг, Струнников, Хвостов, и дочь священника Ковальская, и я – сын ссыльной физкультурницы из Магадана. Ребята приехали из Казахстана, Украины, Эстонии. Несколько человек жили в посёлках по Казанской железной дороге, половина студентов были москвичами.

Нариман Курбанов

Моим первым другом по группе и в жизни стал студент из Ленкорани Нариман. Мы подружились как-то сразу в институте, вместе ездили на электричках, потом вместе жили в центральном общежитии, в Томилине, на ул. Никитина, 46. Но это было с середины III курса...

Нариман Гусейн кули-оглы Курбанов родился 16 декабря 1932 года в Ленкорани, где его отец работал врачом в вендиспансере. В семье было 10 детей, Нариман был восьмым. Нариман окончил среднюю школу в 1950 году с золотой медалью. Его вместе с другими азербайджанцами – медалистами АзССР послали учиться в Москву. После учё-

бы ребята должны были вернуться в свою республику на те предприятия, которые им укажут.

Нариман (или Нари, как я его звал) был единственным из азербайджанцев на тракторном факультете. Нариман, в отличие от своих товарищей – азербайджанцев, был человеком гораздо более образованным и начитанным, сказывалось, что отец его, хотя и не был учителем, видимо, заставлял сына читать русскую литературу, но, наверно, не очень много. Частенько в наших спорах и разговорах мне приходилось поправлять его знания по русской литературе и даже иногда по-дружески указывать Нари на погрешности в русской речи. Нариман говорил по-русски очень хорошо, почти без акцента. Его же друзья из АзССР говорили по-русски неважно, и за 5 лет учёбы в институте никак в этом не продвинулись.

Но лучшей стороной характера Наримана было, конечно, не знание русского языка и литературы, а воспитанные его отцом в семье такие черты, как уважение к старшим, честность, ответственность. Нариман получаемую им стипендию (190 р.) сразу делил на две части: 100 рублей посылая отцу, домой, а на остальные 90 рублей тянул целый месяц. Частенько он занимал у меня по 2–5–10 рублей, но отдавал сразу после стипендии.

Нариман учился очень старательно, на одни четвёрки и пятёрки. Видимо, на этой почве мы и подружались: садились рядом на лекциях, семинарах, в буфете, вместе шли на электричку. Нариман жил в центральном общежитии МАМИ в Томилине, вместе со своими друзьями из азербайджанской республики.

Нариман был очень идейным комсомольцем, нетерпимым ко всякой несправедливости. Стоило ему с горячей речью выступить на первом же комсомольском собрании нашего потока МАМИ, как его сразу выбрали в комитет ВЛКСМ. В комитете на него, на этого активиста, навалили столько работы, что через год он вынужден был отказаться от такой нагрузки, так как на учёбу времени уже не хватало. Зато в центральном общежитии Нариман был неизменным членом студсовета и мне помог перебраться из Малаховки в Томилино.

Михаил Лемберг

У Михаила Лемберга, москвича, отец был большим начальником в химической промышленности, мама частным путём, дома, занималась окраской шёлковых платков и батиков. Миша не бедствовал. Уже на I курсе отец купил Мише «москвич», и он катал нас по проспекту Мира, правда, не заезжая дальше Рижского вокзала. Жил Миша где-то на этом проспекте, за зданием Гознака, в трёхэтажном быстровозведённом доме послевоенной постройки.

Миша Лемберг был отличный фотограф и летом, на каникулах, подрабатывал в пионерлагерях: делал коллективные снимки детей по отрядам, детей с родителями, детей без родителей, детей на пляже... В общем, за один родительский день Миша зарабатывал себе не только на карманные деньги... Он и мне помогал осваивать фотодело: учил, как надо заряжать плёнку в кассету, в темноте, с использованием рукавов старой куртки, учил проявлять и печатать фотокарточки.

Фотоплёнка тогда была довольно дефицитным товаром, и Миша иногда давал мне кассету, правда, всегда эта плёнка была или с очень низкой, или со сверхвысокой чувствительностью. Поэтому и негативы моих снимков были то недодержаны, то передержаны. Один раз Миша дал мне хорошую плёнку с нормальной чувствительностью. Вот я на неё снимаю, снимаю, снимаю, вот уже 36 кадров, вот уже 40, вот уже 42 кадра! Я заподозрил неладное, стал проявлять – и верно: 7 или 8 кадров отлично получились, а остальных... просто не было! Миша дал мне кассету с обрывком хорошей плёнки, но потом оправдывался, что не знал об этом...

Почти перед каждым экзаменом Миша приглашал меня вместе готовиться, так как я имел положительную привычку записывать все лекции, а Михаил частенько филонил и пропускал лекции. Мы занимались по 2–3 дня. Обычно я, сидя за столом, читал записи лекций, а Миша, лёжа на диване, жадно впитывал знания, иногда вставая, чтобы взглянуть на рисунок или формулу. Перед этим я заставлял его вспомнить рисунок или формулу, он рисовал или писал на бумажке, а потом мы сравнивали его писанину с лекцией. Это ему и мне приносило успех на экзамене: он запоминал всё на слух и развивал зрительную память, а у меня, когда я ещё раз повторял и видел написанное, всё отлично отлагалось в памяти. Знания закреплялись хорошим обедом, а иногда и ужином, которым кормила нас Мишина мама.

Мишу Лемберга после института распределили на какой-то завод в Московской области, но он скоро оттуда сбежал, правда, получив некоторый инженерный опыт, и написал небольшую брошюрку по зажимным станочным приспособлениям с гидроприводом. В дальнейшем он специализировался на гидро- и пневмоавтоматике. В 1966 году Миша помог мне перейти на работу в СКБ «Газприборавтоматика», где я проработал главным конструктором проекта по нестандартному оборудованию газомотокомпрессорных станций шесть лет.

Вилли Гросс

Вилли Гросс был бедным студентом из Эстонии, который уже мог себе зарабатывать на жизнь. Довольно медлительный, немногослов-

ный, сдержанный прибалтийский парень. Он был на год старше меня и уже имел шофёрские права. Вилли подрабатывал тем, что перегонял купленные состоятельными москвичами автомобили из Эстонии в Москву. Это были «победы», лучшие машины после войны. В Эстонии их было легче купить, а в Москве на них стояла огромная очередь.

Выражаясь современным языком, таким образом московские богатые покупатели, не желавшие афишировать свои нелегальные доходы, «отмывали» свои деньги и ездили на «победах» по доверенности от эстонского «дяди».

В магазин «Автомобили» на Бакунинской улице я часто заходил из любопытства, когда шёл к бабушке и дедушке. Я смотрел на беспокойных автолюбителей, толкущихся у стендов, где вывешивалась информация по продвижению очереди на «победу» или «москвич», но желания купить машину или зависти к владельцам индивидуального транспорта у меня никогда не было.

Вилли Гросс часто занимал у меня деньги, в основном для оплаты обучения в МАМИ. За один семестр надо было платить 200 рублей, за год – 400.

Я ему давал деньги, когда мама присылала мне, да ещё была и своя стипендия, а отдавал Вилли частями, несколько месяцев. Я тоже платил за обучение год или два, потом в МАМИ плата за обучение была отменена.

На фамилию Гросс у меня, старосты группы, сложилась рифмованная поговорка: «Вилли Гросс не ходил на кросс!» Мы, студенты, обаяны были участвовать во всевозможных кроссах, весенних, летних и зимних, но Вилли, как человек занятой и серьёзный, на эти спортивные мероприятия не ходил. Его не бывало и в институте дня по 2–3, когда он шоферил на трассе Таллин – Москва. На первых курсах МАМИ мы с Вилли встречались редко вне института, так как он жил в центральном общежитии, а я – на «даче».

Я всегда помнил, что моя группа окончила тракторный факультет МАМИ в составе 13 человек, и недоумевал, почему на общем фотомонтаже профессоров и выпускников 1955 года нет фотографии Вилли. Я подумал, что Гросс не сдал мне вовремя свою фотокарточку и спешно уехал в Эстонию, чтобы не потерять хорошее место. И на фотомонтаже нашего выпуска я просил фотомастеров оставить для Вилли место, которое там и осталось незаполненным – можно видеть пробел в нижнем ряду между Ю. Сахаровым и К. Паком (гр. ТТ-1).

После же изучения дела В. Гросса в архиве МАМИ я только теперь вспомнил, что Вилли на IV курсе болел, взял академический отпуск и в начале V курса покинул нашу группу – его перевели повторно на IV курс.

Юрий Хвостов

Отец Юрки Хвостова после Главка стал главным инженером одной из швейных фабрик Москвы, мачеха Анна Ивановна работала главным экономистом в одном из ГУ Министерства лёгкой промышленности СССР. Юра невзгод особенных не знал и поступил в МАМИ после десятилетки. У отца Юры был свой автомобиль, и Юра умел управлять им. Почему Юра, ярый автомобилист, попал на тракторный факультет? Мне он говорил, что, поступив на тракторную специальность, сможет иметь дело и с боевыми машинами – танками.

Юра Хвостов – парень общительный, заводной – любил поговорить о девушках, даже посплетничать, разузнать чужие секреты. Всегда был одним из инициаторов вечеринок с девушками из других институтов. В нашем МАМИ девушек училось очень мало, например, в моей группе не было ни одной. Девушки МАМИ концентрировались на экономическом факультете – там всё было наоборот: на две группы девушек один молодой человек.

Юра учился хорошо. Он не был бедным студентом, но почему-то в буфете на большой перемене пирожки по 5 копеек я ему покупал в долг. Пирожковый долг за первый курс вырос до 5 рублей. И до сих пор я не помню, отдал ли мне Юрка эту пятёрку?

А познакомились мы с ним на стадионе, на 100-метровке, когда сдавали нормы ГТО. Это было на стадионе «Медик» в начале сентября, ещё было тепло. Он пробежал за 12,8 сек., а я в паре с ним – за 13 сек. Пока мы шли обратно к месту старта, Юрка стал хвалиться, снисходительно поглядывая на меня, какой он спортсмен, баскетболист и волейболист, и вообще неоднократный победитель школьных соревнований. Я не обижался, так как стометровку на время бежал впервые, в баскетбол и волейбол не играл, а больше любил футбол. На другом занятии по физкультуре выяснилось, что мы оба любим стайерские дистанции. Когда наш физрук предложил всем студентам одну из двух норм ГТО на выбор: или прыжок с 5-метровой вышки в бассейне, или бежать кросс 3000 метров, – только мы с Юркой выбрали бег, и долго с удовольствием, не спеша, бежали по дорожкам вокруг стадиона, и, наверно, пробежали больше трёх километров, пока физрук не спохватился и не крикнул нам: «Зачёт!»

На IV курсе Юра Хвостов познакомил меня со своей двоюродной сестрой Натальей, студенткой Химического института им. Д.И. Менделеева. Юра пригласил её на вечер в наш институт и достиг задуманной цели: я основательно влюбился в Наталью. В 1956 году мы поженились. Оказывается, покойная мать Юры и мама Натальи были родными сёстрами.

Летом 2012 года я гостил у Юры Хвостова в его деревенском доме в 25 километрах от Ростова Великого, отдыхал и помогал его семье в огородных делах. Сын Юры, Леонид, отвёз меня в Ростов, где родился мой отец, и я на Окружной улице нашел дом семьи Титовых, живших там с конца XIX века...

Борис Кушнир

Борис Кушнир, мой добрый товарищ по группе, был на два года старше меня. Он жил в военном городке в Хамовниках вместе с отцом, полковником Иваном Емельяновичем, жизнелюбивым украинцем, и мачехой, или гражданской женой, как сейчас говорят. Борису дома жилось не очень хорошо.

Борис окончил 10-летку в Житомире, одновременно самостоятельно учился музыке. Борис обладал отличным музыкальным слухом и очень хорошо играл на аккордеоне. Достаточно было напеть ему какую-нибудь мелодию, песню или даже классическую арию из оперы, как он тут же начинал играть её в нужной тональности.

Особенно мы сблизились с Борисом на сельскохозяйственной практике в мае – июне 1954 года, когда жили в одной избе в деревне Медухово вместе с Нариманом Курбановым и Борисом Клушанцевым. Я этих Борисов звал Боб Куш и Боб Клуш. Целый месяц мы вчетвером жили в этой деревне, помогая колхозным механизаторам ремонтировать трактора и сеялки, сажать картошку квадратно-гнездовым методом и выполняя другие сельхозработы по указанию председателя местного колхоза.

А вечерами Борис играл на аккордеоне вальсы и фокстроты на пятчке около сельпо, местная молодёжь танцевала, а бабки обсуждали нас и щёлкали семечки. А когда мы уже практиковались на территории МТС, то по вечерам устраивали концерты и танцы на открытом воздухе. Борис играл на аккордеоне, Ленька Хлюпин – на гитаре, а я стучал на барабане (моём фибровом чемодане) и ещё пел. Моим коронным номером под аккомпанемент Бориса была неаполитанская песня «Скажите, девушки, подружке вашей...» Успех нашего ВИА был ошеломляющим, послушать нас молодёжь приходила из соседних деревень.

Летом 1954 года после этой сельхозпрактики я ездил к Борису в гости в Житомир, где жили его мать и бабушка. Три недели мы вместе с его друзьями загорали и купались в реке Тетерев. В доме его бабушки жила прелестная 15-летняя девушка, которая мне очень понравилась. В этом доме я впервые прочитал книгу М. Кузмина о похождениях графа Калиостро. Это была очень старая, большая книга дореволюционного издания, без переплёта, без начала и без конца.

Борис – мой институтский товарищ по задним столам вузовских аудиторий. Почему-то мы там старались садиться, когда на старших курсах ездили заниматься на Учебно-производственный комбинат ЗИСа. Занятия были во вторую смену, весеннее солнце заливало аудиторию, мы дремали под его лучами и тихо играли в «балду». Потом мы с Борисом и сидящий рядом Нариман соревновались в том, кто больше придумает ласкательных имён своего соседа. Надо было придумать не менее десяти, а я мог только шесть: Боб, Бобяша, Бориска, Борька, Борик, Борюшка (но это придумал не я: «Борюшка умалённый» – так называла Бориса наша хозяйка в деревне Медухово)...

Борис Кушнир после МАМИ поехал по распределению в Нижний Тагил, на Уралвагонзавод, вместе с Л. Андриановым (Хлюпиным) и Д. Пологих из группы ТТ-1. Ребята дружно жили в комнате общежития ИТР. В 1956 году меня из Омска послали в командировку на Уралвагонзавод в Нижний Тагил для помощи местным конструкторам при оснащении производства нового танка. Была дружеская встреча выпускников МАМИ в привокзальном ресторане, очень тёплая, с коньяком.

Когда мы добрались на трамвае до общежития ИТР, то многих молодых специалистов, в том числе и меня, слегка развезло и окружающее воспринималось в розовом тумане. В комнате все громко разговаривали, шумели, а я чуть-чуть отключился на пару минут. Вдруг... за дверью раздаётся... громкий лай, и мы слышим, как собака скребётся в дверь, толкает её и хочет войти. Открываем дверь и видим: Борис Кушнир стоит на четвереньках и лает. Мы кричим: *«Ты что, Борис, заходи!»* А он опять лает и говорит: *«А спроси: кто я?»* – *«Кто же ты?»* – со смехом спрашиваем мы. *«Я пограничник Карацупа и его собака Дозор!!»* – под общий смех возвещает Борис...

Таков был Борис Кушнир – хороший добрый человек и наш товарищ.

Жизнь студенческая

Жизнь студентов в Малаховке, на «даче», протекает разнообразно и весело. Встаём мы рано, стараемся проснуться в 6.30, но не всегда это удаётся. Надо обязательно успеть на электричку в 7.24. До станции – 20 минут очень быстрым шагом, кое-где бегом. Утром завтракать некогда, да иногда и нечем, все спешат, кроме бездельника Лёвки Ваганова. И мы толком не проснулись ещё. Ждать, когда закипит чайник, некогда, нет времени, бежим на электричку в 7.24. Она прибывает на Электrozаводскую в 8.05, иногда опаздывает, а первая лекция – в 8.15. Опаздывать старосте нельзя.

Студенты открывают двери, выпрыгивают ещё на ходу, перебегают на другую сторону платформы, спрыгивают на пути, потом – на насыпь (бежать по лестнице станции долго!), ссыпаются вниз, скользя по откосу насыпи, и бегут в свой МАМИ.

Вбегаем в институт: профессорско-преподавательская раздевалка – слева, студенческая – справа. Быстро бросаем наши пальтишки, сами вешаем на крючки курточки – и бежим, через 2–3 ступеньки лестницы, в большую аудиторию 202... Тут же входит профессор, и лекция начинается... Опаздывающие открывают средние двери аудитории и тихонько прошмыгивают на места, пока лектор делает вид, что не видит их. Тут уже можно отдышаться от утреннего кросса и бега с препятствиями...

После первой пары лекций или после двух пар на «большой», 10–15-минутной, перемене надо быстро бежать в буфет, проглотить пару пирожков с чаем, потом ещё подышать свежим воздухом на улице, кто-то подрывает своё здоровье и курит...

Потом уже спокойно идём на семинар по ОМЛ, в чертёжку или на лабораторные работы по физике или химии. Занятия кончаются в 15.05 – 15.25. Тут ты – вольная птица: можно ехать домой или к бабушке с бабушкой, или, если ждёшь кого-то, пойти позаниматься в читалку, или – с ребятами – в кинотеатр «Родина» на новый фильм.

В читалке иногда сидишь час-другой, когда готовишься к семинару по ОМЛ: труды Маркса и других основоположников есть только тут, не тащить же столько книг в общежитие, надо ещё купить на вечер чего-нибудь поесть...

Читальный зал в МАМИ мне не очень нравился – маленький, мест на 40, народу много, нигде не приткнёшься, студенты шумят, смеются, стоит этакий околонуточный гул, страницы шелестят, никак не сосредоточишься, а надо законспектировать кучу первоисточников: Маркса, Энгельса, Ленина и Сталина...

Я часто останавливаю у стенда с общеинститутской стенгазетой «Автомеханик». Она мне не очень нравится, и я иду к редактору. В Магадане я был членом редколлегии школьной стенгазеты, и наивного первокурсника МАМИ прямо-таки распирало желание поучаствовать в работе «Автомеханика». Редактор, кудрявый коренастый пятикурсник, сразу ухватился за меня, обрадовался и тут же попросил что-нибудь срочно написать в газету. Через день родилось стихотворение, которое сохранилось в моих записях (о записных книжках расскажу подробнее во 2-м семестре – Л. Т.).

Из записной книжки

В газету «Автомеханик»

Ниспадает шум волнами,
Он идет со всех сторон,
Зал читальный наполняет
Переливчатый трезвон.

Первый курс сидит тихонько,
Курс второй слегка басит,
Третий курс шумит легонько –
В общем, масса говорит.

Громко виды обсуждают
Третьекурсники солидно
И возможности лишают
Заниматься продуктивно.

Второкурсник с увлечением
Сложный делает расчет..
Вслух студентки без смущенья
Впереди зубрят отчет.

Раздаются взрывы смеха
В шуме общем иногда.
Для занятий же – помеха
Этот шум и смех всегда.

И сидят по два, по трое,
И, глядя в один конспект,
Институтские «герои»
Держат меж собой совет,

Как верней сдавать экзамен,
Легче как писать отчет,
Как сказать сегодня маме,
Что опять не сдал зачет.

Шум растет, опять спадает,
Синусоидой плывёт,
Добросовестным студентам
Заниматься не дает.

Студент 1-ТТ-2 Л. Титов

«Пусть всё делает сам»

Анна Розанова – родителям
20–23 октября 1950 г.
Магадан

Поздравляю всех с наступающим праздником 33-й годовщины Октября!

Моя дорогая Мамочка и мой милый Папочка!

Позавчера получила Мамочкино письмо, написанное 22 сент., затем продолжение его от 23/IX...

Крепко целую Вас обоих, благодарю за Ваши бесконечные хлопоты об Лёничке, варку ему обедов и проч., и проч. и прошу Вас уменьшить заботы о нём, не уставайте, он теперь благодаря Вам направлен на учение, житьё и питание. А дальше жизнь у него покатится «как по маслу».

Прощу Вас, не утруждайте себя излишними хлопотами, а живите, как жили до него, а то, наверное, Мамочка и Папочка, не спите днём спокойно, а сидите и ждёте его с обедом, вовремя не обедаете, не отдыхаете. Я очень прошу Вас об этом, и если он находит, что ему удобнее в столовой обедать, – пусть обедает, а Вас он будет навещать.

Милая Мамочка! Ты ещё стала беспокоиться о стирке его белья. Пусть всё делает сам, а ты не беспокойся.

Милая Мамочка! Я получила твоё письмо и почувствовала разницу в твоём настроении – сначала письмо было написано – ты была расстроена или уставшая, и я расстроилась вместе с тобой. Тебе тяжело и мне от твоих слов тоже делается тяжело. Потом продолжение письма было написано на другой день – и письмо какое-то бодрое, и я, читая, стала успокаиваться. Милая Мамочка! Ты пишешь, что стала угрюмая и не улыбаешься, и характер тяжёлый – я это очень хорошо понимаю, так сама такая же становлюсь, и при Лёне ещё была суровая, и прошу больше следить за своим здоровьем, отдыхать, спать побольше и днём надо поспать, ты хочешь переделать за всех все дела, и это не под силу любому человеку. Когда ты отдохнёшь, то и улыбаться будешь больше, и мысли приходят ясные. Ты вот пишешь, что тебе даже трудно стало высказывать мысль или сообразить что-либо. А ты вот попробуй, выброси из головы все лишние, не твои с Папочкой дела, и голова у тебя освободится, не будет загружена. Ты вот на меня обиделась на моё письмо, но я уже просила меня простить, а я всё это писала потому, чтобы ты лишь от него не уставала, и не было бы Вам лишних забот, Лёничка стал большой, он обо всём может позабо-

тяться сам, а Вы с Папочкой только иногда спросите о его делах. Деньги я сегодня высылаю и тебе, и ему. А если он не дал тебе тогда денег, значит, у него были какие-то свои соображения финансового порядка, тем более что я сама виновата, заставила его выслать посылку себе, у него траты большие были, ну, а по молодости своих лет не сообразил, как распределить их.

Милая Мамочка и Папочка! Я только прошу Вас не понять меня как-то обидно для себя – я единственно хочу, чтоб Вы не уставали от забот о нём, а если тратите лишнее – пишите мне, я всё это урегулирую, потом я не хочу, чтоб Вы ради него себя сокращали бы в чём-либо, это, может быть, и мелочи, но всё же эти мелочи очень важные для Вашего здоровья и самочувствия. Мне очень приятно, очень хорошо было от мысли, что он получал у Вас всё вкусное, чего всегда хочется после большого периода воздержания, например, здесь нет ни яблок, яиц мы никогда не покупали (т.к. стоит 70 р. десяток), творога и сметаны вообще в помине нет, помидоры редкость. Конечно, ему всё это в новинку – и кушает он много, аппетитом не страдает, вот я и боюсь при Вашем гостеприимстве и Мамочкином характере, что она может всё отдать другим и ничего не оставить себе. Вы будете сами ограничиваться. Папочка, ты понял меня? И смотрите – ни в чём, ни на что на меня не обижайтесь. Хорошо? Я всё хочу только, чтоб Вам было хорошо и спокойно.

Мы живём по-прежнему. Работаем. Пока мысленно собираемся, а через 4–5–6 месяцев начнём действовать и собираться в отпуск. Письмо это посылаю с оказией...

«Им подают кофе...»

А.Ф. Розанова – Анне Розановой
20 октября 1950 г.
Москва

Обед. Сию минуту получила я от тебя, моя миленькая Аничка, письмецо от 11-го сентября, для Лёнички, а я нечаянно, видя твой почерк, распечатала и прочла. В середине было написано, что можно читать и дедушке, и бабушке, и в середине нашла волоски Анички. Хотелось эти волоски к своим щекам прижать крепко, крепко, даже к губам, почувствовать, что я целую Аничкину головку и крепко прижимаю к своему лицу... Каждого из вас – тебя, и Верочку, и Маничку – до сих пор я представляю, как вы были маленькие. Хоть много и забот, но счастья больше от всех переживаний с вами. Ваничка всегда был крупный мальчик, но всегда очень нежный.

Дальше буду писать о Лёне. Конечно, меня это не удовлетворяет, что он живёт отдельно от нас. Мне бы было спокойнее, если бы он жил вместе с нами. Конечно, мы стараемся всё время наблюдать за ним, и я ещё не отказываюсь от надежды, что он будет жить с нами, я ещё мечтаю, что его и пропишут у нас, и что мы, может быть, добьёмся получить большую площадь, но и пока хорошо, что приняли в общежитие. Со своими товарищами он сжился хорошо. Все его товарищи не пьют и не курят (Лёвка-то, гад, курил, но мы его с Борисом прогоняли по улице. – Л. Т.). Работы по учёбе у них так много, что время всё занято. Ложатся они спать в 12 часов ночи (но чаще в 2. – Л. Т.), моментально засыпают, т.к. с 6 час. утра и до 12 часов они заняты до отказа. В 6 часов утра они встают, им подают кофе (фантазия бабушки. – Л. Т.), они с хлебом, колбасой и сливочным маслом выпьют этого кофе (без молока). Молоко я стараюсь ему давать дома, пока жил он у нас, тогда он пил до отказа.

В начале я ему давала яйца и котлеты, но потом, когда он перестал у нас обедать с 3-го октября, он сказал, чтобы я ему не покупала ни яйца, ни котлет, потом он стал брать батон и масло сливочное, яблоки, помидоры, а дальше он стал самостоятельно себе покупать, т.к. заходить не оставалось времени. Ходят на станцию и со станции они четвером. Я еще у него не была, но в ближайшем будущем обязательно с папой поедем к нему. Я каждый день спрашиваю его, тепло ли ему. С 9 часов до 2 (до 14 часов) у них бывает 4 лекции-урока-занятия, в 2 обед (щи, котлеты, и еще он что-нибудь берёт, чтобы быть сытому). Если он приходит ко мне, я сейчас же ему предлагаю есть. Если он там пообедал, то он возьмёт яблоки, выпьет молока или чаю с вареньем, но он всего как-то мало кушает. Правда, иногда сам себе делает яичницу из 4-х яиц. Я уже его прошу, чтобы он сам сделал, чтобы было вкуснее, а то я замечала, что моё приготовление ему, может быть, и не нравится, но он об этом и не скажет. Всем он очень нравится своей серьезностью и деловитостью, и вид он имеет очень хороший, мне даже кажется, что в Москве он немного поправился. Когда он приехал, был бледный, а теперь у него кожа на лице не бледная, и лицо у него немножко поправилось. Правда, мы прилагаем все усилия, чтобы он правильно питался, всегда спрашиваем его, что он хочет кушать. Яички, молоко, мясо, помидоры, яблоки всегда были и есть. Ходит он с открытой головой, сейчас он одевает свитер под костюм, а с 22 октября начнёт носить тёплую одежду, которую привёз с собой. То пальто, которое Верочка носила, Лёне не понравилось, оно перелицовано, оно Лёне не понравилось. Если его отдавать опять перелицовывать, за работу возьмут не дешевле 300 рублей.

Мы с Лёней решили не отдавать. Я это пальто одела, оно как раз по мне, и думаю, что более оно подходит ко мне. Тогда стала советовать, чтобы Лёня купил бы себе осеннее пальто...

Да будет свет!

Вечером на нашу «дачу» все приходят по-разному. Я, если не иду к бабушке и дедушке, возвращаюсь часам к четырем-пяти. Дома в это время может быть один Борис Столяров. Начинаю делать задания, готовлюсь к семинарам следующих дней.

Борис взял надо мной «шефство» по черчению и помогает овладеть этим нелёгким, но необходимым для инженера делом. Я помогаю Борису по английскому языку и математике – предметам, забытым им после техникума за ненужностью среди моделей, опок и отливок в литейном цехе завода «Гомсельмаш».

Борис что-то варит себе на электрической плитке. Я присоединяюсь к нему, делимся продуктами. У бабушки и дедушки теперь бываю реже.

Электроснабжение в нашей комнате на «даче» поступало из одной точки. В свисавший с потолка патрон был вкручен так называемый «жучок», который имел две контактные «мамы». Сюда подключался веер проводов – и на электроплитку, и на радиоприёмник «Москвич», на фотоувеличитель и т.п. нужные для полноценной жизни объекты. Нередко из-за перегрузок вырубались пробки. И нашу хозяйку часто штрафовали за «жучок» и просто отключали свет, т.е. перекусывали провода на столбе, который стоял во дворе дома. Тогда Борис вечером лез на столб (в прошлой жизни он был и электриком) и накидывал два контакта-крючка на остатки проводов, и свет (о, чудо техники!) появлялся. Утром хозяйка специальной рогатинкой снимала эти крючки с проводов... Себе еду она готовила на печке, которая ещё и всех обогревала. Мы что-то (сосиски, пельмени?) варили себе вечером на электроплитке, которая очень часто перегорала. Перегоревшие участки спиральки удалялись, соседние – растягивались и цеплялись друг за друга. Из-за сокращения длины спирали сопротивление спирали уменьшалось, и она уже горела не красным, а белым цветом...

Один раз, не успев я выключить плитку и накинуть пинцетом один конец спирали на другой, как входит дочь хозяйки с ведром и шваброй и начинает мыть у нас пол. Она нечаянно задевает включённую плитку, и плитка падает прямо в ведро с водой. Я закричал, девушке замерла с тряпкой в руках... все замерли в ужасе... но ничего не произошло: спиральки продолжали гореть и в воде...

Герард Правиллов – сын белорусского партизана

Герард Правиллов, мой одноклассник и третий товарищ по «даче», приходит домой поздно со свиданий с девушками. Герард – очень общительный, жизнерадостный и разговорчивый белорусский парень из Бобруйска, большой любитель девушек, бобруйский ловелас. Герка уже давно перезнакомился со всеми студентками, ездившими на электричках Москва – Малаховка. В основном это девушки из Московского областного педагогического института (МОПИ), центральное общежитие которого находилось в Малаховке, на другом конце посёлка, ближе к станции. Герке ничего не стоило завести разговор с любой девушкой, познакомиться и назначить свидание на следующий день, в той же электричке, в том же вагоне, на том же месте... Я же был очень стеснительным, разговаривать с девушками и поддерживать светскую болтовню не умел, был очень связан, застенчив и только глупо краснел...

У Герки же был большой фотоальбом с фотокарточками бобруйских подруг.

На оборотной стороне этих карточек девушки писали Герке всякие нежности, и Герка уверял нас, что все они – его любовницы. Врал, конечно, но доля правды, может быть, и была. Уже скоро Герка обзавёлся нежной подружкой Лерой из МОПИ. И в его группе I-МЛ-4 у него появилась девушка Зоя. Чтобы уединиться с любимой, Герка в Малаховке находил плохо запертую веранду какой-либо необитаемой зимой дачи, они влезали на эту веранду, и там... мороз им был не страшен...

Герка был фотолюбителем и мне помог освоить весь фотопроект: проявление плёнки, сушку, печатание, проявление фотографий. Мама мне отдала фотоаппарат «Лейка», благодаря которому сейчас мы имеем столько интересных свидетельств студенческих лет.

У нас с Геркой иногда происходили битвы – потасовки «за мир». Приходя вечером со свиданий, Герка, как голодный волк, рыскал по всем нашим тумбочкам и всё подёдал. Как-то раз, найдя у меня пачку печенья, начал её тихонько грызть, сидя на своей койке. Я бросился к нему, чтобы отнять печенье, но он вскочил на кровать, встал в угол и жадно дохрустывал похищенное. Я прыгаю на него, он поднимает руку с печеньем вверх, другой меня отталкивает, не отдаёт. Тогда я хватаю его за ноги, резко дёргаю, и Герка плюхается задом на подушку. Я вырываю у него из руки печенье и говорю крылатую фразу из Ильфа и Петрова: «Так будет с каждым, кто покусится!» Эту схватку за печенье наш арбитр по межкойковым схваткам Борис Столяров называл «борьбой за мир»!

Леопольд Ваганов

Четвёртый жилец нашей «дачи» в Малаховке – Лёвка Ваганов из Подмосковья. Только теперь из его личного дела я узнал, что звали его не Львом, а Леопольдом Петровичем. Родился он 29 мая 1933 года. Леопольд, т.е. Лёвка, окончил Конобеевскую среднюю школу в 1950 году, жил с матерью и отчимом (оба – учителя) в селе Барановское Виноградовского района Московской области. Я думал тогда, в 1950 году, что Лёвка с грехом пополам окончил школу, так как он ни черта не знал по математике и «плавал» по другим школьным предметам. Из личного же дела стало ясно, что у Лёвки был очень хороший аттестат (все пятерки, только три четвёрки). Видимо, учителя-родители в своей школе помогли ему получить такой аттестат. Несоответствие знаний отметкам в аттестате показали вступительные экзамены: математику и другие предметы Лёвка сдал на тройки. Сочинение «Сталин – наше знамя боевое» с оценкой «четыре» вывело его в студенты.

Учился Лёвка из рук вон плохо. Он не умел и не хотел учиться. Его очень ободряло, что в институте ничего не «задают на дом», и он надеялся, что, как в школе, в конце четверти ему всё-таки «выведут» троечку. Но, увы! Его ожидания не оправдались! Надо было каждый день что-то делать, выполнять рекомендуемые задания и что-то познавать. Лентяям, вроде Лёвки Ваганова, было не место в МАМИ!

Каждую субботу Лёвка уезжал в своё село, там крепко «гулял» с парнями. Приезжал в понедельник, к вечеру, с остатками хмеля в башке. Привозил разные деревенские продукты: масло сельского производства, сало вкусное, наверное, огурцы, помидоры... Нас не угощал, как это принято в общезжитии... Утром его было не поднять. А мы должны были успеть на электричку в 7.24! Мы бежали на станцию, а Лёвка дрыхнул часов до 11. Появлялся в институте к середине учебного дня. Войти в учебный процесс ему так и не удалось.

В первом семестре он не одолел заданий по черчению. В первую сессию он не сдал экзамен по начерталке, «не выполнил плана 2-го семестра» и был отчислен из МАМИ в мае 1951 года по собственному заявлению – «из-за отсутствия денег»!

Драка за оперу

Идёт уже ноябрь 1950 года. Я втянулся в студенческую жизнь. Утром довольно легко встаю, хотя ложимся мы не раньше часа ночи, а то и позднее. Бежим сломя голову на электричку. Длинноногий Борис Столяров мерно шагает, Герка тоже быстро идёт, а я отстаю – не проснулся ещё как следует, и мне приходится периодически делать спринтерские рывки, чтобы догнать товарищей. Иногда слышен уже и свисток нашей электрички, отходящей от соседней станции...

На платформе, в нашем вагоне электрички, втором от хвоста поезда, – одни и те же люди, сидящие на лавках в одном и том же порядке, на одних и тех же местах, что и вчера, что и позавчера. Вагон полон народу, но одно место – на второй скамье от входа – всегда свободно! Вагон спит. Я втискиваюсь между спящими работягами и тоже дремлю до Москвы...

Борис Столяров благотворно влияет на моё культурное развитие: заставляет слушать классическую музыку и оперы по радиоприёмнику «Москвич» (институт выделил приёмник для нашей «дачи»). Вместе мы слушаем популярные концерты-загадки. Борис узнаёт музыку многих композиторов, я пока отстаю, но впитываю классическую музыку с жадностью и скоро начинаю обгонять Бориса в этом простом, но саморазвивающем развлечении.

Из-за музыки бывают споры и ссоры на нашей «даче». Герке Привалову всё равно, он приходит поздно со свиданий с девушками, на музыку не обращает внимания, падает на койку и сразу засыпает. Но Лёвка Ваганов всегда против музыки, он хочет спать, ложится сразу после прихода из института. Музыка Лёвка не понимает, классическая музыка его раздражает. На этой почве обстановка в комнате обостряется. Во время трансляции из Большого театра оперы «Кармен», когда мы с Борисом наслаждались чудесной музыкой Бизе, дремавший после ужина наш товарищ Лёвка Ваганов стал ругаться и требовать выключить «эту муру», вскочил с койки и выдернул вилку провода радиоприёмника из «жучка». Я снова воткнул вилку на место, тогда Лёвка с матом ткнул меня кулаком в лицо. Я собирался налить себе чаю, и моя большая металлическая эмалированная кружка была у меня в руке. Мне ничего не оставалось, как ударить антагониста оперы по голове этой кружкой, увесистой литровой ёмкостью, которая приехала со мной из далёкого Магадана. Лёвка оторопел. Кружка от удара по его башке получила большую деформацию... эмаль затрещала и стала трескаться... В дальнейшую схватку вступил Борис Столяров и разнял бойцов... Кармен продолжала страстно любить Хосе, но немного потише...

Я живу в Малаховке, но ещё бываю у бабушки и дедушки – ведь от МАМИ до Спартаковской 15 минут на трамвае. Аппетитом я после голодной Колымы не страдаю, и они стараются угостить внука чем-нибудь вкусным... У тёти Мани я раз в неделю моюсь в ванной. Галя, двоюродная сестра, когда приходит к бабушке, стирает моё бельё. Я стал немножко эгоистически пользоваться добротой родных. Получая в октябре письма от отца с матерью, мама моя понимает, что я начал немного тяготить стариков. Бабушка и дедушка стараются всё сделать для внука-студента, но я пользуюсь их гостеприимством, не задумываясь, что ввожу стариков в лишние хлопоты и расходы. Мама наставляет меня на правильный путь.

Черчение пошло!

На первой же неделе занятий в МАМИ было и первое занятие по черчению. Обе наши группы ТТ собрались в одной аудитории. Преподаватель с кафедры «Начертательная геометрия и черчение» Копылов вызывал всех по фамилиям и спрашивал, как черчение преподавалось в школе, в каких классах, какие делали чертежи, какие были оценки. Все студенты, в основном, москвичи, говорили, что черчение было у них в 8–10-х классах, что они чертили то-то и то-то, причём в туши. Когда очередь дошла до буквы Т, я встал и сказал: *«Магаданская средняя школа, 7–10-й классы, орнаменты...»* Все ребята сочувственно загудели – им стало ясно, что на Колыме не могло быть никакого черчения...

И они были правы. Колыма, конечно, влияла на черчение. Наш учитель в Магадане был ещё и учителем ботаники. Я, конечно, Копылову не сказал, что черчение было моим самым слабым местом в школе. Черчение в школе мне не давалось. Учитель так и не донёс до моего сознания, что чертёж в туши сначала чертится в карандаше, а потом обводится тушью. Рейсфедер меня не слушался, линии получались разной толщины, тушь капала, и размазывались кляксы. Я злился, рвал чертёж, снова чертил, подчищал бритвой, стирал резинкой, чертёж был грязным... Учитель брал мой чертёж, смотрел брезгливо на форматку, бросал чертёж в свою папку и цедил сквозь зубы: *«Похабщина!»* Мама моя очень переживала за мои двойки и тройки и сильно сомневалась, смогу ли я из-за никудышного черчения учиться в техническом вузе.

Но неожиданно в МАМИ черчение пошло легко. Сначала мы чертили, вернее, рисовали несложные прямоугольные детали, но с выступами, пазами и отверстиями, от руки, в трёх проекциях, на бумаге в клеточку. Оказалось, что пространственное воображение у меня есть, и дело пошло. Бумага в клеточку позволяла вести проектирующие линии от проекции к проекции, что помогало представить, куда проектируются те или иные точки детали. Потом на эти кроки преподаватель красным или синим карандашом наносил сечения под различными углами, и мы делали, тоже от руки, проекции этих сечений. Такая методика развивала пространственное воображение.

Хуже было со шрифтами. Эту форматку А4 с 12 строками я мусолил три месяца. Меня подводил плохой почерк. Надо было изобразить все чертёжные шрифты от 2,5 до 12 мм высотой прописными буквами. Сначала – в карандаше, потом обвести тушью.

Борис Столяров помогал мне в черчении практическими советами. Несколько раз я, как в школе, проливал тушь, сажал кляксы от рейсфедера. Борис показывал, как надо обводить буквы тушью – не рейсфедером, а специальной трубочкой, похожей на пипетку, не набирая

много туши, чтобы не было клякс. Борис учил меня, как согнутой в дугу бритвой срезать эти кляксы, резинкой и мякишем хлеба счищать пятна и другим чертёжным хитростям.

К концу семестра моя форматка со шрифтами выглядела довольно грязной и потёртой. Когда я пришёл сдавать зачёт по черчению за семестр, Копылов похвалил мои кроки, но, посмотрев на просвет форматку со шрифтами, сказал: «*Да, работа, видно, проделана большая...*» В самом тонком месте, где от бумаги после срезания клякс осталась только тонкая плёнка, он проткнул ватман острым карандашом и стал вертеть форматку на этом карандаше как на оси... Кроки меня спасли, и я получил честно заработанный зачёт с оценкой «четыре»! «Ура!!!» – мысленно закричал я.

Далее мы чертили корпуса литых водопроводных кранов, пересечения конусов, цилиндра с конусом, крышку подшипника скольжения...

«Смотри, кто пришёл!»

А.Ф. Розанова – Анне Розановой
28 октября 1950 г.
Москва

Милая наша Аничка!

Большое, большое тебе спасибо за очень большие деньги, но зачем же ты прислала больше того, что мы тебя просили, ведь сама же ты осталась без денег. Так нельзя, больше так не делай. Поздравляю вас всех с нашим большим праздником, желаю всем быть, главное, здоровыми, а там всё приложится. Так говаривали в старину. Купили мы яблок достаточное количество. И Лёничку яблочком угощаем. В середине недели у него было собрание, и он прилетел к нам, он очень быстро всегда влетает, улыбается. Папа сказал: «Смотри, кто пришёл!» – а я что-то зачиталась над книгой. Ну, конечно, поужинал, сам себе сделал яичницу, творогу с молоком поел и яблоко. Ему мы вручили повестку на 700 рублей. В воскресенье тоже приезжал, пообедал и уехал, видно, что он очень занят своей учебной работой. Завтра опять приедет. Я уж всегда думаю, что ему по вкусу приготовить. Он любит сметану, я всегда готовлю щи с мясом и покупаю сметану к щам. Ходит он пока с открытой головой, только после ванны согласился одеть кепку и смеялся над собой. Но пальто пока ещё не одевал, ходит в непромокаемом. Непромокаемое на подкладке. Правда, он очень быстро ходит, прошлое воскресенье мы хотели поехать с ним к нему, но он сказал: «Мне некогда». Папа не понял, но я ему сказала: «Значит, ты очень быстро идешь, а мы своим медленным шагом задерживаем тебя?»

«Да!» – ответил он. Я ему сказала, что «к тебе мы не пойдём, мы только посмотрим, как длинно расстояние от станции и не опасна ли твоя дорога». Пока ещё не съездили и, возможно, и не поедём. Мы с папой здоровы. У меня последнее время повысилось давление и было плохое настроение.

Д.В. Розанов – Анне Розановой
20 октября 1950 г.
Москва

Милая Аничка!

Лёничка твой здоров, имеет бодрый и деловой вид, занимается усердно работой, а потому у тебя не должно быть беспокойства о его жизни. Главное сделано: он в Институте, кроме того, уже добился того, что получает стипендию. Мы со своей стороны будем делать всё, чтобы помочь ему. Спасибо тебе за денежную поддержку нам, хотя я начал сам зарабатывать: у меня 2 урока... со всеми ними тренируюсь в орфографии. Я увлёкся этой специальностью и действительно могу немного помочь учащимся. Мамочкино состояние здоровья меня омрачает, и я делаю всё, чтобы облегчить её труды и хлопоты. Она хорошо отдохнула на свежем воздухе у Паночки. В Москве этого нет.

«Лицо у него хорошее»

А.Ф. Розанова – Анне Розановой
29–31 октября 1950 г.
Москва

Милая Аничка!

Я уже давно вычеркнула свои огорчения и даже совсем забыла о них после того, как ты написала мне письмо. Я только одного хотела, чтобы ты по-настоящему поняла всё. И всё это так и вышло. Я знаю одно только, что тебе пришлось очень много вынести, а Лёня будет тебе утешение. Он очень твердый человек в своих стремлениях. Он очень вслушивается в мои слова и очень внимателен ко мне. Тебе замаливать грехи не надо, т.к. их и не было. А мы были виноваты, что не ясно написали. Я и тогда чувствовала, что я тебя расстрою. Ну, ладно! Всё это прошло. А главное – Лёня учится, и это самое главное, и лицо у него хорошее и светлый взгляд, прямой, открытый, искренний, неподдельный. Это главное в жизни. Правда, и мы с ним очень мягко и деликатно обращаемся. Перед экзаменами мы ни одного слова не говорили, что он плохо

пишет, чтобы у него была уверенность в том, что он напишет хорошо. Напряжение было не только у него, но и у нас всех, особенно у папы, он употреблял всё своё искусство, чтобы и не утомить Лёню и чтобы был толк. Нагрузка невелика, но наше сейчас состояние мозга у меня трудное. Я могу соображать только одно дело, а много задач для меня совершенно недоступно, я теряюсь, а когда Лёня приходит в праздник или среди недели, мы как-то особенно радуемся. А если будет обременительно, то мы Лёню попросим нам помочь, да он и сам догадывается. И я его прощу, чтобы Лёня хлопотал о его переводе в Томилино. Будем этого добиваться. Ну, Лёня как закон принял, чтобы вечером не ездить на дачу в общежитие.

31-е октября. Сегодня Лёничка в 2 часа дня опять прилетел к нам, обедать не стал, только на яблоко соблазнился. Приглашали и настаивали, чтобы молока или чаю с вареньем выпил. Отказался, сказал: «Некогда!» Правда, он очень-очень занят, работает очень усердно и увлекательно, так что у него действительно совершенно нет свободной минутки.

«Зайцы»

Электрички, на которых мы ежедневно ездили из Малаховки в Москву и обратно, играли огромную роль в жизни студентов, живущих на «дачах» в поселках по Казанской железной дороге.

Обычный, нормальный, т.е. безденежный, студент никогда не брал билетов для проезда на электричках, тем более не покупал сезонок, т.е. сезонных билетов на месяц, квартал или полгода. Нормальный студент всегда ездил без билета. Я же всегда покупал сезонку, так как не любил трястись от страха, что вот-вот войдут безжалостные контролеры, да ещё бегать от них из вагона в вагон. Сезонка стоила не очень дорого, например, на полгода – 60 рублей. На сезонку наклеивалась фотокарточка владельца.

Обычно поездка из Малаховки проходила таким образом. До Панков или Люберец студенты – «зайцы» сидят спокойно. Но далее надо быть бдительным: в Панках (где есть депо) или в Люберцах в поезд обычно садится бригада контролёров. Один из «зайцев» выходит на перрон, смотрит вдоль состава, заходит в вагон и сообщает: «Сели в 5-й вагон» или «Сели в последний вагон». В первом случае все «зайцы» встают и переходят в последний вагон.

Во втором случае спокойно сидят или идут вперед.

На станции Новая – новая рекогносцировка: «зайцы» из последнего вагона по платформе перебегают в первые вагоны, где контролёры, по их расчётам, уже побывали, и благополучно доезжают до Электрозаводской.

Но бывают и роковые просчёты, когда контролёры, не замеченные настороженными безбилетниками, входят неожиданно в вагон с обоих тамбуров, и начинается охота на «зайцев». Контролёры сгоняют их в один из тамбуров, не дают им выскочить из вагона и везут в Москву, на Казанский вокзал, где или штрафуют, или составляют протокол. Второе опаснее, так как бумагу посылают в МАМИ, и тогда «зайцев» «клеят позором» на очередном комсомольском собрании. И ещё и штраф вычитают из стипендии – 10 рублей, а тех, кто её не получает или вообще не хочет платить, вызывают в суд.

Герку Правилова два раза вызывали в суд, но в первый раз судья – добрая женщина – простила его: Герка оделся в какую-то одежду б/у и включил всё своё обаяние. Но во второй раз та же судья постановила: исполнительный лист послать в Бобруйск, родителям злого «зайца».

Герка Правиков, который был ярким безбилетником, часто невольно провоцировал других «зайцев» на бегство. Когда мы с ним заходили в вагон электрички и стремительно шли по проходу между лавками, то несколько человек срывались с места и бежали к другим дверям... Герка своей одеждой – кожаное пальто, полевая сумка через плечо – очень походил на контролёра.

«Нету черепа 12 сантиметров»

Самое интересное, но и драматичное явление в послевоенных электричках начиналось часов в 10–12 утра. В это время поток студентов и рабочих, спешащих на работу к 8 утра, иссякал, но появлялся другой контингент – нищие, попрошайки, калеки и инвалиды, промышлявшие на еду. Они не воровали, не грабили, они просили им помочь, но как виртуозно они это делали!

Вот открывается дверь, и в тамбур входит, если есть хоть одна нога, такая колоритная, небритая и довольно грязная личность и проникновенным, отработанным, с лёгкой хрипотцой, пропитым голосом начинает: *«Братья и сёстры! Папаши-мамаши! К вам обращаюсь я, ветеран войны, дошедший до Берлина! (на отрепьях «ветерана» и медалька, бывало, замусоленная висит. – Л. Т.). Подайте две-три копейки несчастному инвалиду на пропитание! Две-три копейки вас не устроит, а мне большая помощь!»*

Или другой инвалид, безногий и без одной руки, вкатывается в вагон на деревянной тележке-каталке, в зубах держит алюминиевую миску: *«Папаши-мамаши! Ребятки молодые! Помогите калеке войны! Полгода лежал в госпитале, жена бросила, жить не на что! НЕТУ ЧЕРЕПА ДВЕНАДЦАТЬ САНТИМЕТРОВ!»* – тут калека срывает с головы грязный треух, и пассажиры в ужасе смотрят на голый крас-

но-багровый пульсирующий треугольник черепа, врезанный в кость... Народ в страхе дает инвалиду деньги и даже какую-то еду... Он плачет, благодарит, едет дальше, в следующий вагон...

Уходящих вагонных попрошаек все пригородные электрички на Казанской железной дороге были поделены на «зоны влияния» в соответствии с расписанием, и почти никогда не было, чтобы одновременно в вагон заходили две группы конкурентов. Но бывали и внедоговорные встречи. Иногда из двух тамбуров вдруг входили двое калек или две группы «детей лейтенанта Шмидта». Одна группа – с аккордеоном и полупьяной оборванной бабой, исполняющей блатные или непристойные частушки, а с другой – безногий балалаечник с гармонистом поют песни военных лет или жалостливые романсы. Обе группы исполнителей начинают громко наяривать на своих инструментах и яростно петь, стараясь переорать друг друга. Они громко кричат, доказывая с матерком, что вы, мол, пришли не по расписанию, не в свой поезд, не в свой вагон и нарушили «зону». Артисты, как правило, не решались сходить для выяснения отношений в середину вагона, но иногда поколачивали друг друга в тамбуре. Потом бригады поездной самодеятельности расходились в разные концы электрички.

Вообще, тогда безногих и безруких калек – инвалидов и разного рода попрошаек – было очень много на улицах Москвы, особенно в «забегаловках» около станций метро и электричек, на вокзалах и у продуктовых магазинов.

Безногие калеки ездили на примитивных, но крепких деревянных тележках – каталках, правда, на подшипниках. Этот журчащий звук катящейся тележки сразу давал понять, что едет инвалид. От асфальта инвалид отталкивался деревянными «башмаками» с рукоятками, иногда надетыми прямо на культю руки. Люди эти были пьяны и не ухожены, где жили – неизвестно, но понятия «бомж» тогда ещё не было.

Но к концу нашей учёбы мы стали замечать, что попрошаек и калек в электричках стало меньше. Народ говорил, что безруких и безногих НКВД стал вывозить за пределы Москвы, в специальные больницы, чтобы они не портили блестящий облик Москвы-победительницы. Но при нас – в начале 1950-х годов – концертная деятельность попрошаек и инвалидов войны была в самом разгаре.

«Не беги за ней»

Встречались в электричках и проститутки, и просто молодые женщины, ищущие молодых «петушков» для развлечений. Вот в нашей электричке в 7.24 всегда у первой скамейки, у её спинки, стояла одна

довольно красивая молодая женщина. Если встанешь перед ней – а народу полно подваливает, заполнены оба тамбура и проходы, – тебя к ней придавливают, и при каждом толчке вагона эта красотка, якобы под давлением толпы, прижимается к тебе и ножку свою в гладком чулке как бы нечаянно вдвигает между твоих ног. Мужское моё достоинство, конечно, не могло равнодушно переносить такой тепловой контакт. Девушка это чувствует, это её забавляет, она улыбается и смотрит на тебя призывно... На станции Новая она, к сожалению, выходила, с загадочным и немного разочарованным выражением лица. Как-то раз, я, наверное, невольно шагнул, чтобы пойти за ней, но стоящий рядом Борис Столяров начал делать мне знаки, что не дури, мол, не беги за ней. Потом он мне сказал, что живёт она где-то дальше нас по дороге, снимает угол, и что уже не один мужик побывал у неё в постели, но после пропития всех денег любовь незнакомки быстро кончалась...

Я и потом видел и наблюдал за ней, сидя на второй скамейке вагона, справа по ходу поезда. Она всегда стояла у спинки первой скамейки вагона, лицом к входящим из тамбура. Это было её рабочее место, где она улавливала клиентов. Иногда она оборачивалась и одаривала нас завлекающей улыбкой. Мы с Борисом улыбались ей в ответ.

Через месяц-другой она исчезла, может, перешла на другую электричку или на другую дорогу... или нашла себе парня? Было как-то досадно, что не пошел за ней, как будто потерял что-то, что-то упустил, всё-таки к ней почему-то тянуло...

Но Борис Столяров-то откуда знал всё о ней?

Английский язык

По английскому языку я попал в «продвинутую» группу», так как на вступительном экзамене у Анны Владимировны Литвиновой получил пятёрку – в магаданской школе нас учили хорошо. «Непродвинутые» студенты, вроде Бориса Столярова, моего товарища по «даче», и Наримана Курбанова, товарища по группе, навёрстывали своё отставание в других группах. Борису мне пришлось много помогать по языку. Он корпел над простыми школьными текстами, не знал таких простых слов, как dog, table, girl, и забыл все времена. Перевод слов он вписывал мелкими буквами поверх текста, потом оказывалось, что все промежутки между строками учебной брошюры были исписаны карандашом. К концу I курса Борис уже довольно бойко читал и переводил, но произношение его было очень смешным – не то с немецким акцентом, не то с французским прононсом.

В продвинутых группах мы, в основном, налегали на «тысячи», т.е. на перевод простых отрывков и статей с техническим уклоном

или с политическим – из газеты Moscow News. Переводы эти измерялись в тысячах знаков, которые надо было периодически сдавать самой А.В. Литвиновой.

Английский язык изучался в МАМИ три курса, и я всё это время жил на том лексическом и грамматическом запасе, который был получен мной в магаданской школе. На последнем экзамене в конце второго курса мне опять достался вопрос по видам условных предложений. Эти «условные предложения» преследовали меня с 9-го класса школы, и на экзамене в школе, и на вступительном в МАМИ!

Обстановка на кафедре «Иностранные языки» была очень оживлённой и деловой. Кучками роились студенты из стран народной демократии – немцы, поляки, венгры. Стройными рядами, группами входили деловитые китайцы. Ведь с 1950 года в МАМИ стали обучаться иностранцы, и для них был организован одногодичный практический курс ускоренного изучения русского языка с учётом осваиваемых предметов и специальностей МАМИ. Их обучала заведующая секцией русского языка кафедры Т.К. Дмитриева. Она, кстати, была и заведующей учебной частью МАМИ. Многие демобилизованные офицеры, студенты наших групп, учились на организованных ею подготовительных курсах перед поступлением в институт.

Кафедра языков была довольно-таки тесноватой, и как ни зайдёшь к А.В. Литвиновой сдать очередные «тысячи», так сесть некуда – везде одни китайцы. Их было очень много, остальных же – студентов из ПНР, ГДР, ВНР – единицы. Приходилось тогда Анне Владимировне с нами идти искать пустую аудиторию. Там мы читали и переводили.

Учиться английскому мне было легко, новых слов было немного – в основном, из технической и политической лексики. Сама личность Анны Владимировны была очень светлая: красивая, стройная женщина в строгом чёрном костюме, с молодым лицом.

Физкультура

В сентябре и октябре 1950 года занятия по физкультуре проходили, как правило, на стадионе «Медик» в Измайловском парке два раза в неделю по вторникам и пятницам. На физкультуру я ходил с удовольствием. Ещё в Магадане я имел много разных физических нагрузок, к которым меня поощряла моя мать А.Д. Розанова, чемпионка Колымы по лыжам 1944–1945 годов, легкоатлетка и инструктор по физкультуре и спорту Магаданского Горкома профсоюзов.

Основным направлением физвоспитания студентов МАМИ была подготовка к сдаче норм ГТО. Сначала на стадионе «Медик» под руководством преподавателя мы разминались, потом начинали тренироваться в беге на 100, на 1000 метров, в прыжках в длину, в высоту

и в метании гранаты. Стометровку я бежал в паре с Юркой Хвостовым. Я пробежал стометровку за 13 секунд, Юрка был впереди на 2–3 метра. Мы с ним показали лучшее время в группе. Нариман бежал с Клушанцевым и запутался в своих не очень прямых ногах, но гранату бросил дальше всех. Потом уже мы играли в баскетбол, где отличались высокие ребята – Миша Лемберг, Юра Хвостов, Нариман Курбанов. Я же с удовольствием играл в футбол, так как в школе выступал даже за сборную выпускников – десятиклассников – против местной ДЮСШ, и мы у неё выиграли!

В МАМИ нам повезло: зимой мы уже занимались в спортзале (а до 1949 года он был занят кафедрой «Автомобили» под демонстрационный зал). Здесь мы делали гимнастику, прыгали через «коня», лазили по канату, а последние 10–15 минут занятия играли в футбол или баскетбол.

Я не был спортсменом (и мама этого не хотела), но много ездил на велосипеде (1000 километров за лето), играл в футбол, ходил на лыжах, даже участвовал в школьных соревнованиях, бежал на коньках и много-много поломал лыж и палок при спуске с магаданских сопок.

Я плаваю!

Один из зачётов для сдачи на ГТО был на выбор: или прыжок с 5-метровой вышки в воду, или бег на выносливость на 3000 м. Мы с Юркой Хвостовым выбрали бег, долго и неспешно бежали вокруг стадиона и, наверно, пробежали уже больше трёх километров, как физрук вдруг спохватился и крикнул нам: «Зачёт!» Все нормы по ГТО на стадионе я сдал, оставалось плавание...

Зачёт по плаванию я сдал с большим трудом, так как плавать не умел. Плавание мы сдавали осенью 1950 года в Мироновских банях, недалеко от станции метро «Сталинская» (теперь – «Семёновская»), где был небольшой бассейн с длиной дорожки 25 метров. Надо было проплыть 100 метров вольным стилем – кто как умеет, без времени. Это меня страшило, потому что к 17 годам я так и не научился плавать. В Магадане негде было учиться этому нужному делу, рек глубоких около города нет, одна каменистая Каменушка, да горная речка Магаданка. С головой в них не погрузишься – это речки горные, быстрые, бурные, мелкие, с очень холодной водой – летом не более 7–10 градусов. Очень хорошая температура для бычков и форели, но не для купальщиков. В Охотском море тоже не купаться – там и летом плавают нерастаявшие льдины...

Бассейн в Мироновских банях не был разделен на отдельные дорожки, а только пополам одной гирляндой пластмассовых поплавков.

На каждой половине бассейна плыли сразу четыре человека. Я встал на старт так, чтобы в воде оказаться около поплавок. Прыгаем в воду, все плывут, а я скоро почувствовал, что не очень держусь на плаву. Тогда я мизинцем правой руки стал цепляться за крючки поплавок и подтягиваться вперёд. Ребята уже с шумом и плеском проплыли первые 25 метров и плывут назад, поворачивают на третью 25-метровку, я всё тащусь вдоль гирлянды поплавок. Кто-то в азарте борьбы проплыл совсем рядом со мной, огрев меня рукой по голове, я с трудом «доплыл» до поворота и повернул обратно, но теперь за полавки надо было цепляться левой рукой... Наконец, преподаватель крикнул: «*Всё, зачёт, вылезайте!*» – и спас меня от утопления. Все пошли на вышку прыгать. Я так наглотался хлорированной воды, что в голове шумело, и мне было уже всё равно – на вышку, так на вышку. И я пошёл, хотя и сдал кросс на 3000 метров и мог не идти на вышку. Но сил сказать этого не было, да и ребята подумали бы, что я испугался, и вообще прыгнуть с вышки было интересно.

Когда я встал на край 5-метровой вышки и глянул вниз, мне показалось, что я на такой высоте, что никогда не долечу до воды... и я прыгнул солдатиком вниз. Я летел очень долго и уже раскрыл рот, чтобы заорать, но вдруг плюхнулся в воду... вынырнул из воды и... поплыл! Пытался поднырнуть под полавки, но ничего не вышло: вода выталакивала меня, как пробку...

В итоге зачёт по плаванию и прыжкам с вышки я сдал, но с меня потребовали в раздевалке 2 рубля за утерянную матерчатую шапочку. Я не заметил, как она слетела с меня при выныривании из воды. Снова прыгать в воду за этим спортивным инвентарём я был уже не в состоянии. Кто-то из моей группы прыгнул в воду и достал шапочку – она уже почти опустилась на дно бассейна у вышки.

Два рубля были спасены... Нариман, видя моё состояние, как после нокаута, сопровождал меня до Электрозаводской и в поезд на «дачу».

«Молодёжь сама за себя постоит»

Анна Розанова – родителям

5 ноября 1950 г.

Магадан

Милая Мамочка!

Милые, милые Вы мои! Каждая строчка, буква дышит Вашей любовью и заботой обо мне, Лёне, Аничке. Всё пропитано мыслями обо мне и чтоб мне было спокойно за Лёню. Я только всё время себе повторяю: «Как хорошо, что Вы живёте в Москве, и Лёня там же учится!» Мне только всё время хочется всех Вас особенно отблагода-

дарить за все хлопоты и беспокойства о Лёничке, всё не придумаю, как это сделать.

Милая Мамочка, я все письма к Лёне пишу с тем расчётом, что и Вы их читаете, т.к. часто не бывает времени писать 2 письма больших подробно обо всём. Так и договоримся с Вами и с Лёничкой на будущее. Хорошо?

Теперь отвечаю на твоё письмо. Аничка стала совсем хорошо ходить.

Милая Мамочка! Ты подробно описываешь всю жизнь, учёбу и времяпровождение Лёнички. Большое спасибо за это. Но ты уже не беспокойся очень-то о нём, он, как видно, уже прилачился к жизни и учебе. Я ему тоже писала, что хорошо бы ему жить в Томилино. Пусть устраивается туда, если есть возможность, а если нет, то, видно, они приладились к своей даче в Малаховке, ну и пусть живут до лета, а на будущий год переведутся всей комнатой в Томилино. Привычка – дело большое!

Мамочка! Ты не утруждай себя стиркой, лучше отдавай всё в прачечную, а сама это время погуляй по воздуху, отдохни, поспи. Конечно, я тебя очень, очень благодарю за всё, что ты делаешь для него – и за стирку и штопку. Это слово мало высказывает мои чувства к тебе за твои заботы о нём: я вся внутренне успокаиваюсь – и слёзы наворачиваются на глаза, когда читаю эти строки и думаю о тебе, какая ты, Мамочка, для нас всех и для Лёнички в данном случае. Ты ему заменяешь меня.

А насчет учёныя, подготовки к ней и всё, что касается его занятий – я уже давно не входила во все подробности, как раньше, т.к. чувствовала, что в 10-м классе уже он больше меня знает по учёбе и я не гожусь в помощники и советчики. Просто мы разговаривали по тому или иному вопросу его учёбы, и он часто был немного раздражён, что я очень уж подробно его расспрашиваю об учёбе. Мне было интересно, например, на какие темы они писали сочинения, – он отвечал, но не очень пространно. Я уже чувствовала его растущую самостоятельность в учёбе – и не мешала ему. Он мне как-то сказал: «Ты меня расспрашиваешь, как будто я маленький!»

Очень хорошо и правильно он делает, а вы ему советуете, а я прошу – не ездить поздно в Малаховку, если задержится в Москве, а в случае нездоровья сообщить Маничке или Верочке.

Мамочка! 20-го октября я выслала Лёне 700 р. и тебе с папой – 300 р. Но вот от Лёни получила подтверждение, а от Вас ещё нет. Я чувствую, что празднование вступления Лёни в институт встало Вам «в копеечку», как говорится, и у Вас нехватает денег на необходимое. Ты мне, Мамочка, всегда пиши об этом. Потом, Лёня у Вас часто всё же обедает, кушает яичницу из 4-х яиц, яблоки, по-

мидоры кушает – всё это деньги. И я не хочу, чтоб это шло в ущерб Вашего питания. Вам надо прежде всего думать сейчас о своём здоровье, а молодёжь сама за себя постоит...

Музыка

Как ни парадоксально, но я так бы и остался невежественным в области музыки и не вошёл бы в чудесный мир музыкальной культуры:

- если бы не поступил в Московский автомеханический институт, никакого отношения не имеющий к музыке;
- если бы я жил у бабушки и дедушки в самой Москве;
- если бы я не поселился на «даче» МАМИ в Малаховке;
- если бы не познакомился с Борисом Столяровым;
- если бы центральное общежитие МАМИ в Томилине не выделило бы нашей «даче» маленький трёхпрограммный радиоприёмник «Москвич»...

Если бы... если бы... Вот скольким случайным и неслучайным обстоятельствам надо было в моей жизни совместиться, чтобы вместе с получением высшего технического образования в МАМИ я приобрел и к пониманию классической музыки и даже научился немного играть на фортепиано. Но обо всём этом потом. А сейчас вернёмся на I курс МАМИ.

Музыкального воспитания в школьные годы я не получил никакого. В семье Розановых музыкантов не было, никто музыкой не интересовался, и разговоров о музыке, композиторах я никогда не слышал. Только муж тёти Веры, Александр Любимов, хорошо пел и выступал даже в рабочем клубе, исполняя партию Левко в опере «Майская ночь» Римского-Корсакова.

У тёти Веры на Большой Почтовой стоял и рояль, под которым мы с моей двоюродной сестрой Майкой прятались от Марии Ивановны. Когда мама была в лагерях Колымы, мои тёти Маня и Вера спасали меня у себя. Открывать рояль дяди Шуры нам не разрешалось, тем более тыкать в клавиши грязными пальцами, дядя Шура болел, и эти звуки раздражали его. Этим мои контакты с музыкальным инструментом до войны ограничивались.

От песни – к оперетте

Музыку по радио я слушал в Магадане редко, обычно много передавали русских и советских песен, кантат и ораторий о Сталине. При словах «*передаём оперу...*» или «*арии из опер*» я выключал радио, так как оперы, кантаты и другие большие музыкальные сочинения были мне непонятны.

Тем не менее, слух у меня был, чему я удивился, когда после тотального прослушивания всех учеников меня вдруг взяли петь в школьном хоре, и мы пели что-то грандиозное про товарища Сталина:

...И поют поля, поезда поют в пути,
Поёт вся советская земля, народ поёт...

Потом какие-то песни стали более запоминаться, и я стал подпевать, делая уроки, когда их передавали по радио. Это были русские народные песни с их простыми и щемящими мотивами и яркие, мелодичные песни советских композиторов, которые исполнялись в магаданском кинотеатре перед фильмом.

Под какой-то Новый год, в 1948 или 1949 году, по радио часто исполняли песню, которая мне тогда нравилась. Мелодию и слова я помню до сих пор:

Если на празднике нашем встречаются
Несколько старых друзей,
Вей, что нам дорого, припоминается,
Песня звучит веселей.

Потом следовал ещё куплет и припев:

Выпьем за Родину, выпьем за Сталина,
Выпьем и снова нальём...

Кто автор музыки? Кто автор слов? Не знаю.

Если бы не Борис Столяров и радиоприёмник, некому было бы просвещать меня. Борис был лет на 7–8 старше меня, имел уже среднее техническое образование, помогал с черчением, которое на первом курсе давалось мне тяжело. Я ему помогал доучивать английский язык. Но главное – он заставлял меня слушать русские песни, оперную музыку и вообще дал решающий толчок моему музыкальному самообразованию. Он не позволял мне выключать приёмник, когда начинали передавать арии из оперы. «*Ты что, Лёня, – говорил он, – это же "Кармен"! Не выключай!*» – и мы слушали и оперу Бизе, и «Князя Игоря», и отрывки из опер Римского-Корсакова, Даргомыжского, Чайковского и других великих русских композиторов, на творчестве которых строилась пропаганда русской музыкальной культуры 60 лет назад. Передавали, конечно, по радио и музыку великих венских классиков – Гайдна, Моцарта и Бетховена, много Россини, но я эту музыку пока плохо ещё воспринимал и почти ничего не запоминал, хотя выделял блестящие оперные увертюры Россини.

Мне на I курсе МАМИ всё-таки больше нравилась эстрадная музыка и популярные песни советских композиторов: В. Соловьёва-Седого

(«Давно мы дома не были», «Прощай, любимый город», «О чём ты тоскуешь, товарищ моряк»), М. Блантера («Катюша», «Лучше нету того цветку»), В. Мокроусова («Заветный камень», «Хороши весной в саду цветочки», «Одинокая гармонь»), М. Фрадкина («Песня о Днепре», «Брянская улица»), И. Дунаевского (песни из кинофильмов «Волга-Волга», «Цирк», «Весёлые ребята», «Кубанские казаки», «Песня о Каховке», «Песня о весёлом ветре», «Дорожная песня», «Летите, голуби...»), М. Табачникова («Давай закурим», «Одессит Мишка», «У Чёрного моря»)... Эти песни исполняли известные певцы: В. Бунчиков, часто вместе с В. Нечаевым, М. Бернес, Г. Виноградов, Р. Бейбутов, Г. Пищаев, дуэт Л. Лядовой и Н. Пантелеевой, К. Щульженко, Л. Утёсов, Г. Великанова.

От оперетты – к Россини

Очень часто передавали по радио отрывки из оперетт советских и зарубежных композиторов. Об этих передачах я узнавал из недельных «Программ радио», которые можно было купить в киосках «Союзпечать». Я специально поскорее спешил на «дачу» в Малаховку, чтобы успеть к трансляции оперетты, оперы, концерта-загадки. Мы с Борисом слушали, и не по одному разу, оперетты Ж. Оффенбаха («Перикола», «Прекрасная Елена»), Ш. Лекока («Дочь мадам Анго», «Жирофле-Жирофля»), Р. Планкетта («Корневильские колокола»), Ф. Зуппе («Легкая кавалерия», «Донна Хуанита»), И. Штрауса («Летучая мышь», «Цыганский барон»), К. Миллёкера («Нищий студент»), К. Целлера («Продавец птиц»), Ф. Легара («Весёлая вдова», «Граф Люксембург») и, конечно, И. Кальмана («Сильва», «Марица», «Баядера», «Фиалка Монмартра»)...

Нравилась нам и мелодичные советские оперетты Н. Стрельникова («Холопка»), Ю. Милютин («Девичий переполох», «Трембита»), И. Дунаевского («Золотая долина», «Вольный ветер», «Белая акация»), В. Александрова («Свадьба в Малиновке»), В. Соловьева-Седого («Самое заветное»)... У этих авторов были задорные мотивы, которые легко запоминались. Я старался даже записывать слова различных арий и потом пытался петь их вместе с солистом по радио.

Очень часто мы с Борисом, готовясь к занятиям в институте, любили слушать концерты-загадки. Это был такой жанр музыкального просвещения в наше время: во время исполнения какой-либо музыки надо было угадать автора, название произведения или исполнителя. Ответ на музыкальную загадку сообщался сразу после концерта. Сначала Борис забивал меня, особенно хорошо он знал советскую песню и оперетту. Но со временем мой слух и музыкальная память развивались, и я стал больше угадывать мелодий, чем он. Уже к концу I курса,

когда начинался концерт-загадка, он иногда сам выключал приёмник, говоря, что *«ты всё равно больше меня знаешь»* или *«не мешай мне заниматься!»*

Мой музыкальный слух развивался, и после музыки оперетт мне уже стали нравиться оперы Россини, особенно арии и увертюры из «Севильского цирюльника», «Сороки-воровки», «Шёлковой лестницы» с их мелодичностью и сопоставлением медленного вступления и жизнерадостного стремительного аллегро. Постепенно раскрывалась и красота русской оперы. Я стал под сопровождение «Москвича» разучивать арии и подпевать Борису Годунову, Фигаро, Дону Базилио и Князю Игорю. Я думал, что у меня бас (или баритон), но когда я пришёл в институтский хор, мой голос (к моей досаде) определили как тенор.

Но мне всё-таки больше нравились почему-то баритоны и басы, а из музыкальных инструментов – виолончель. Я стал ходить в Большой театр, один или два раза, а больше – в Филиал Большого (сегодня в этом здании Театр оперетты). В этих театрах, в 1950-х годах, я слушал оперы, правда, не очень часто, русских и зарубежных композиторов, но это уже было на других курсах. А на пятом курсе уже было не до опер – надо было делать диплом.

«Лёня шествует вперёд»

А.Ф. Розанова – Анне Розановой

31 декабря 1950 г.

Москва

Конец 31-го декабря 1950 года и начало 1-го января 1951 года.

Сейчас по радио передавалось поздравление с новым годом из Хабаровска, Владивостока и Магадана, и, конечно, я представляю тебя, наша Аничка, Аню и Жана Оттовича и как будто я в этот момент вижу вас. Вчера и сегодня Лёничка и Коля (мой магаданский школьный друг Коля Меликов, поступивший учиться в Горный институт. – Л. Т.) приходили к нам обедать. Я их угостила обедом и пирожками и с собой дала пирожков. Они уехали сначала к Лёне в Томилино, а потом приедут к Лёне в Институт на новогодний вечер. Мы будем встречать новый год у Верочки. Верочка и Лёню приглашала к себе, но Лёничка сказал, что ему нельзя, что они всей комнатой после встречи поедут в Томилино. А завтра Лёня приедет к Мане. К Мане приедет Ира, и мы все – на ёлку, Паночка с девочками.

Вчера мы все читали твоё огромное письмо к Лёне от 8-го октября. Все твои беспокойства о Лёничке я всё же предупреждаю, все твои мысли и все твои переживания отражаются в моём серд-

це, но Лёничка шествует и шествует в своей жизни вперёд. Лёня растёт и становится солиднее и деловитее, даже я и не знаю, было бы лучше или нет, если бы он жил с нами. 2-го января у него начинаются экзамены. Я ему вчера сказала: «Если тебе, Лёня, удобнее у нас обедать, приходи к нам обедать. Вообще, смотри, как тебе удобно». Он очень серьёзный и деловой. Он ни одной минуты не теряет даром. Вчера он сказал, что он взвесился. Взвешивание показало, что он прибавил 6 килограмм. Значит, Аничка, не беспокойся. Лёня здоров. Наступят каникулы, отоспится Лёня. На каникулах он поедет к Паночке, походит там на лыжах. За домом Паночки начинается огромное поле. И Паночке он будет полезен...

Сейчас 10 час. 31 декабря 1950 года. Собираемся к Верочке, а Лёня одел свою шелковую рубашку, чёрный костюм и отправляется к себе в институт. Я его очень усиленно звала с собой. Верочка, наверное, будет очень сожалеть о том, что Лёня идёт не к ним, а в институт, но Лёня очень серьёзно сказал, что ему надо быть в институте.

Целую тебя, обнимаю, береги себя. Маленькую Аничку беру на руки. Жану Оттовичу шлю поздравление с новым годом и желаю вам всем здоровья и всего благополучия. Мама и бабушка.

Первая сессия

Новый, 1951 год, мы встречали не в Томилине, как я сказал бабушке, а на нашей «даче» в Малаховке. Пришли Лера, Маша и ещё одна девушка из общежития МОПИ. Лёвка уехал в свою деревню. Встречали хорошо, весело, с шампанским. Хозяйка с дочкой ушли к соседям, и мы были одни. Душой компании был Герка Правиллов с его неистощимым запасом бобруйских историй и анекдотов. Для застолья я купил ещё в магазине на углу Бакунинской и Спартаковского переулков две банки крабов – наших, камчатских, которые всем понравились. Тогда эти «крабы» в продуктовых магазинах стояли штабелями, такими высоченными пирамидами, мало кто их брал, стоили они рубль за банку. А, к примеру, банка «Бычки в томате», любимая закуска алкашей, стоила всего-навсего 30 копеек...

Уже первого января, под утро, когда начало светать, мы пошли с Геркой провожать девушек в общежитие. Мороз был страшный, градусов 40. В Малаховке стояла полная тишина, изредка нарушаемая легким потрескиванием деревьев.

Герка с Лерой идут впереди, а мы с Машей – метров за 30 сзади. Мы идём по правой стороне улицы, вдоль заборов дачных участков... Вдруг раздаётся страшный треск, и одна из высоких сосен, стоявшая недалеко от забора, вздрагивает, трещит и медленно начинает па-

дать. Мы с Машей остановились. Сосна падает, вернее, рушится на забор впереди нас и ломает его, верхушка сосны перегораживает тропу. Эта сосна, не услышь мы треска, упала бы прямо на нас. Мы кричим Герке и Лере, но они даже не остановились, увлечённые друг другом.

Таково было начало второй половины XX века.

14 из 15 возможных

Экзаменационную сессию в январе 1951 года я сдал на хорошо (начерталка) и отлично (аналитическая геометрия, химия), т.е. было 93,3 % успеха. А в декабре ещё, перед сессией, я почти без срывов сроков сдал кучу зачётов: по начерталке, черчению, ОМЛ, химии, английскому языку и производственной практике на ЗИСе (общее ознакомление с заводскими технологическими процессами получения заготовок деталей – ковкой, штамповкой, литьём, сваркой газовой, точечной, электросваркой электродами).

Зимние каникулы я провёл довольно скучно, у тёти Пани в деревне Московке под Серпуховым, где немного походил на лыжах, почитал... и пару раз угорел. Скучота после бурной студенческой жизни была ужасная, и я скоро сбежал от тёти Пани в свою Малаховку...

Из записной книжки

«Книга книг», вторая половина 1950 года, прочитано (выборочно): Ауэзов. Абай. Антоновская. Великий Моурави. Богданов. Из жизни русской природы. Буссенар. В стране тигров. Бажов. В. Василевская. Радуга. Гроссман. Степан Кольчугин. Доде. Тартарен... Ефремов. Пять румбов. Игнатъев. 50 лет в строю. Несколько романов Купера, Лондона, новеллы Мериме. В. Панова. Спутники. Роскин. Чехов. Книги Л. Соболева... и несколько книг по музыке...



1950 | КУРС 1951

2-й семестр

Февраль – август 1951 г.
Группа 2-ТТ-2

Второй семестр начался с того, что я в своей группе недосчитался 10 студентов – все они отсеялись, не миновав зубов Сциллы (острых вопросов экзаменаторов) и водоворотов Харибды, поглотивших студентов с неустойчивыми знаниями. Болмасов ушёл в Военно-политическую академию, отчислили прогульщицу Ковальскую. Лепёшкин ещё числился студентом – его на второй семестр перевели условно. Весь первый семестр Роальд учился кое-как, семинары пропускал, мотогонки увлекали его больше, чем математика и химия, которые он завалил. Перед экзаменом по математике Лепёшкин попросил меня, чтобы я помог ему подготовиться – грубо говоря, «натаскал». Когда же мы начали готовиться, я увидел, что Роальд «плавает» даже в программе 10-го класса, а задачки по аналитической геометрии вообще не умеет решать. К тому же во время наших занятий Роальд всё время возился со своим мотоциклом, а меня слушал в полуха. Мысли его были на мототреке, и я решил, что одного потерянного дня с меня достаточно, и не стал больше с ним заниматься. Во втором семестре «хвостов» своих он не сдал и был окончательно отчислен из МАМИ весной 1951 года.

Костя Городецкий

Вместо этих бездельников в моей группе появился хороший студент Костя Городецкий. Мой институтский товарищ Костя Городецкий родился 11 января 1932 года в Москве. Отец его, гидрогеолог, погиб в 1942 году на фронтах Великой Отечественной войны. Мать была бухгалтером.

Отчим и мать Кости жили на юге – в Новороссийске, а в Москве он жил у бабушки, в полуподвале дома у Никитских ворот. После окончания средней школы в 1950 году Косте пришлось работать, учиться же он начал в Центральном заочном институте рыбной промышленности на вечернем отделении. На наш факультет, в мою группу 2-ТТ-2, Костя Городецкий поступил в феврале 1951 года со стипендией 290 руб. Костя Городецкий уже на студенческой скамье нашёл своё призвание: стал углублённо изучать нашу специальность – тракторостроение.

Из характеристики: *«Константин Городецкий принимал активное участие в работе студенческого научного кружка при кафедре "Теоретическая механика" и "Тракторы". Участвовал в работе кафедры по испытаниям тракторов на станции Владимирского завода. Хороший, отзывчивый товарищ».*

Костя долгое время был комсоргом нашей группы.

Сейчас Константин Исаакович Городецкий – доктор технических наук, профессор, заслуженный машиностроитель Российской Федерации. Костя пишет учебники по тракторному делу, продолжает работать внештатным профессором в Московском Политехе.

Новые предметы

Во втором семестре появились новые предметы: «Физика», «Теоретическая механика», продолжались лекции, семинары и лабораторные работы по ОМЛ, высшей математике, химии, сдача «тысяч» и изучение грамматики английского языка.

Продолжались производственные практики в МАИ и на ЗИСе: ознакомление с технологическими процессами получения заготовок для механосборочного производства – литьём, ковкой, штамповкой, газовой сваркой и электросваркой.

Теперь взглянем в записные книжки студента Леонида Титова, которые я вёл все студенческие годы. Чего только нет в этих записных книжках старосты группы: расписание занятий; перечень нужных дел; списки вещей и лекарств, которое надо послать маме в Магадан; авторы и названия прочитанных книг; заметки о переносах лекций и семинаров; тексты песен и арий; расписание электричек Москва – Малаховка; перечень денежных расходов (мама велела вести); заметки о возвращённых долгах, которые брали у меня товарищи; графики выполнения работ и сдачи зачётов группы (по месяцам и дням недели); расписание консультаций и экзаменов; адреса и телефоны знакомых девушек, списки вещей, которые надо было купить перед каникулами... и т.п.

Начну со второй записной книжки, так как первая не сохранилась.

Из записной книжки № 2. Февраль – август 1951 г.

Время занятий:

I пара: 8.20 – 9.05, 9.10 – 9.55

II пара: 10.05 – 10.50, 10.55 – 11.40

III пара: 11.50 – 12.35, 12.40 – 13.25

IV пара: 13.30 – 14.15, 14.20 – 15.05.

Расписание занятий группы 2-ТТ-2

День	Предмет	Ауд.	День	Предмет	Ауд.
Понед.	Физика. Лекция	310	Четверг	Химия. Лабор. раб.	414
	Семинар ОМЛ	402		Черчение	
Вторн.	Теорет. мех-ка. Лекция	310	Пятница	МАИ – 3 часа. ЗИС – 12 час.	
	ОМЛ. Лекция	310	Суббота	Математика. Лекция	310
	Математика. Упр.	310		Физика. Лабор. раб.	312
	Физвоспитание	Стадион		Физвоспитание	Стадион
Среда	Химия. Лекц.	310			
	Физика. Лекц.	310			
	Математика. Упр.	116			
	Теор. мех. Задачи	308			

Во втором семестре по физике надо было сделать 8 лабораторных работ, по химии – 6, по черчению – начертить четыре листа в карандаше, по высшей математике – масса задач по аналитической геометрии и анализу, зачёт по логарифмической линейке (инженерный «компьютер» середины XX века)... Да ещё купить её надо было. Я несколько дней бегал, пока не купил во дворе Геологоразведочного института на Моховой.

«Живём мы с ним хорошо»

Д.В. Розанов – Анне Розановой
3 января 1951 г.
Москва

Дорогая моя дочка Аничка!

Ещё раз приветствую тебя с наступлением Нового года и сердечно-горячо желаю тебе здоровья, счастья и успехов в твоих многочисленных делах.

Мы сравнительно здоровы. Новый год встречали у Веры, а 1-го были вместе с Лёничкой днём у Мани. Перед Новым годом (31-го) Лёничка был у нас с Колей, где мы с ними хорошо пообедали. Лёничка сильно возмужал: он прибавил 6 кило своего веса. Сейчас от нас уехала Паночка. Заезжала к нам и Ира с своим мужем (В. Буровым. – Л. Т.). Паночка спешила на конференцию учителей и на профсоюзную (она – предместкома).

У меня перерыв в уроках... вчера провёл свои занятия в полтшколе... вообще я жалею, что не работаю в школе... 1-го числа мы получили много телеграмм и писем, в том числе от тебя, милая Аничка, и от Инны Розановой из Ленинграда. У нас наступили холода, но довольно тепло у нас от кухни.

Крепко целую тебя, родная. Твой Папа.

Д.В. Розанов – Анне Розановой
24 января 1951 г.
Москва

Моя драгоценная дочка Аничка!

Сейчас только ушёл от меня Лёничка: был в Москве и зашёл ко мне – пообедал. Завтра обещал притти к обеду и ночевать. За последнее время, в особенности со времени отсутствия твоей Мамочки, Лёня всеми днями проводил время у меня, и оч. часто ночевал. В квартире – Мамы нет, я часто ухожу на уроки и по разным делам, и Лёничке, видимо, удобно было здесь готовиться, и он

действительно усидчиво занимался: результаты сказались: он на 3-х экзаменах получил 4; 5; 5. Это очень хорошо: и дело сделано, и стипендия за ним сохраняется. Но во время перерывов в занятиях (за чаем, за ужином, за отдыхом) мы, к моему удивлению и радости, много с ним разговаривали. Я рассказывал ему эпизоды из моей жизни и работы, а он – о своей жизни в Магадане, и даже набросал план Вашего дома, помещения, где ты работаешь, школы...

На днях он собирается выехать к Паночке в Серпухов; одним словом, после большой работы он отдыхает. Его успехами можно быть совершенно довольны – и ты, и я... Одним словом – живём мы с ним хорошо... Наши дела в порядке, я особенно радуюсь за Маму и Маничку – обе они отдыхают... У Мамы отдельная палата, хороший врачебный уход, отличный стол и частые прогулки в сосновом бору. Я еженедельно у неё бываю... она покрепче себя чувствует... Я здоров, всё время занят (хотя и не работаю), а это и хорошо, так как я и при этом положении очень скучаю по школьной работе.

Итак, крепко целую тебя, дорогая, желаю успехов и здоровья и благополучного выезда к нам. Всегда с тобой. Твой папа.

Привет Жану Оттовичу. Поцелуй «Ань» от деда...

«Музыка – это хорошо»

Анна Розанова – Леониду Титову

Февраль 1951 г.

Магадан

Хорошо ли к тебе доходят письма в институт? Что-то очень короткий адрес. Я послала на пробу одно письмо – подучил ли ты его? Ты пишешь, что в Серпухове все очень заняты и тебе не удалось покататься на лыжах. Я вот всё жалею, что свои хорошие лыжи тогда увезла из Москвы («медведи» – помнишь?). Они бы тебегодились, правда?

Я очень любила смотреть балет – обязательно сходи на «Кармен» в Большой театр – моя любимая опера, там много балета, и арии хорошие, и вообще постановка. Главное только, чтоб Кармен сама была не толстая, а то я когда-то видела её в исполнении засл. артистки Обуховой – голос замечательный, а внешнее впечатление теряется из-за толстоты её.

Ты пишешь, что пристрастился к музыке. Это очень хорошо, у тебя даже явилось желание учиться на рояле. А помнишь, я тебе предлагала здесь учиться. Ты отверг. Ты знаешь, я сама всю жизнь завидовала умеющим играть на рояле, пианино, и вот, когда прие-

хала в Пермь (где рождаются «пермяки – солёные уши» – у тебя соль не сыпется с ушей?!?) – туда приехала после по окончании института физкультуры – начала работать в техникуме физкультуры и начала учиться играть. Ходила на дом к каким-то двум старушкам, в старозаветный домик, и у меня тоже начало что-то получаться, я в короткое время стала разбирать ноты и лёгонькие пьески разучивала, и старушки-учительницы меня хвалили. Правда, руки в это время уже не имеют той гибкости, которая нужна порядочным пианистам (её развивают в детстве – гибкость), ну, а «непорядочные» как я, получают удовольствие от того, что умеют хотя бы кое-что наигрывать; а тренировалась я в гимнастическом зале техникума – там стоял рояль, вот я его «мучила» – готовилась к урокам.

Сынок! Я мечтала тебя научить здесь, но там у тебя среди занятости твоей я этого в настоящее время не представляю. Потом я не знаю, где это можно сейчас, но я, например, знаю, что есть такие учреждения, где можно учиться, – например, школа Гнесиных (там учился петь Шура, отец Лены и Майи, у него был хороший голос), там же учатся и по классу рояля. Если тебе есть возможность выкроить время – от твоего черчения – действуй, узнавай, но вот мне издалека кажется, что тебе, пожалуй, не справиться с этим. Оставляй до окончания института. Поедешь в какой-нибудь МТС – там есть клуб, квалифицированная учительница музыки и плюс твоё более свободное время. Это я немного подшучиваю, насчет твоей будущей работы, но шутка не лишена основания, в отношении существования клуба, рояля, учительницы музыки и МТС...

Понятен ли тебе мой почерк? Когда я пишу так небрежно? Напиши. Гантели одобряю, если будешь утром немного заниматься и обливаться – будешь умница, и затем пробежка до поезда, после завтрака, да? Хорошо, что соскучился по институту. Значит, вошёл в курс дела.

Аничка маленькая знает тебя – на карточке показывает пальчиком и говорит: «Нёня» («Лёня»). Стала говорить: «Бобака» («собака»), «не нано» («не надо»). Если разговор заходит о платье, что ты купил, то она вставляет слово «нёня»! Значит, она понимает, о чём речь, и говорит, что «Нёня» прислал. Ты очень смешное стихотворение прислал насчёт «стульев» и «Анин вес прибавится». В общем 10 кгр.

Мы собираемся в отпуск, но пока не очень уверенно действуем. Заявление написано, но не подано, но почва на работе подготовлена, в комнату жилец полуверный нашёлся...

Доктор-невропатолог прописал курорт Сочи или Мацесту, в одном из мест одной ногой едем, а другая ещё стоит на месте. Насчет маши-

ны – будет решено на месте, но я не хочу лишних хлопот и беспокойства в связи с её приобретением, да и денег на неё нужно будет израсходовать – все, что Жан получит на весь отпуск (примерно). Но это сейчас пока очень далёкий вопрос.

Сынок, пока до свиданья. Может, ещё увидимся летом, может, и приедем. Надеюсь. Крепко тебя целую. Желаю тебе всего хороше-го. С бабушкой и дедушкой побольше разговаривай – рассказывай о своих делах.

Ну пока. Целуй бабушку и дедушку. От Жана привет, от Анички – поцелуй в щёчку, это она умеет. Напиши мне. Целую. Мама.

«Собираемся в отпуск!»

Анна Розанова – родителям

19 февраля 1951 г.

Магадан

Дорогие Мамочка и Папочка!

Вчера к моей большой, большой радости получила Ваши письма: от Папы – от 24/1, от Манички – от 19/XI и от Лёнички – от 20/I – это письмо я очень ждала, т.к. он мне не писал с ноября-месяца 1950 года. Получив Ваши письма, я не сразу могла их прочесть, т.к. мы с Аничкой очень спешили на выборы, потому письма остались не прочтёнными, но я иду на участок, и такая радостная, что впереди мне предстоит их читать. Папа с утра дежурил со своей машиной на участке. Я нарядилась в новую шубу, которую я одеваю только по большим праздникам. Лёня может рассказать, как я покупала её и всё спрашивала Жана и Лёню, покупать мне её или нет? Она очень дорогая – стоит 3 400 рублей, с воротником чернобурой лисицы, и т.к. я ношу до сих пор пальто из материала, что мне привёз тогда Лёня в 1944 году, которое я переворачивала уже на «третью сторону» (так говорят), и из кармана «матрац» виден, т.е. уже протёрлась подкладка, и видна ветошь, которой скрепляется вата в шубе под подкладкой.

Так вот, когда я надумала себе купить шубу, то всё не решалась и их спрашивала: «Заработала я себе на шубу или нет? Могу ли я себе сделать такую покупку?» И только решительное слово Лёни «Покупай!» решило дело, я её купила, но т.к. с Аничкой я могла бы её скоро испортить – её ножками, её санками, что приходится на себе втаскивать на 2 этаж с улицы, то я всё ещё хожу в старой. И на работе у нас холодно, я и сижу целый день в старой шубе, а новую берегу.

Очень довольна, что Лёня сдал на 5, 5, 4, ещё больше была бы довольна, если бы было 5, 5, 5! Ну, это такая человеческая натура,

что надо всё больше! И всё же очень хорошо, что Лёня сдал, и всё в порядке у него. Главное – не потерять приобретённые темпы учёбы, а на некоторых участках – поднажать, да?

Очень интересно, что Лёня в отсутствие Мамочки занимался и жил у тебя, Папочка, видно, ему самому это было хорошо пожить дома. Ещё и ещё раз я мысленно благодарю Вас за Ваши заботы, и хорошо, что он живёт около Вас. Сейчас живу заботами об отпуске, как и что всё сделать, чтобы уехать к Вам. На работе уже сказала, заявление на днях подаём. Не решена ещё кандидатура для жилья в комнате у нас на время отъезда. Ну, это всё решится. Нога у меня болит и торопит выезжать. Она мне не только не даёт заниматься физкультурой, об этом я уже и не мечтаю, т.к. сижу на методической работе в силу своего состояния, но не даёт без боли делать обычные ежедневные дела.

Анна Розанова – сестре Марии Розановой
19 февраля 1951 г.
Магадан

Дорогая Маничка! Спасибо большое тебе за письмо и твои фотокарточки... твой вид совсем профессорский... и шляпа к тебе идёт, я тебя ещё не видела так хорошо одетой... Как тебе отдохнулось в санатории?

Маничка, ты пишешь, что Лёня немного «обтёсываться» начал, начали появляться проблески «галантности» – О! Это ему очень недоставало, и, наверное, ещё мало у него её – этой галантности. Ну ладно! Постепенно появится, а ты ему иногда укажи про это. Он усвоит. Он мало бывал здесь в обществе – кроме школы, потому не привилось это качество. А другой раз, наверное, постесняется. Но «Здравствуйте» – это говорить необходимо. Об этом у меня с ним часто были разговоры в Магадане...

Я только желаю, чтобы ты хорошо себя чувствовала и была здоровой... Спасибо за письмо и фото... Поцелуй моего Лёшку. Твоя Аня.

Пионервожатый

Комсомольская организация института, посмотрев на мои хорошие отметки за первый семестр, запрягла меня в общественную работу – пионервожатый в нашей подшефной школе (на отличниках всегда воду возят!). Я честно проработал две школьные четверти, но на втором курсе постарался уклониться от этой нагрузки, так как надо было много времени отдавать проведению пионерских сборов, выпуску классной стенгазеты, походов в театр...

Из записной книжки № 2

План работы пионервожатого

15 марта. Газета. «Дядя Том» и рассказ (?)

22 марта. «С тобой товарищи». Середина апреля – отчеты, сбор. Книга «Черемыш – брат героя». 21 апреля. Приём в пионеры.

К 1 Мая – газета, заметки. Редактор – Огурцова Валя. В «Театр Юного зрителя» – на воскресенье, на 22 апр. Сбор: Биогра. Гайдара или Пушкина. Стихи. Экскурсия. Самодеятельность к 1 мая. Уголок подготовки. Книга «Пионерский театр».

Председатель (отряда) – Позднеева Лида. Звеньевые: 1 зв. Точилкина Сима, 2 зв. Киселёва Галя. 3 зв. Душененкова. Санитар – Лапчук Валя.

Касса 250 руб. (стип.). Лёвке – книгу. У бабушки 100 руб. Борька – книга. У баб. 100 руб. Лёвке – 16 руб. Стип. 250 руб. Борька – 51,4 р., Борьке 50 р. Герка – 4 р. Данилов – 10 р.

ЛЕТОМ: 1. Загореть. 2. Фрукты. 3. Велосипед. 4. Научиться танцевать. 5. Научиться играть. 6. Списать брошюры общества. 7. Плавать... 9. Зубы.

Книги прочёл: 1. *Горький*. Песня о Б., Песня о С., Старуха И. 2. *Мопассан*. Деревянные башмаки. 3. *Горький*. Избранные рассказы. 4. *Рузвельт*. Его глазами.

Лыжный кросс

Где-то в начале марта мы сдавали одну из норм по физкультуре – бежали лыжный кросс на 5 километров. Я перед стартом в парке снял куртку, остался в одном тонком свитере. Голову, вернее, лоб повязал широкой черной лентой – в такой экипировке выступали лыжники в Магадане. Наш декан Попык на старте сомнительно осмотрел меня и мою «форму» и сказал: «Оденься. Замёрзнешь!» – остальные ребята были в тяжёлых куртках и зимних шапках. «Посмотрите на меня после финиша», – сказал я заботливому декану, зная, что после интенсивного хода буду в поту и с мокрой спиной. Шёл я быстро, но скоро смазка стёрлась по лужам и проталинам, появилась большая отдача, и как я ни старался, показал время только 53 минуты. Правда, утешением было то, что наш тракторный факультет ввиду присутствия декана занял 1-е место по лыжному кроссу.

Меня пригласили в лыжную секцию, но тренировки – в Москве, а я живу в Малаховке, ездить – часа 4 терять, учёба страдала, и я перестал ходить в секцию. Надо было учиться, а не палками махать...

Физика

Начало чтения лекций по курсу «Физика» во втором, весеннем, семестре 1951 года совпало с неприятными событиями на кафедре физики МАМИ. В марте скончался заведующий кафедрой профессор В.С. Титов, кафедра осталась на полгода без руководителя, что сильно отразилось на учебном процессе.

Лекции по физике должны были читаться по понедельникам и средам, но частенько в аудитории 310 лектор так и не появлялся, а приходил один из ассистентов, задачей которого было, в основном, не выпускать студентов из аудитории, предлагая решать задачки по курсу.

Далее пошла чехарда с лекторами, которые менялись чуть ли не каждую неделю. Очередной лектор читает по своей программе, нисколько не интересуясь, какие темы освещались на предыдущих лекциях.

Вот появляется новый лектор – робкий, смешной, неловкий человечек в чёрном костюме и в очках. Он очень волнуется, нос у него предательски потеет и начинает блестеть. После каждой написанной на доске формулы лектор нервно подносит пальцы с мелом к носу – и кончик носа у него становится белым. Потом он той же рукой одёргивает свой пиджачок – на черную материю сажаются белые меловые следы.

Когда лектор ссылается на какие-то законы и положения физики и слышит в аудитории недовольный гул, он понимает, что студенты ещё не в курсе этого раздела физики, и говорит: *«Этого мы ещё не знаем, но скоро узнаем...»* Скоро эта фраза стала его постоянной присказкой. Через несколько лекций, когда лектор начинал говорить *«Этого мы ещё не знаем...»*, нахальные студенты хором громко подхватывали: *«Но скоро узнаем!!!»* Лектор вместо того, чтобы осадить дураков-студентов, смущается, потеет, краснеет и усиленно трёт мелом свой покрасневший нос. Смех безжалостных студентов ещё усиливается... Звенит звонок, и лектор с облегчением ретируется на кафедру.

Скоро физик с красным носом исчез, и некоторое время не было лекций, потом приходил другой лектор, и физика повторялась сначала. Хотя я и старался вести конспект, но стройной системы в записях не получалось. Некоторые темы повторялись, а другие разделы физики вообще не освещались. А мы ведь привыкли ориентироваться только на лекции, а тут разные же преподаватели ссылались на разные же пособия и учебники. Как быть бедным студентам?

К экзаменам нам рекомендовали готовиться по «Курсу физики» Фриша. Очень толстая книга (учебник для физико-математических факультетов университетов), очень много разделов напечатаны мелким шрифтом. Я читал наугад разделы по темам, о которых хоть мельком

упоминали наши лекторы, но ясного необходимого объёма знаний не было.

Сдавали мы физику в присутствии одного представителя кафедры, который пояснял пришлым экзаменаторам, какие темы мы проходили, но он тоже не всегда был полностью уверен, какие разделы нам читали, а какие – нет, и в каком объёме. Поэтому ловкий студент мог при получении билета сказать: «А этого нам не читали», – и взять другой билет.

Мне на экзамене повезло: в билете был вопрос о поляризации света. Я при подготовке к экзамену этот раздел учебника, напечатанный у Фриша мелким шрифтом, с интересом и внимательно прочёл. Да ещё вспомнил, как нам наша учительница по физике в школе показывала опыты, – и всё это выложил при ответе. (Но память меня тут подводит: было ли это на экзамене в конце первого курса или второго?) На первом курсе я экзамен по физике сдал на 4, на втором – на 5.

Доцент М.М. Вудынский

Только в сентябре 1951 года заведующим кафедрой «Физика» МАМИ был назначен кандидат физико-математических наук, доцент Михаил Мартынович Вудынский, крупный специалист в области электроники.

Нельзя сказать, что с приходом М.М. Вудынского сильно возрос уровень преподавания. По-прежнему, лихорадило с лекторами. Читал ли нам лекции сам М.М. – не помню. Сдвиги, конечно, появились. Несколько увеличился состав преподавателей, резко возросло количество лабораторных работ, появились новые методички к лабораторным работам. Но всё-таки на работе кафедры сказалось то, что самому М.М. Вудынскому приходилось очень много времени уделять бюрократической борьбе за продвижение своего выдающегося открытия – квантовых усилителей и генераторов (лазеров и мазеров).

В июне 1951 года В.А. Фабрикант, М.М. Вудынский и Ф.А. Бутаева подали в Министерство промышленности средств связи СССР заявку на изобретение «Новый способ усиления электромагнитного излучения ультрафиолетовых, видимого, инфракрасного и радиодиапазонов волн». Тогда Комитета по делам изобретений и открытий ещё не было, и заявители обращались в свои министерства. Началась бюрократическая тягомотина с получением авторского свидетельства. «Заявка учёных, – пишет В. Карцев в книге «Всегда молодая физика» (М.: Советская Россия, 1963), – была всеобъемлюща, охватывала фактически всё, что можно было впоследствии представить себе под термином "квантового усиления"». И всё же эта заявка не оказала никакого влияния на развитие квантовых генераторов, так

как её признали и опубликовали только в 1959 году. Свидетельство об открытии было выдано только в 1964 году – в тот год, когда Басов, Прохоров и Ч. Таунс получили Нобелевскую премию.

Так советская бюрократическая машина, затянувшая опубликование заявки, лишила Фабриканта, Вудынского и Бутаеву высшего международного отличия учёных, ударила по советской физике и по нашей учёбе тоже.

Наши же авторы этого эпохального открытия – В.А. Фабрикант, М.М. Вудынский и Ф.А. Бутаева – были всё-таки удостоены в том же 1964 году Государственной премии СССР.

«0,5 % – на дружбу с девушками»

Анна Розанова – Леониду Титову. Письмо № 4

8 марта 1951 г.

Магадан

Дорогой мой Лёничка!

Получила, наконец, все твои письма и отвечаю на них. Хорошо, что благополучно сдал экзамены, хорошо, что побыл у Паночки, походил по театрам, справили окончание сессии, почитал, послушал музыку, хорошо, что добился получения багажных денег. Одобряю, что вовремя «оборвался» от ребят во время экзаменов – правильно поступаешь! Я всю твою жизнь и переживания – переживаю с тобой и вспоминаю свои студенческие годы, и сравниваю твою жизнь сейчас и свою жизнь тогда, мысли и переживания твои и свои.

Взволновал меня поднятый тобой вопрос о взаимоотношениях с девушками. Я долго думала, не отвечала тебе дней 10 на это письмо, и вот, что хочется тебе сказать по этому поводу. Всё надо в меру чтоб было, и поухаживать за девушками можно немножко, и в театры походить, и беллетристику читать, и спортом позаниматься побольше немножко, и очень много надо учиться. Жить «отшельником», глядеть только в книгу – невозможно, жизнь окружающая и интересы окружающих тебя вовлекут за собой.

Но, милый Лёшенька! У меня в глубине души зародились такие упреки к тебе. Всё время я думала, что ты занят и перегружен учёбой до последней секунды в день, и ты даже не находил времени заниматься, как писал, ни в гимнастической, ни в л/атлетической, ни в лыжной секциях, и я тебе даже простила не сданное тобой плавание, что жизненно необходимо, что ты почувствуешь летом, когда будешь около моря или реки. И вот ты как-то писал, что до Нового года заниматься ни в одной секции не будешь, всё время на занятия. Но где же последовательность и логика? Тебе

нельзя потратить 2–3 часа в день (2 р. в неделю) на занятия спорт. секции, а ежедневно 2 часа ездить встречать девушек, из которых ок. 2-х часов проводить в душном вагоне – можно? Какие же это прогулки в поезде? Где же кислород?

Вот, вы возьмите да поспорьте в этом полугодии, что выкроите время для занятия спортом, со своим Геркой Приваловым и Борисом Столяровым. Это не чудо, что они тебя вытащили на поездки в Москву для приятных прогулок в приятном обществе замечательных девушек. Тебе моя мысль ясна? Мне ещё хочется сказать, что, Лёничка, это всё разговоры, но, главное, ты не должен отклоняться от основного в настоящий период жизни – учения; тебе кажется, что общение, дружба с девочками не отражается – но я знаю, что может отразиться. Я, милый сынок, знаю, что запрета наложить не могу, это невозможно, но я тебя прошу: не увлекайся очень пока дружбой с девушками, всё это придёт со временем и от тебя не уйдёт никуда, а сейчас тебе надо сосредоточиться на учении. Я прошу тебя сильно не ухаживать до 4-го курса Института, а так немного, слегка, а близко к сердцу не принимай и не допускай.

Я сказала Жану, что Лёня стал провожать девушек домой (письмо ещё не прочла) – он сказал: «Ему нельзя ухаживать до 4-го курса, а то они доведут его до «весёлой жизни» (это колымское выражение). А я ему сказала, что, мол, ты сам давно стал ухаживать, а он говорит: «Я ведь не имел возможности учиться в Институте, а ему надо учиться!»

Сынок! И в сознании Жана, и моём, и, помнишь, ты когда был с нами, как много мы говорили и переживали твоё вступление и учение в институте, и если ты учишься – цени это и используй данные тебе возможности на все 100%. И иногда подпевай себе: «Первым делом, первым делом ученье, ну, а девушки – а девушки потом» – хорошо?

В общем, я знаю твоё здравомыслие и надеюсь, что всё будет так, как нужно. Главное, учись – на это должно идти 89,9% твоего времени, 2,1% – театр, 7,5% – беллетристика, 0,5% – на дружбу с девушками. Итого 100%.

Ну, ладно, идём дальше! Много на эту тему распространяться не будем, а то ты скажешь: «Сходил 2 раза в театр, 30 раз съездили в Москву для встречи, а разговоров на 2 месяца». В общем, ты на меня не обижайся, но и никогда не забывайся. Я почему-то надеюсь на твоё благоразумие, серьёзность. Моя задача – твоя задача – выйти тебе на самостоятельный путь жизненный, тогда всё приложится... Едем дальше!

Сынок, телеграммы об отметках я не получила. Но я её очень ждала, а получила более неопределённую («Сдаю благополучно» – !??!).

За рисунки в письме благодарю. Они мне дали более полное представление о твоей жизни в общежитии, дороге туда и о тысяче проводов к одному выключателю...

«Пока неясно с жильцом»

Анна Розанова – матери

11–15 марта 1951 г.

Магадан

Дорогая моя Мамочка!

Ты всегда такие милые письма пишешь, что сердце как будто оттаивает, и смягчаешься вся, когда прочтешь. Ты так мою «Ань» описываешь, что просто я смеялась и радовалась.

Получила вчера Мамочкино письмо от 22/II и Лёню, № 4 от 25/II. Ваши письма прошли по 13–14 дней. Очень свежие.

Мамочка! Ты ничего не беспокойся об устройстве моём во время отпуска, всё сделаю сама по приезде.

Продолжение письма 15/III. Хотела переписать написанное ранее, да, думаю, лучше буду продолжать, чтоб побольше написать, а если будет плохо читаться написанное карандашом, пусть Лёня прочтет вслух, он хотя и сам пишет плохо, но и написанное мной плохо хорошо разбирает...

С отпуском пока проходим все мытарства – не знаю, добьюсь ли я своего или нет, пока неясно с жильцом в комнату, «лезут» не те, кто нам угоден. Неясно, получим ли пропуск? Пока задерживается мой отпуск...

Прошла «прыг-скок» (санаторно-курортную отборочную комиссию), диагноз таков: «хронический левосторонний пояснично-крестцовый радикулит» – показано лечение в Сочи-Мацесте или Пятигорске. Хе-хе, и никуда больше! В Цхалтубо не советует невропатолог, т.к. там курс лечения 15 дней всего, для дальстровеца, говорит, не выгодно – надо месяц лечиться!

Мамочка! В Свердловске (на Спартакиаде ВЦСПС 1948 года. – Л. Т.) я ушибла правую ногу – и она не болит, осталась небольшая припухлость, которая должна рассосаться. Я думаю, если я «влезу» в грязи Мацесты, то всё рассосётся, и «ишиасно-растянуто-гематомные» боли (это так Лёня прозвал мои болезни) на ногах, т.к. у меня всё это было – и растяжение тоже было изрядное.

Милая Мамочка! Я тебе как-то писала, что я за Лёню уже почти не переживаю и не беспокоюсь, я знаю, что он около Вас, и в обиде он не будет. Лишь бы он не обидел Вас – ну, например, малоразговорчивостью или ещё чем-либо.

Сейчас ходила на телеграф, послала ему поздравительную телеграмму к 19/III. По Вашим письмам вижу, что Вы очень хорошо в курсе его дел, мне интересно было прочитать, как Вы его собирали на практику, на завод. Я сегодня получила письмо от Папочки от 2/III, а сегодня – 15/III – чувствуете, как письмишки стали быстро перелетать? Отвечать Папочке на его письмо тоже буду сегодня. Но мне вот хочется Вас спросить: а сами Вы хорошо кушаете? Или всё Лёне моему бережёт, когда он придет? Я вот этим обстоятельством очень обеспокоена...

Мамочка и Папочка! Не тратьтесь много на специальные покупки на Лёню, а то он, я вижу, Вас в большой расход вводит, он покушает хорошо то, что есть... Пишу я сегодня некрасиво и неразборчиво. Днём мешала Аничка, а сейчас начинаю «клевать носом» и пишу и пишу не последовательно, «как бог на душу положит» (опять «бог»! – почему он так часто упоминается в русских пословицах? А?)

Спокойной ночи. Ложусь спать. Всех, всех крепко целую. Поцелуйте моего именинника. Аня.

Я – староста

Да, совсем забыл упомянуть, что старостой нашей группы ТТ-2 я стал со 2-го семестра. В первом семестре старостой был Георгий Полетаев. Деканат его назначил потому, что, во-первых, он был самым старшим по возрасту в группе, а во-вторых, был из семейства преподавателей МАМИ Полетаевых. Но из-за длительной болезни Георгий с начала 1951 года не мог выполнять свои обязанности. Образовался управленческий вакуум, и на эту хлопотную должность деканат избрал меня. Уж за какие заслуги, не знаю. Может, за хорошую учёбу? Наверно, деканат впечатлила сумма набранных мной при поступлении баллов – 27, которая была больше, чем у всех ребят.

Георгий долго нагонял группу, очень долго вообще не появлялся в институте, но всё же ликвидировал свою академическую задолженность и получил диплом вместе с нами.

Теоретическая механика

С весеннего семестра 1951 года начались лекции по теоретической механике, совершенно нового для нас предмета, изучающего простейшую из физических форм движения материи – перемещение материальных тел в пространстве.

Мы узнали, что часть механики, рассматривающая движение тел с чисто геометрической стороны, называют кинематикой. Движение тел с учётом всех физических свойств (масса, упругость) исследует ки-

нетика, подразделяемая на статику (изучает законы взаимодействия тел при их взаимном равновесии) и динамику (изучает взаимодействие тел при взаимном движении).

Лекции по премудростям теоретической механики в 1951–1952 годах – во втором, третьем и четвёртом семестрах – нам читал кандидат технических наук, доцент Виктор Сергеевич Щедров. Кафедрой «ТМ» в это время руководил профессор, доктор технических наук Леонид Николаевич Решетов. На кафедре работали опытные преподаватели Н. Шапкин, Н. Никольская.

Доцент В.С. Щедров

В.С. Щедров – замечательный лектор, но, к сожалению, периодически подверженный зелёному змию. Виктор Сергеевич читал лекцию, как будто у него внутри были часы, отмеряющие точно 45 минут. Его лекции были очень интересны. В.С. увлекался темой лекции, речь его была образна и вдохновенна. Мы сидели в аудитории 312, раскрыв рты, чувствовалось, как знания потоком вливаются в наши головы, расправляя мозговые извилины. Хотелось ещё и ещё познавать дальше эту науку. Никто и не думал во время лекций В.С. играть в «балду», «слова» или «крестики-нолики».

Виктор Сергеевич был большим мастером подачи лекционного материала. Вот он начинает читать лекцию – без каких-либо записей и конспектов. На большой доске начинает аккуратно писать чётким почерком формулы в левом верхнем углу. Постепенно поверхность доски покрывалась массой формул, графиков и рисунков... но не так хаотично, как это делал В. Беляев на лекциях по «Деталям машин». (Можно было бы сфотографировать эту доску с лекцией – почему я не догадался этого сделать?) Мой сосед по столу, в первом ряду, дотошный студент Виктор Судариков во время лекций всё порывается задать какой-то вопрос В.С., но я его удерживаю, не желая прерывать вдохновенный ход мысли лектора. Наконец, в правом нижнем углу В.С. пишет последнюю формулу, с некоторым щегольством отчётливо ставит точку, поднимает голову, смотрит на аудиторию и... звенит звонок.

Как-то однажды Виктор Сергеевич пришел на лекцию, видимо, под воздействием горячительного, немного опоздав, и вдохновенно стал читать лекцию с большим использованием высшей математики, увлёкся развитием темы, стал говорить об афинорах третьей степени. Мы вообще ничего не поняли, но вопросов задавать никто не стал. Правда, после лекции Судариков бросился за В.С. в коридор и там стал его «пытать».

На консультации перед экзаменом по «ТМ» я задал Виктору Сергеевичу вопрос по этим «афинорам». Он удивился, сказал: «Очень

интересно, очень интересно!!» – и унёс мою тетрадь на кафедру. Я после посещения столовой зашёл к нему спросить про эти афиноры, но он сказал: *«Это так... возможное развитие темы... запоминать вам не надо...»* Возможно, В.С. увлёкся темой по трению скольжения и неожиданно для себя нашёл решение какой-то задачи, над которой он бился для докторской диссертации.

Лабораторные работы и решение задач по «ТМ» мы выполняли со старшим преподавателем кафедры Н. Шапкиным (кстати, выпускником МАМИ), которой был полной противоположностью В.С.: крайний педантизм, осторожность, недоверие к студентам. Шапкин всюду искал подрыв системы, не системы декартовых координат, конечно, а советской системы. Когда я отвечал не очень здорово, он неодобрительно смотрел на меня и с нажимом чеканил: *«Рыба гниёт с головы»*, имея в виду, конечно, что я был старостой группы.

На экзаменах мы шли отвечать, конечно, к Виктору Сергеевичу, который ни в какой мере не являлся формалистом, а был благожелателен, мог оценить оригинальный ответ. У В.С. с Шапкиным иногда возникали споры и на экзамене. Если преподаватель Шапкин хотел поставить студенту тройку или двойку, то В.С., просмотрев экзаменационный лист, зачастую поправлял его, задав студенту дополнительные вопросы. Конечно, Н. Шапкин завидовал талантливому В.С. и, может быть, был к нему приставлен как соглядатай по всем вопросам.

Я три раза сдавал экзамен по теоретической механике самому Виктору Сергеевичу: на втором курсе получил по статике 4, на третьем курсе – по пятёрке на обоих экзаменах.

Виктор Сергеевич Щедров в 1951 году защитил в МВТУ им. Н.Э. Баумана докторскую диссертацию. Его научные интересы были связаны с теорией трения скольжения. Вместе с И.В. Крагельским и другими учёными д.т.н., профессор В.С. Щедров являлся одним из основоположников советской школы трибоники.

Уже после того, как мы окончили МАМИ, В.С. Щедров стал заведующим кафедрой «Теоретическая механика» (1957).

Этот талантливый ученый и педагог умер очень рано – в 55 лет.

«Учись в таком же темпе!»

Анна Розанова – Леониду Титову. Письмо № 5

15 марта 1951 г.

Магадан

Дорогой мой Лёничка! Получил ли поздр. телеграмму? Поздравляю, но, увы, поздно, т.к. письмо придёт позднее 19/III, с днём рождения!.. Хочется тебе пожелать в этот день... хорошей учёбы

и счастливой жизни, и, миленький мой, я тебя крепко целую. Получила твоё письмо № 4 с фото... видок у тебя... и озабоченный, и уставший, но мне очень нравится... Хотела послать деньги тебе ко дню рождения, не успела получить (у нас дают 17-го). Купи и набей себе полные карманы конфетами и вспоминай нас!

По случаю твоего рождения и совершеннолетия посылаю письмо в парадном конверте, хотела написать адрес «парадным» почерком, но вышло хуже, чем обычно. И письмо без марок – почему-то Магадан сидит «без оных». Так и окажи Папе, а то я уже второй раз ввожу их в расход марочный. Да, ещё о марках. От Вас – из Москвы – приходят письма с очень красивыми марками, а я всё по старой памяти хочу собирать их, одну даже хотела отослать тебе. Но раздумала.

Меня вот теперь интересует: почему же у тебя деньги на книжке прибавляются? Может, ты это делаешь в ущерб себе и своего питания, хотела написать, но вспомнила о 6 килограммах, прибавленных тобой, и запнулась – в общем, не задавайся особо этой целью – не ущемляй себя! А вообще мне нравится эта черта твоя. Когда надо будет – истратишь!

Я только знаю, что если у меня есть деньги «на чёрный день», то более спокойно живётся. Правда ведь?

Да!! Теперь Вам «жару нагнали» (а я тебя в душе жалею) – встаете раненко, наверное, ещё темно, и при звёздах поэтических беджите невыспавшиеся, не в поэтически расположенном духе на поезд. Бедненькие «дачные» студенты и ты среди них! Или не бедные? Успевай только покушать на дорогу – а то холодно тогда и неуютно на пустой желудок. И предметы у вас прибавились. Я когда училась в институте, помню, каждый новый предмет мы ждали с интересом. А тебе? Ну, я думаю, излишний вопрос!

О цирке. Я сама в него ходила считанные разы в жизни (3–4–5–6 раз за все 43 года). Много кривлянья есть в их игре – как-то неприятно для глаза, и тоже не любила цирк. Но балет – более всего. И я тоже хочу посмотреть концерт балетный. Ты вот пишешь, что записался в читальный зал Ленинской б-ки – я сейчас же вспомнила, что «Северное сияние» Марич, наверно, уже можно там достать, т.к. я до сих пор не дочитала его, и до сих пор ты у меня в долгу по этому поводу. Не знаю, когда рассчитаешься!

Высыпаться ли ты?

Сколько время, т.е. какое время ты показал на лыжах, когда шёл «как сумасшедший», выступая за команду группы? Интересно, а время 53 минуты – так себе, средненькое – хлипенькое! А? Я ещё могу составить конкуренцию, если ишиасно-гематомно-растянутые ноги раззадорить как следует? Или слаба? В лыжном спорте и других тоже есть поговорка: «Не дистанция утомляет, а темп!»

Лёшенька! Как буду выезжать, телеграфирую, но пока до этого ещё многого не решено и не сделано. Ты бы знал, сколько я сейчас переживаю всяких страхов и перепитий. Не в смысле большого употребления спирта, а так много тревожений, но насчёт в том смысле – тоже много приходится переживать – это между нами только с тобой – я много ругаюсь с Жаном на эту тему, ну, ладно. Сынок, писать кончаю, очень хочу спать... Крепко целую. Всем привет. Аньчик зовёт тебя «Нёня», а не «Лёня». Твоя мама. Живи счастливо и учись в таком же темпе, как до сих пор.

А.Ф. Розанова – Анне Розановой
26 марта 1951 г.
Москва

Сейчас я получила от тебя заказное письмо, прочитала и вся наполнилась радостью... когда всё прочитала, то пожалела, что письмо окончилось, хотелось бы ещё и ещё читать... на меня повеяло успокаивающе, а то долго мы от тебя не получали писем, я думала, что я чем-нибудь тебя огорчила... Я тебе долго не писала потому, что заболела, один врач уложил меня на четыре дня в постель, а я думала: «Как это я улечу такую вечность – 4 дня в постели?» Второй врач – на 2 недели лежать... и не вставать... Я стала лежать больше, и видно, что надо вылежать, но разве я могу вытерпеть, чтобы тебе не написать... У меня появились спазмы кровеносных сосудов в сердце... Надо будет всегда за собой следить... не утомляться, как и ты пишешь. Я все это буду выполнять и надеюсь ещё долго с вами прожить...

28 марта. В этом году мы в день рождения Лёнички не приглашали гостей. Во-первых, сам Лёничка сказал: «А зачем это? Не надо». Но мы его очень поздравляли и радовались, а во-вторых, меня как раз врачи уложили в постель, лежать без движения. Мне это было досадно, т.к. я до этого наметила печь пироги 19-го марта, и все были заняты и никто не мог придти к нам, все делали доклады... Как раз он пришел к нам и получились от тебя деньги. Папа его горячо поздравил, и он улыбнулся, а то он очень редко улыбается. Папа пожелал ему Сталинскую премию получить и хорошо окончить институт. Он говорит, что он очень любит свой институт и дружит с товарищами. Вес он ещё прибавил один килограмм, теперь он весит 75 килограммов. Вырос еще. Свой чертёж приносил нам показать, он его сдал досрочно...

Копилка под матерщину

Весной 1951 года на прогулках со студентками из общежития МОПИ мы познакомились с окрестностями и достопримечательностями Малаховки и узнали, что наша Малаховка – уникальный посёлок Подмосковья с богатой историей и давними традициями. На территории Малаховки есть несколько прудов, протекает речка Македонка (неужели и сюда добрался Александр Великий со своими греками?), есть и большой водоём – Малаховское озеро. В поселке был и сад Летнего театра, заложенный на рубеже XIX–XX веков в имении Соколовых. В Летнем театре до революции выступали Ф. Шалапин, Н. Обухова, Певцов. В Малаховке жили и работали Леонид Андреев, Иван Бунин, Александр Куприн, Антон Чехов, Леонид Собинов, актёры Малого театра и МХАТа, художники Коровин, Суриков, Шагал. После революции сюда приезжали со спектаклями московские театры: выступали Ф. Раневская, М. Миронова, балерина Е. Гельцер. Летний театр считался филиалом Малого театра. Но... в середине XX века Летний театр переоборудовали в кинотеатр, вернее, киноплощадку. А молодёжь больше интересовалась танцплощадкой. Герка с Зоей и Лёвка посещали танцульки регулярно, а я – очень редко, так как не умел танцевать, и ходил с ребятами за кампанию.

При гулянии с девушками я, как неопытный кавалер, во всём подражал разбитному Герке. Мы всегда с Машей шли за Геркой и Зоей. Если Герка брал Зою под ручку, то и я, осмелев, тоже брал Машу под руку. Если он целовал Зою, то и я.... нет, поцеловать Машу я ещё не смел. Да Маша ещё и смеялась надо мной, что я повторяю ухажерские замашки Герки Правилова...

Вообще я был поглощён черчением, музыкой и прочим учением. С черчением были муки не только у меня, но и у Лёвки Ваганова, хотя я к середине весны уже довольно хорошо освоил этот предмет. Особенно мне нравилось делать построения различных кривых, получаемых при пересечении различных поверхностей, – шара, конуса и плоскости, пирамиды и сферы, двух цилиндров и т.п.

Но вернёмся к нашей «дачной» жизни на Некрасова, 71. К середине 2-го семестра мы стали замечать, что очень часто начали употреблять – при черчении и не только – матерные слова, и к месту и не к месту. Особенно отличался Лёвка Ваганов, и мы от него заразились, вернее, перешли на его язык. У Лёвки всё время были конфликты с кошачьим семейством. Сначала кошка-мама залезла в тумбочку к Лёвке, вытащила сало, которое он привёз из деревни, и котят вместе с мамой-кошкой таскали шматок сала по всей комнате, искушали и замусолили ценный продукт. Лёвка ругался и хотел убить котёнка, потом просто вышвырнул его на улицу. Хозяйка промолчала.

Потом этот же котёнок отомстил Лёвке – испортил чертёж. Лёвка долго не мог сдать зачёт по черчению, с трудом начертил, обвёл

тушью, но оставил чертёж на доске, рядом с открытым (!) пузырьком туши. Раззява несобранный – весь он в этом, деревенщина... Котёнок залез на стол, на чертежную доску, опрокинул пузырёк с тушью, потом грязными лапками прошёлся по ватману, да ещё и полежал на Лёвкином чертеже... Это был ужас, когда Лёвка, придя домой из института, увидел свой чертёж. Он, матерясь, гонялся за бедным животным, которое благоразумно залезло на дерево.

Мы тоже все не сдерживали языка, никто нас не одёргивал, не останавливал, но скоро эта матерщина всем, особенно мне и Борису, стала надоедать. Язык стал какой-то не русский: хочешь сказать что-то обыденное, а невольно высказывают мерзкие слова.

Мы с Борисом на общем совете «дачи» предложили ввести денежный штраф за каждое матерное слово – 20 копеек. Если произносилась матерная тирада, то вносишь в копилку столько раз по 20 копеек, сколько слов ты выдал.

Герка поддержал наше культурное начинание, Лёвка же был категорически против, так как после каждого конфликта с котёнком в копилку шло бы по 1–2 рубля, а то и больше.

Я встал на стол и на потолке, оклеенным белой бумагой, начертил четыре вертикальных колонки: «Лёвка», «Герка», «Борис», «Лёнька». После каждой руготни я влезал на стол и против каждого автора ставил наговоренную сумму, а матерщинник бросал копейки в копилку.

Скоро матерщина наша стала убавляться и почти совсем прекратилась. Даже Лёвка Ваганов стал осекаться: начиная с порога очередную матерную тираду, он, взглянув на потолок, замолкал и переходил на более лёгкую лексику. Его колонка была самой длинной, а Бориса – почти пустой... В результате после трёх месяцев лексического контроля мы в копилке обнаружили сумму в 20 рублей 60 копеек, на которые и был закуплен электрический чайник для общественных нужд.

Роковое сопряжение кривых

Если мне удалось с помощью Бориса Столярова одолеть черчение, то Лёвку Ваганова оно погубило. После первой сессии он завалил один экзамен, но потом собирался его пересдать. Доконало же Лёвку всё-таки черчение. Зачёт по этому предмету был последней соломинкой, на которой Лёвка ещё держался в МАМИ. Он сделал, не без помощи Бориса, чертёж сопряжения кривых и сумел сохранить его от котёнка.

Но судьба не благоволила Лёвке Ваганову... Мы поехали в институт на электричке, неожиданно после станции Новая в вагон вошли контролёры. Лёвка и Герка, никогда принципиально не покупавшие билетов (у нас с Борисом были полугодовые «сезонки», очень, кстати говоря, для студентов дешёвые), вскочили и сломя голову устреми-

лись в тамбур. Поезд подходил уже к Электростанционной, и контролёры в тамбуре уже прижали к дверям группу «зайцев», чтобы везти их на Казанский вокзал для составления протоколов и штрафования. Не успел поезд остановиться у платформы, студенты переглянулись, рванули двери, выскочили на платформу, спрыгнули на пути и побежали вниз по откосу насыпи... И Лёвка с ними... Как только мы пришли в институт, Лёвка с побелевшим лицом бросился к нам и закричал: «*Мой чертёж! Мой чертёж! Где мой чертёж?*» Оказывается, Лёвка рулон с чертежом положил на сетчатую полку вагона и ЗАБЫЛ про него при экстренной эвакуации из вагона...

Вечером матерный столбец Лёвки на потолке сильно возрос... Он рассказал, что сразу поехал на Казанский вокзал, искал нашу электричку, но всё напрасно. Лёвкин чертёж поехал вместе с составом обратно, в Панки или Кратово. Это Лёвку окончательно добило.

Уже на четвёртом курсе я вдруг встретил Лёвку в солдатской форме перед входом в МАМИ. Он отслужил в армии, в Риге, возмужал, ленивое выражение исчезло с его физиономии.

«*Куда ты?* – спросил я. – *Поступать!* – *Снова будешь халтурить?*» «*Никак нет, – по-военному чётко ответил солдат Лёвка Ваганов, – я поумнел, поступаю на подготовительный, буду учиться как следует*». Мы посмеялись, вспомнили «Кармен», сало, котёнка, уехавший на Казанский вокзал чертёж и матерщинную копилку...

Из записной книжки № 2

План работы пионервожатого на май 1951 г.

3. Отчетный сбор. Книга.

5. Сбор о Пушкине. Биогр. отрывки. Подготовка – проверить. Кино о П[ушкине].

10. Уголок подготовки к экзаменам. Отчётный сбор. Заметки отличников. Как готовиться – заметка учителя. Как надо готовиться. Как не надо готовиться. Распорядок дня. Сколько дней осталось до экз. Схема.

12. Последний сбор. Пожелание сдать экз. Кино.

19. Беседа об истории пионер. организ. Был 7 раз. Газету выпустили после 9 мая. Не тематические сборы.

«МАЯК». День – пятница. Волна 407,2 м.

Стр. 421. Прибл. методы интегрирования. § 120 и § 2 (1, 2 и 3).

Вычислить интеграл способом трапеции с точностью до 0,01 и способом Симпсона с точностью до 0,0001. Интервал делить на 10 частей.

Диссертация тёти Веры

Д.В. Розанов – Анне Розановой

8 апреля 1951 г.

Москва

Милая и дорогая Аничка! Спасибо тебе за весточку... Приятно было почувствовать близость душевную нашу, которую так ярко ты подчеркнула в твоих поздравительных подарках Верочке. Рассказывая нам об этой присылке ей от тебя подарков, Верочка прослезилась. И нас всё это взволновало, тронуло и изумило... Я опишу тебе... про Верочкино торжество. 30-го она защищала диссертацию (по возрастной фармакологии. – Л. Т.)... с ней были Маня, Лена, Сеня и Майя. Приехали оппоненты... из Ленинграда... Из Киева один профессор прислал отличный отзыв... Доклад она провела очень солидно и спокойно. Оппоненты больше хвалили её работу, выражали некоторые замечания об обширности диссертации (600 страниц). В заключение она поблагодарила своего профессора и оппонентов, но и высказала веские возражения против отдельных замечаний... Это было очень ярко и удачно. Голосовали закрытой баллотировкой, результаты 14 «за» и 3 «против»... На третий день Верочка была на работе, а в это время на квартиру принесли из бывшего магазина Елисеева твои подарки Верочке... – «по заказу в магазин из Магадана»... На утро Верочка была у нас, принесла торт... все почувствовали твою любовь... мы послали тебе телеграмму после того, как побыли у нас Маня и Лёня... Сейчас мамочка уснула. Я неотлучно при ней. Она вчера переутомилась (в кухне задумала печь печенье) и не могла закончить, а я в это время был на уроке.

Крепко целую тебя, дорогая доченька. Шлю привет Жану Оттовичу и Ане!

Д.В. Розанов – Анне Розановой

Апрель 1951 г.

Милая и дорогая Аничка! И я вместе с Мамой шлю тебе большое, большое спасибо за то, что ты так замечательно отметила день рождения мамочки. Согласись со мной, что ведь среди женщин наша Мамочка – замечательный человек – чисто русский, беспредельно преданный Родине, воспитавший большую семью и сотни детей и взрослых. Большое спасибо.

Привет шлю товарищу Жану Оттовичу, а также – «Ань»(е). Я теперь всех малышей от 1 до 2 лет зову «Ань». Мы с Мамой часто её вспоминаем.

Я сейчас вернулся с политзанятий: я в Райсобесе веду политшколу со служащими. Занятия трудноватые, но я с оч. большим удовольствием это делаю. Также с удовольствием занимаюсь и уроками, потому что вижу – какую большую пользу я им приношу и совершенствую свою специальность.

Пока – целую крепко. Желаю здоровья и счастья. Твой Папа.

Из записной книжки № 2

План работы пионервожатого на апрель 1951 года.

<...>

19. Отчётный сбор. «Минин и Пожарский». Газета к 1 мая. «Боевой листок». Самодеят. Заметки.

21. Приём в пионеры. Человек 7. Самодеят. Заметки в газету и уголок подготовки (к экзаменам). Сбор о Ленине.

26. Проверка самодеят. Отчёт. Газета. Монтаж «1 Мая».

28. Сбор торж. о Пушкине. Участвуют: Митенина. Биография. Казакова. «У лукоморья». Поздняева. «Зимнее утро». Васильева. «Осень». Калинкина. «Весна». Киселёва. «Сказка о царе С.» Смирнов. «Зима». Огурцова. «Узник». Соловьёва. «Полтава».

«Мы не едем в отпуск»

Анна Розанова – родителям

25 апреля 1951 г.

Магадан

Мои дорогие, бесконечно любимые Мамачка и Папочка!

Сейчас получила Ваше письмо от 8/IV – 51 г. с описанием защиты диссертации Верочкой, со всеми последующими торжествами, и как получился торт из Магадана. Я очень рада, что доставила всем удовольствие, и вижу, что его принесли как раз в самый разгар событий по этому поводу. Я уже написала Верочке, что она – «ужасный молодец»!! И до сих пор торжествую за неё и за папу с мамой, что воспитали такую дочку. И не одну, т.к. скоро, наверное, последует и Маничкино торжество, да? Я, конечно, всплакнула над письмом. Почему? Да потому как-то обидно, что я не присутствую среди Вас в эти дни и вообще. Но на эту тему много писать нельзя – расстраивать Вас и себя – ибо мы ещё проживём вместе или недалеко друг от друга.

Я уже послала Вам 2 письма (одно из них Лёне) с подробным описанием, почему мы не едем в отпуск. Я даже не решилась писать

об этом телеграммой, где короткими словами и не скажешь всего, а только поставишь Вас в недоумение. Вы всё ждёте от меня телеграммы о выезде, а я пишу совсем обратное и даже с тысячами осложнений у нас по этому поводу. Мы решили не ехать ещё год, иначе, если бы выехали, у нас ещё при нас чуть не поселили семью в нашу комнату (как только мы подали заявление об отпуске), которую мы потом не выселим, т.к. нас могли бы потом по приезде послать работать в какой-либо посёлок вне Магадана, только чтоб не дать нам комнату обратно. Жана уволили с работы из-за этих распрей, и он подал дело в суд на восстановление на работу. Суд скоро состоится. Надеемся на положительный исход дела. Надо принципиально доказать, что они (его учреждение) в этом случае поступили вне всякого закона. Я работаю по-прежнему, там же. У нас много неприятностей из-за этого, очень обидно за Жана. Всё это получилось потому, что у него в учреждении смена руководства, с кем он только начал работать, и его труд был не оценён, а всё было поставлено так, чтоб только отнять у нас комнату...

Лёньчик мой пусть купит себе путёвку через институт на лето, или я выхлопочу и пришлю (купит через ЦК союза или Дальстрой), и отдыхает как следует, а кроме того, к Вам приедет Вера Глашкина – увидаться с Лёней, я её прошу взять его с собой в Молдавию – куда она поедет специально есть яблоки и отдыхать. Они друг друга хорошо знают, и лучшего друга, товарища и опекуна для Лёни я и не представляю, Вам она тоже понравится. Мы с ней знакомы и дружны давно, хотя она живёт не в Магадане. Она инженер, член ВКП(б) и очень хороший человек.

«Вы – самые замечательные»

Анна Розанова – родителям

7 мая 1951 г.

Магадан

Дорогие мои милые Мамочка и Папочка!

Получила Ваше письмо. Я очень рада, что доставила Вам удовольствие и что Мамочке не пришлось заботиться об угощении в этот день всех своих гостей и не пришлось печь печенье, а после этого опять было бы недоумение. А была ли надпись на торте:

«МАМОЧКЕ В ДЕНЬ РОЖДЕНИЯ?»

А когда посылала Вере, то заказывала надпись:

«ДОКТОРУ МЕДИЦИНСКИХ НАУК».

Очень ли будете грустить, если я не приеду? Я уже Вам писала, что к Вам зайдёт Вера Петровна Глашкина, и её я прошу купить

для него путёвку и взять с собой Лёню в Молдавию и на курорт – она сделает всё, она всё может. И ему с ней будет хорошо.

Милая Мамочка! Я очень рада, что твоё здоровье стало лучше, и оно будет хорошее, если ты будешь исполнять советы врачей и думать только о себе, а не хлопотать о других. Милому Папочке – задание: скорее перевезти Мамочку на дачу в Кратово, т.к. в Москве большая жара и духота. Как здоровье Папочки? Спасибо ему за письмо, и я полностью согласна с его словами о нашей Мамочке, и ещё хочу добавить, что Вы оба самые замечательные, Папочка и Мамочка, идеал для нас, детей Ваших, как самые преданные своему делу и Родине, и самые настоящие члены ВКП(б). Вы в моём представлении – идеал тружеников-коммунистов, и по Вам я равняю других. Крепко целую Вас. Ваша Аничка... Маничку, Паночку, Верочку целую, и всех деток. Марии Ивановне – привет. Лёшеньку целую – желаю хорошо закончить год учебы.

Из записной книжки № 2

Май. Дела: Приёмник. Вымыться в четверг или пятницу. Послать поздравление. 15 мая – костюм. Сходить договориться об литейке. Матем. пятница дополнит. Костюм взять из чистки. Письмо. Линейку достать. 17 – черчение. Литейка. 18 – зачёт по кузнечке. Прочитанные книги:

<...>

13. Парад бессмертных. 14. *Дорохов*. Белые волки. 15. *Кулаковский*. Снегурочка. 16. *Пр. Мериме*. Матео Фальконе. 17. *Ленч*. Юморист, р-зы. 18. *Павленко*. Избранное. 19. *Могилевский*. И.И. Мечников. 20. *Бирюков*. Воды Нарына. 21. *Сыдыкбеков*. Люди наших дней. 22. *Ильенков*. Большая дорога.

1. *Сталин*. М. и Н. вопрос. 2. *Сталин*. Нац. вопрос и ленинизм. 3. *Богдасаров*. О книге Сталина «АР и ТРК». 4. *Кафтанов*. Выд. роль лауреатов Ст. пр. в развитии науки и техники в СССР. 5. *Артуров*. Гос. строй китайской нар. респ. 6. *Бажов*. Ключ земли. 7. *Пришвин*. Кладовая солнца. 8. *Попова*. Ясный берег и т.д. до № 40.

Д.В. Розанов – Анне Розановой

14 мая 1951 г.

Москва

Милая и дорогая наша Аничка!

Письма твои нам и Лёне получили и, конечно, огорчены, что нам сейчас не удастся увидеться, и очень, очень понимаем твоё волнение и грусть по поводу того, что твои надежды не оправдались.

Но, дорогая родная доченька, время есть впереди – увидимся, а то, что Вы надумали остаться – это правильно: нельзя же рисковать Вам своим жилищем... Всё изменится, и мы надеемся, что устроится и Ваша жизнь, только не теряй бодрости, наша Аничка, и с надеждой гляди вперёд... Поцелуй от нас свою дочку...

Всегда твой, наша родная дочка, – твой папа.

Аничка! Пока Ж.О. не работает, оч. прошу нам денег не присылай – проживём и Лёню прокормим. Папа.

«Лёничка усиленно работает»

А.Ф. Розанова – Анне Розановой

14 мая 1951 г.

Москва

Ваши переживания... мы здесь предчувствовали... раньше. Я выздоровела... Моё здоровье и папино ещё прочное. Лечат нас много врачей... Я принимаю только те лекарства, которые Маня утверждает... Лёничка здоров, очень усиленно работает. Очень серьёзно. Не теряет ни минуты. Мы его очень любим и стараемся его подкормить. Бывает он у нас раза три-четыре в неделю и всегда на очень маленькое время... Галя много болтает, но без толку, и она не так успевает. Сеня мало говорит, но очень хорошо успевает. Лёня мало говорит, но я его хорошо понимаю. Он не растрчивает время на ненужные разговоры...

15 мая... Вы все, наши дети, не давали повод повышать нам градус и поэтому мы с папой никогда не поссорились в жизни. Правда, мы вас мало целовали, некогда было... Женщину нам пока не надо приглашать, мы с папой и Лёней пока сами справляемся. Бельё мы сдаём в прачечную. Грязное бельё мы не накапливаем. А как станет жарко в Москве, у меня есть куда выехать, и Лёня будет со мной... Ты, Аничка, тоже будь спокойна. Я не расстраиваюсь. Так много в жизни пережито, что научились переносить все затруднения жизни, а ты всегда о всём пиши, я не расстраиваюсь. Тебя обнимаю, целую. Аничку маленькую крепко, крепко жму в своих руках. На окошке у меня зеленеет лук. Лёня любит его есть с солью и хлебом. Также чеснок. Живём мы хорошо и спокойно. Привет Жану Оттовичу. Ты моя. Твоя Мама.

Анна Розанова – Леониду Титову
25 мая 1951 г.
Магадан

Дорогой мой Лёничка! Дорогой Мой сынок!

Получила твоё письмо от 15 (или 25) апреля, № 7, – очень уже давно, но всё как-то не отвечала. То ли оттого, что настроение было какое-то неважное по случаю срыва отпуска, или потому, что хотелось известить тебя чем-то определённым в отношении моих хлопот о путёвке тебе на лето... Была ли у Вас Вера Глашкина? Вёл ли ты разговор с ней на эту тему – как провести с пользой лето? И вообще, «увяжись» с ней и на юг и в Молдавию, если она поедет. Ты, я думаю, не будешь недоволен её обществом...

Сегодня получила твою телеграмму: «Письмо и деньги получили, сдал английский хорошо (досрочно), сдаю зачёты, здоров, целую. Лёня». О всех сданных тобой зачётах и экзаменах потом, когда у тебя будет время, напиши поподробнее: как отвечал, что за отметки, и твои переживания в связи с этим. Я на календаре отметила дни твоих экзаменов: 3/VI. Английский. 8/VI. Математика. 13/VI. ОМЛ (Основы марксизма-ленинизма). 18/VI. Химия. 23/VI. Физика. 28/VI. Точная механика. И буду думать о тебе в эти дни и ждать.

Лёшенька! Очень хорошо, что отдал в чистку костюм. Распорядился по-хозяйски. И вообще, ты, например, не доводи ботинки до очень плохого состояния... а разреши себе «роскошь» и купи новые, а старые починишь – носить в грязь... Если нужно, я тебе всегда денег вышлю. На лето купи себе пару теннисок голубеньких – рубашечек, они пригодятся. А главное... выезжай на лето из Москвы, загорай, выучись плавать, но только хорошо, а раньше не рискуй, например, ездить на лодке. Мечтаю, чтоб ты выехал на юг и напился виноградом. Насквозь пропитайся его соком, солнечными лучами, воздухом. И карточку мне с юга пришли. На берегу моря в трусах. Сынок! Давай обоюдно добьёмся этого для тебя. Как бы я была довольна, если ты съездишь на юг. Ну, в крайнем случае, в какой-нибудь подмосковный дом отдыха, и с Верой на месяц, почему-то запомнились её мне слова: «В Молдавию – "пожирать" яблоки!!» Вера любит сильные выражения, но я бы мечтала, чтоб и ты в достаточной мере вкусил этих плодов. И всех прочих. А сейчас моё письмо попадёт к тебе в самый разгар твоих экзаменов. Мне всегда почему-то страшно и переживаю я эти дни. Ещё в школе во время твоих сдач я с напряжением ждала твоего прихода и короткого твоего слова о сдаче... А иногда велосипедист – мальчик – сбивает меня с толку – всё мне вдруг мерещишься ты на велосипеде. Игорь Меликов собирается в какое-то морское училище по окончании 7-летки.

Вере подарок по случаю присвоения доктора медицинских наук придумала, конечно, я. И очень довольна, что всем понравилось. Посылала тоже Мамочке ко дню рождения – знаю, что она себе никогда не позволит купить торт и хороших яблок. Ты ей иногда покупай чего-нибудь – угощение к чаю, ей будет приятно получить от тебя. Я вот только всё думаю, что ты наводишь экономию и тебе денег хватает в обрез. Да?

Вольные упражнения при оценке 7,5 баллов – отметка хорошая. А тебе, не гимнасту, тем более хорошая. Я, когда выступала раньше на соревнованиях по гимнастике по III разряду, получала за «вольные» 8–9,5 (реже), но мы тогда 3 раза в неделю специально тренировались и отработывали каждое движение и положение.

Милый сынок! Желаю тебе удачно «вырубить» всё в вашей «весенней рубке». А получил ли ты мое письмо с вырезкой из «Сов. спорта» об организации в МАМИ автоклуба? Посылала на МАМИ-23.

Во время усиленной подготовки и сдачи не забывай хорошо покушать и не забывай о пополнении фосфором для работы головного мозга. Купи себе конфет и прочее.

Пока досвиданье. Крепко всех целую. Жан ходит на охоту, убивает много времени и ноги, и однажды 2-х чирков – уточек. Твоя всегда Мама.

Из записной книжки № 2

Экзамены – 1 смена. 9 часов

3 июня	Английский язык	Воскресенье	9 час.	Ауд. 302
8 июня	Математика	Пятница	9 час.	302
13 июня	ОМЛ	Среда	9 час.	310
18 июня	Химия	Понед.	9 час.	414
23 июня	Физика	Суббота	9 час.	315
28 июня	Теор. механика	Четверг	9 час.	308

Прочитанные книги: 5. *Каплер*. Ленин в Октябре. 6. *Мартынов*. М.И. Глинка. 7. *Попова*. А.П. Бородин. 8. *Соловцов*. М.П. Мусоргский. 9. *Зегерс*. Мертвые остаются молодыми. 10. *Лацис*. Буря. 11. *П. Каринцев*. Паганини. 12. *Доброхотов*. А.Н. Верстовский. 13. *Лацис*. Буря». Книги 5–6. 14. *Косцинский*. Передний край. Звезда – 3. 15. *Езерский*. Конец республики.

Телеграмма Леонида Титова из Москвы 9 июня 1951 г.

ПИСЬМО ВОСЬМОЕ ПОЛУЧИЛ МАТЕМАТИКУ СДАЛ ОТЛИЧНО
СПРАВКУ ПОСЫЛАЮ ЦЕЛЮЮ ЛЕНЯ.

Телеграмма Леонида Титова из Москвы 18 июня 1951 г.

ХИМИЮ СДАЛ ОТЛИЧНО ВСЕ ЗДОРОВЫ ЦЕЛЮЮ – ЛЁНЯ

«Велосипед одобряю... ох!»

Анна Розанова – Леониду Титову
24 июня 1951 г.
Магадан

№ 9. Дорогой мой Лёшенька!

Отвечаю на полученное позавчера твоё письмо – от 23/V – 2/VI – 8/VI – письмо урывками в течение этих дней. Сегодня, кроме того, получила твою телеграмму – о сдаче физики – на «хорошо» – я довольна и спокойна за тебя – и жду последнюю телеграмму. Представляю, как ты сейчас «паришься» со своими экзаменами, ну, зато летом отдохнёшь. Покупку велосипеда одобряю (скрепя сердце), но хочу, чтоб по Москве ты ездил с крайней осторожностью, потому сердце моё и «скрипит». 100-километровые переезды можно делать, но во всём должна быть постепенность нагрузки на сердце. У меня, вот, сердце всегда находили неважным, какие-то «глухие тона» оно издавало, но к соревнованиям всегда допускалась, т.к. я тренировалась и постепенно подготавливала его к большой нагрузке, например, к 15 км, т.к. на соревнованиях проходить их не так легко «слабым женщинам»! Так вот и ты – не загони своё сердце. И потом, ох! У меня много страхов в связи с велосипедом; 1) дороги тебе неизвестны; 2) не обидел бы кто тебя; 3) лучше, если с товарищем будешь совершать их. И т.д. А главное – будь осмотрителен и не горячись! Движение по шоссе большое. Справка мне нужна каждые полгода будет – к 1 июля и к 1 января, т.к., если я имею 2-х детей, то из моей зарплаты вычитывают каждый месяц 1/2 процента зарплаты – когда ты был один у меня, у меня высчитывали 2%. Вот у меня сейчас бухгалтерия и требует подтверждения, что у меня 2-е детей.

О путёвке. Кажется, немного «выгорает» дело, но ещё не точный имею ответ на это, т.к. мне говорят, что ты теперь член профсоюза не нашего. Очень хочется, чтоб ты к своим «велопрогулочным гонкам» по дачно-родственным местам прибавил бы

ещё по моей путёвке 1 месяц Южного берега Крыма или Кавказа. Тогда-то ты и загорись и научишься плавать (в море легче плавать) и танцевать, и накушаешься фруктов.

Но мне хочется, чтобы ты лето провёл с толком, а не по «задворкам». Жан ещё не работает, всё ждёт разбора своего дела, которое никак не разберут. Он уже истомился и изнервничался без работы и от неопределённости в этом вопросе. Я тоже беспокоюсь, но терпеливо ждём, когда начнут разбор дела. Он всех клянёт, что нам сорвали отпуск («паразиты» и т.д.). За 2 месяца безработицы он сдал экзамен на шофёра 2-го класса, а для сдачи 1-го класса ему нет нужного пособия. Он просит тебя выслать бандеролью книгу «Учебник шофера первого класса». Автора он не знает, но, например, он подготавливался по книге Махин и Аргир «Учебник шофера второго класса». Узнай, может быть, эти товарищи разработали подобный учебник и для шоферов первого класса, тогда вышли.

Исполнилась моя мечта – прочитала, наконец, «Северное сияние», которую я когда-то не дочитала, долго гонялась за этой книгой, но всё же ухватила за хвост... С квартирой нашей всё по-прежнему – пока не беспокоят и отвязались, когда узнали, что не едем в отпуск.

Пока до свидания. Крепко целую тебя. Твоя мама.

Экзамены

В Малаховке мы живём втроём: Лёвка отвалил к себе в деревню. Не осилил первый курс. К экзаменам я готовлюсь обычно или в Малаховке, когда один остаюсь, или еду в Москву, а там – сразу к бабушке на Спартаковскую площадь или на метро – до «Бауманской», в Пушкинскую библиотеку (недалеко от Елоховской церкви). Сажу там часов до 5–6, читаю не только учебники и лекции, но к концу дня – и беллетристику, и книги по музыке. Потом иду к бабушке. Ночую или еду обратно в Малаховку, если намечается свидание с Машей.

Герка и Борис сдают экзамены хорошо, но и с тройками. Мне такая «роскошь» непозволительна: на автомобильном и на нашем тракторном факультетах «степешку» с тройками не платят.

Итак, за второй семестр я сдал шесть экзаменов: английский язык – на 4; математику – на 5; ОМЛ – на 4; химию – на 5; физику – на 4; теоретическую механику – на 4. Итого 26 из 30 возможных, или 86,6 % успеха.

Телеграмма Леонида Титова из Москвы 28 июня 1951 г.

**МЕХАНИКУ СДАЛ ХОРОШО ЗДОРОВЫ РАДУЕМСЯ ЛЁНЯ
НА ВТОРОМ КУРСЕ МАМА ПАПА ЛЁНЯ**

Лето беспутёвное

Анна Розанова – Леониду Титову

3 июля 1951 года.

Магадан

Дорогой мой Лёшенька! Получила все твои телеграммы – о сдаче экзаменов, очень рада за тебя, что ты вышел с честью из первого экзаменационного испытания, конечно, хотелось бы больше «5» – ну и так очень хорошо. Пишу письмо наспех, т.к. сегодня только добилась тебе путёвки. Пишу в надежде, что письмо скоро дойдёт, и оно тебе будет разъяснением и путеводителем. Значит, ты иди на Гоголевский бульвар, 14, ты знаешь, где это, на имя начальника т. Панфилова дана от Окружкома сегодня телеграмма № 4/620 – ты узнаешь, если её получили – добивайся путёвки – она будет льготная, стоимость её 30 % заплатишь ты, 70 % – за счёт соцстраха, сначала, может быть, нужно пройти комиссию (СКОК) – всё это узнай, где, и поскорее проделай... Я знаю, что везде могут быть какие-либо препятствия, но ты их упорно преодолевай и добивайся выдачи себе путёвки... желаю тебе выехать на юг и исполнить свои желания – загорать, покушать фруктов и научиться плавать, а также танцевать. Учись плавать – с водой будь осторожен... Вера (Глашкина. – Л. Т.) мне написала, что, может, возьмёт тебя в Молдавию. Съезди к ней, когда будешь свободен. Она с 5/VII будет в Москве...

Ну, пока, всем привет. Спешу опустить письмо. Твоя мама Аня.

Мама очень хотела и настаивала, чтобы я поехал отдыхать по путёвке, но пусть простит она меня, мне этого совсем не хотелось. Я вспомнил лето 1949 года, когда мы с моим школьным товарищем Колей Меликовым ездили вдвоём в санаторий на Талую, и там только Коля спасал меня от скуки... А в 1951 году мне было только 18 лет, и я не мог представить себе, как я один буду на юге, мальчишка, среди одних взрослых тётъ и дядь, озабоченных своим здоровьем. Корооче, ехать по путёвке мне не хотелось...

Не хочу я кланяться

Но я хотел, всё-таки, выполнить мамины указания. После нескольких «отфутболиваний» в ДС («Дальстрое») и бюрократических отговорок в ЦК Союза мне совершенно расхотелось идти опять к кому-то кланяться и просить. А потом я уже понял, что номера телеграмм сначала не обозначили, а потом ещё умышленно перепутали из магаданского Окружкома профсоюзов, чтобы досадить маме и Жану...

А самое главное было в том, что у меня перед глазами маячил велосипед, который я хотел купить. Я его присмотрел в спортивном магазине около метро «Бауманская». Я хотел сначала купить велосипед, а уж потом думать о путёвке и вообще об отдыхе на юге. Велосипед и был моим самым любимым отдыхом!.. Вера Глашкина из Сеймчана в Москве не появлялась, и весь июль я провёл в Москве.

«Не стесняйся!»

Анна Розанова – Леониду Титову

19 июля 1951 г.

Магадан

Дорогой мой Лёшенька, дорогой мой сынок!

Ты сдал все экзамены, я уже тебя поздравляла, я очень довольна, что ты «одолел» неплохо 1-й курс. Кл. Фил. Максакова говорит, что ты хорошо справился, а дальше должно пойти ещё лучше. По основам Марксизма-Ленинизма, я думаю, нужно более глубоко изучать по первоисточникам, чтобы расширить свои знания, т.к. требования теперь не те, что в школе. По английскому, мне кажется, ты мог бы получить 5. Но всё ведь складывается иногда не так, как предполагаешь и надеешься. В общем, я довольна и надеюсь на хорошее будущее в твоих учебных делах.

А сейчас кончилась твоя напряженная работа, и у тебя много времени и, как ты говоришь, вдруг нечего стало делать. Это ощущение первого времени. Потом ты заполнишь своё время. Сейчас меня беспокоит, что ты ещё не получил путёвки, жду телеграммы, что ты её получил. Я так расстроилась, что там, в ДС, телеграмму получили не полноценную, без твоей фамилии, я сейчас же в Окружном, отсюда была послана правильно, передали на телеграфе. 2-й раз послали, 14/VII, «молнию», из Окружкома, о даче льготной путёвки, за № 4/668. Получил ли ты мои 2 телеграммы о её высылке и добился ли ты её? Я живу сейчас в напряжении – очень хочется, чтоб ты её получил, и ты на месяц будешь обеспечен солнцем, питанием, воздухом, отдыхом, возьми с собой денег на фрукты – покупай и не отказывай себе, «заряжайся» здоровьем на новый учебный год. Исполняй режим, спи после обеда, делай зарядку, делай прогулки, загорай, кушай виноград.

Ах! Как я мечтаю, чтоб ты выехал на юг и отдохнул как следует. А насчет работы трактористом – не знаю, что и посоветовать. Во-первых, ты же не умеешь на нём работать, хотелось, чтоб ты отдохнул, а там, в колхозе, – напряженная работа с ранними вставаниями. С другой стороны – воздух, здоровый труд и знание трак-

тора – тебе тоже надо его узнать досконально. Но я всё же мечтаю о твоём отдыхе на юге. Смотри сам. В общем, действуй. Там, в ДС, много приезжают с Колымы – пусть помогут тебе, обратись, действуй понахальнее, не скромничай. Всё это – волокита, но надо преодолеть и добиться. В общем, я жду и жду твоей телеграммы о благополучном исходе дела. Если не добьёшься, иди в ЦК Союза (ВЦСПС – ты знаешь, где) – там есть работники Ц.С. «Горняк», и попроси от моего имени, расскажи, что ты мой сын и попроси помочь. Они все знают меня, здесь бывали, в командировках. Они должны помочь – позвонят в ДС. Люди хорошие, и не стесняйся обратиться.

Это сейчас основная тебе забота – работа. А насчет того, чтобы изменить отметки с 4 на 5 – передавать – делай по своим соображениям, знаниям и совести. Если ты знаешь на 5 – надо, может и попросить, не унижаясь. Но если не уверен в себе – удовлетворишься, и бабушке также объясни. Она только хочет лучшего для тебя. Ну ладно, с этим годом покончено – это на будущее время. Узнай точно: какие отметки с какого курса попадают в диплом. Это тебе важно для ориентировки.

Велосипед если купишь – избегай московских улиц – прошу и умоляю. Будь крайне осмотрителен и осторожен. Я всё время думаю об этом. Лучшие ходи на секцию, там тренируются где-то в специальных районах, удобных для этого. Береги себя и думай обо мне, когда садишься на велосипед в Москве с таким большим движением по улице.

Если достанешь книгу Жану, он будет очень доволен и благодарен. Он получил 2-й разряд шоферский, хочет сдать на 1-й.

Если будешь посылать посылкой – мне очень нужно:

- 1) узкой резинки (вдевать в трусы) 10 метров;
- 2) широкой резинки – 2 метра;
- 3) может, будут валенки Аничке – 15 размер;
- 4) Галошки – ботинки – на 20-й размер ботиночек;
- 5) детские чулочки – маленькие, на 2-х годовалого ребёнка, 2 п.;
- 6) детские шерстяные носки 2 п. и холодные детские носки 2 пары.

Черники, малины, витамины С – по 3 коробочки. Если поедешь на юг – снимись в трусах на песке у моря – улыбайся и пришли мне карточку. Где твои ребята по общежитию? Уехали к родным? Жан начал работать в Гостресте Колымснаб. Не работал около 3-х месяцев. Его восстановили по суду на работу в Окружном и выплатят только за 20 дней (согласно закона). Теперь он ездит на ЗИС-101, доволен, что начал работать, а то за время вынужденного прогула 3-мес. он переболел 8 раз – на нервной почве все болезни были. Я рада, что всё кончилось, и он вошёл в норм. трудовую жизнь. Успокой бабушку и дедушку. С квартирой всё тихо.

Я чувствую себя летом лучше в отношении ишиасных болей, т.к. теплее, и нога не мёрзнет, и потому меньше боль, а в общем чувствую себя по-прежнему. Немного усталость прибавилась и нервозность, которая у меня всегда была не в малой степени повышена, но я стараюсь сдерживаться и чувствовать себя как всегда. Аничка маленькая много слов говорит и уже складывает по 2, по 3 слова. Мне понятно, папе и окружающим её слова. Она занятная девочка, миленькая и очень мне драгоценная. Твою карточку всегда безошибочно узнаёт и теперь говорит «Лёня», а штаны, что ты прислал тёплые – мы о них забыли – а она как-то напомнила, что «Лёня» купил. В посылку положи, если будешь посылать, какую-нибудь игрушку – ей будет интересно.

О тебе всегда думаю и вспоминаю, и сейчас думаю, не скучно ли тебе одному, в Малаховке, может, если всё сорвётся, – занимайся спортом. Сейчас студенческие соревнования по л/атлетике – ваш институт принимает участие?

Лёшенька! С меня бухгалтерия требует справку, что ты мой сын и существуешь, заверенную институтом. Ты писал, что выслал, но, может, письмо не дошло именно это – у меня её нет. Сходи в институт, возьми ещё раз и вышли телеграфом, это делают, и заверенные справки высылают.

Анна Розанова – Леониду Титову
Июль 1951 г.
Магадан

Милый Лёшенька! Как я ужасно расстроена за тебя, что ты не можешь получить путёвки. Там ведь есть такие «модные» санатории, а есть и скромные дома отдыха, кажущиеся неинтересными, и туда меньше берут путёвок, а, по-моему, везде хорошо, лишь бы выехать на свежий воздух. Ходил ли ты в ЦК Союза? Если нет, то очень напрасно. Там могли бы оказать нужное воздействие на ДС.

Лёшенька! Я тебе писала в прошлом письме к тебе, что мне надо прислать в посылке. Если будешь посылать книгу, то купи и то, что я просила. Дошло ли это письмо до тебя? Кроме того, совсем забыла: купи 5 штук спиралек для плитки – это мое вечное мучение с ними. Будет большая благодарность. Ну, пока, крепко целую. Я тебе писала много телеграмм о путёвке и как хлопотать, так надо добиваться, раз сходил – не дали, сходи ещё раз – может, дадут. Ну, пока. Мама.

Анна Розанова – родителям
20 июля 1951 г.
Магадан

Дорогие мои Мамочка и Папочка!

Наконец, у нас прояснилось: суд восстановил Жана на работу, но т.к. у него уже испорчены отношения с начальством на старом месте работы (куда он восстановлен), то он перешёл на другое место и уже работает. Бремя вынужденной безработицы он переживал трудно, около 3-х мес. нервничал и на нервной почве много раз болел. 3 раза - мы считали. Я тоже нервничала, сейчас он в нормальной трудовой обстановке, ожил, воспрянул духом – что значит работа, и как плохо человеку бывает, когда у него почва выбивается из-под ног.

Велосипед и... первая авария

После окончания 1-го курса и за успехи на экзаменах мама решила мне купить велосипед, что я и сделал 19 июля 1951 года в спортивном магазине на Бакунинской улице за 732 руб. 20 коп. Велосипед был совсем новенький, не чета тому, что я оставил в Магадане, – с синей рамой, ещё немного в заводской смазке. Колёса имели никелированные обода прямоугольного сечения, что мне очень понравилось.

Это был обычный дорожный велосипед, который прослужил мне потом более 25 лет. Я гонял на нём по Москве и области, по Малаховке и Томилину, взял его и в Омск, куда меня послали на работу после института. Брал своего железного спутника и на отдых на Рижское взморье. Там он и остался в гараже у хозяина дома, в котором мы жили...

Уже через неделю после покупки велосипеда я попал в первую аварию. Бабушка моя Александра Фёдоровна лежала в больнице для старых большевиков на Соколиной горе. Я поехал навестить её, с яблоками и пастилой. Бабушка велела мне остерегаться московского движения, и... не успел я отъехать от её корпуса и начал довольно быстро двигаться по асфальтовой дорожке парка, как вдруг на эту дорожку навстречу мне выскочил мальчишка лет 12, метнулся вправо, я руль – влево, он – обратно на дорожку, прямо мне под колесо.

Мы оба упали, набежал народ, мать мальчика, больные обступили нас. Мальчишка ничего не повредил себе, но персональные пенсионеры с возмущением ругали меня за то, что я еду на велосипеде по парку больницы, где этого делать никак нельзя.

Старые большевики и борцы за справедливость и правильное воспитание молодёжи шумели, требовали вызвать милиционера, чтобы он меня забрал в отделение, изъял велосипед и оштрафовал как следует. *«Вот, современная молодёжь, не уважает стариков, гоняет тут, где ходят больные люди. Это тебе не шоссе»*, – горячились ветераны партии.

Меня спасла бабушка, умевшая одним словом усмирить и убедить любую толпу. Она увидела, что со мной что-то случилось, и подошла к кучке возмущённых ветеранов. Увидев, что мальчишка жив и только потирает ушибленную коленку, моя бабушка как опытный пропагандист тут же взяла меня под защиту: *«Это мой младший внук, – обратилась она к товарищам по партии, – он только что сдал все экзамены за I курс института на круглые пятерки, и мама разрешила ему купить велосипед в награду за отличную учёбу. Он меня приехал навестить. Он ещё не умеет (!?) ездить по Москве, и поэтому так случилось»*. Старики как-то потеряли интерес ко мне – оказалось, что я не хулиган, а внук старого большевика А.Ф. Розановой, и только из-за расстройства о болезни бабушки я не заметил вредного мальчишку, который как ошалелый выскочил мне навстречу.

В итоге удара переднее колесо моего велосипеда получило такую большую «восьмёрку», что ехать на велосипеде уже было нельзя, так как колесо застревало в вилке и не крутилось. Пришлось взять его на плечо и тащить в мастерскую. Эта «восьмёрка» так до конца и не была окончательно выправлена.

Из записной книжки № 2

19 июля. Купил велосипед. 709 р. 20 коп. Счётчик 23 р.

25 июля. Протаранил паразита. Колосс. восьмёрка. 25 руб. С 19/VII по 17/X – 821,6 км. Номер 20656 – 8061.

Дела: Паспорт – выписать. Стипендию получить. Паспорт – прописать. Сходить в Дальстрой. Книжку купить и послать. Записаться в библиотеку. Панфилов. Телеграмма № 4/618. № 7/620.

Велосипед. Номер. Деньги. Письмо. Книгу Жану. Телеграмма.

Письмо 2: Аничка – здоровье. О комнате. Кл. Фил. Картошка. Лето. О книге Жану. Деньги. Приёмник. Ребята. Посылка. Глаш-кина. Плавание. Чайник. Вещи.

Письмо 3: Успехи. Колька Меликов. Лето, фотоаппарат. Футбол. Кино. Театр.

Письмо 5. Отчёт. Праздник. Рояль. Танцы. Секция. Экзамены. Начал читать. Гимнастика.

Письмо 6: Фото. Коньки. Зачёты. Узкой резинки 10 м. Широкой 2 м. Валенки 15 р-р. Галошки – ботики на 20 р-р. Чулочки. Шерст. носки – две пары. Холодные носки – 2 пары. Черника – 3 коробки. Малина – 3 кор. Витамин С – 3 к. 5 спиралей.

19 р. 36 к. 9 р. 36 к. 2 р. 6 руб. 5 руб. 3 руб. 24 руб. 3 кор. папирос. Духи – одеколон, Игрушку.

В дорогу: Деньги 800 р. Паспорт. Студ. бидет. Письмо Глашкиной. На себе. С собой: Л. штаны. Л. куртка. Брюки. Фонарь – 2 бат. Две рубашки. Трусы. Тапочки. Носки. Пять пар носок. Майка, 2 книги. Два полот. Трое платков. Туфли.

Книги прочитанные: *Л. Толстой*. Полное собр. соч. IV. Детство Никиты. Похождения Невзорова. Ибикус. Аэлита. Повести и р-зы. *Катаев*. За власть Сов. *Твен*. Избранное. *Станиславский*. Моя ж. в И. *Раймонт*. Мужики. *Гринвальд*. Рус. силачи. *Есенин*. Стихотворения. *Мейлах*. Шуман. *Ильф и Петров*. Чудесные гости. *Будяковский*. Чайковский.

Осипенко

Всё-таки мне удалось отдохнуть на юге летом 1951 года. Мамина подруга Вера Глашкина, тоже спортсменка с Колымы (из Сеймчана), пригласила меня приехать к ней в Осипенко (бывш. г. Бердянск), где она отдыхала на Азовском море вместе с матерью своего мужа Юры Ковалёва (спортсмен, фотограф и журналист Колымы).

3 или 4 августа я пошёл на железнодорожный вокзал и хотел взять билет до г. Осипенко. Но оказалось, что до него нет прямого поезда, а надо делать пересадку на узловой станции Синельниково – на местный поезд. Делать было нечего – я купил билет до Осипенко с пересадкой в Синельниково.

Я приехал в Синельниково утром, часов в 11, а местный поезд-то на Осипенко будет только вечером, часов в 8. Утренний поезд ушёл в 6 утра. Целый день я слонялся по улицам Синельниково и торчал в привокзальном здании. Было очень жарко. Хорошо, что я хоть книжку взял с собой.

Наконец, объявили посадку и появился поезд. Но какой! Паровоз маленький, почти маневровый. А вагоны! Вагоны – дореволюционной постройки, какие я видел только в кино о Гражданской войне, маленькие, двухосные, деревянные, с жёсткими деревянными лавками. Окна все открыты по случаю адской жары, т.е. рамы со стёклами

опущены вниз, и поднять их нельзя, так как они крепко приколочены гвоздями.

Так как место в купейном вагоне мне при компостировании билета касса не указала, я приготовился к штурму вагона – народу с мешками и узлами к восьми вечера собралось довольно много. Но, к моему удивлению, в купейный вагон (а их было два) никто и не стремился, а вся публика дружно полезла на крыши вагонов, где все удобно устраивались около вентиляционных труб, привязываясь к ним верёвками, ремнями и поясами...

В купейном вагоне, кроме меня, почти никого и не было. Только в одном или двух купе сидели женщины с детьми и двое стариков. Захват крыш пассажирами (в основном, мешочниками с базара) никого не волновал – ни проводниц, ни станционных служащих, ни милицию. Были ли какие-либо билеты на крышу, я не знаю.

Ехали хорошо. В открытые окна вагона вместе с частичками сажи от паровоза врвался тёплый воздух украинской ночи. Проводница, пышнотелая украинка, неспешно проверила у всех билеты, окинула меня призывным взглядом и ушла в служебное купе, где её уже ожидал какой-то хлопец, тоже, наверно, «заяц» с крыши или просто гарный парубок...

В Осипенко мы приехали очень рано утром, на крышах вагонов уже никого не было, видно, все слезли на многочисленных ночных остановках. Вера Глашкина встретила меня, и мы поехали на автобусе в город, где они с матерью Юры Ковалёва снимали домик – беленький, деревянный, с глубоким колодцем во дворе.

Море, арбузы и виноград!

Отдых в Осипенко был прекрасный!! У меня был отдельный маленький закуток, но чаще всего я спал во дворе, на железной кровати. С утра мы ездили на городской пляж или на Бердянскую косу, которая вдаётся в море на несколько километров. Портовый город Осипенко (до революции и сейчас снова – Бердянск) расположен в северо-западном углу Азовского моря, на Бердянском лимане.

С утра иногда ездили и на рынок – закупали арбузы, дыни, виноград и другие, экзотические для колымчан, овощи и фрукты, по ошеломительно низким ценам. Арбузы и дыни дома мы спускали в ведре в глубокий колодец во дворе, где они плавали и охлаждались.

Погода была великолепная, не очень жаркая. Я загорал и старался научиться плавать: «плавал», вернее бултыхался, только вдоль берега, время от времени опускал ногу, чтобы ощупать песок на дне. Иногда дна я не доставал, проваливался и нахлебывался солёной воды. На берегу сидела Вера Петровна Глашкина, ещё её тёща, и они зор-

ко следили за тем, чтобы я не утонул. После купания я получал кисть винограда или кусок арбуза или дыни... Благодарь!!! Мама мечтала именно о такой жизни её сына летом.

Вечером, после ужина, играли в лото или карты, в «дурака». Эту карточную игру обожала мать Юры Ковалёва, и я старался почаще проигрывать Вериней свекрови, которая была довольно вздорной и капризной старухой, следила за Вериней нравственностью, ругала её за излишние траты денег на еду и фрукты, но кушать не отказывалась, хотя и ворчала. Особенно свекровь раздражала колымская расточительность Веры, которая не считала, на её взгляд, денег. А Вера ведь приехала в 6-месячный отпуск, получив солидные колымские отпускные за три года работы в Сеймчане. Конечно, деньги она не транжирила, но платила за всё – и за дорогу, и за дом – и тратилась на многочисленные подарки для матери мужа.

И на меня Верина свекровь сначала смотрела с подозрением, потом немного успокоилась – ведь я был совсем юнец 18 лет, и на Веру не посягал. А Вере-то было только 34 года...

Анна Розанова – родителям
6 августа 1951 г.
Магадан

Получила письмо от Папочки 21/VII – 51 г. о том, как он навещает Мамочку в её загородной больнице. Я очень всё время беспокоюсь о здоровьи Мамочки и очень рада, что Мамочке уже стало лучше. Я уже скучаю без писем Мамочки и жду хоть несколько слов, написанных её рукой. Очень хорошо, что и Лёничка её навестил. А то, что Папочка бывает у Мамочки и навещает её – это именно самое нужное и правильное, и именно каждый день нужно её видеть и знать, как она себя чувствует.

У меня вчера кончилась очень большая и напряженная работа: мы открыли вновь отстроенный стадион. Готовили грандиозный парад, и я готовила детское выступление на новом стадионе: 200 чел. пионеров 10–13 лет делали упражнения с флажками и произвели фурор – нам больше всех хлопали, и, говорят, лучший номер дня. Эта работа кончилась, и я очень рада, что теперь стало спокойнее на работе. Хотя сейчас самый разгар летней спортивной работы – и у нас работы хватает всегда.

Девочка Аничка чувствует себя хорошо, веселенькая, много стала говорить, почти всё. 27 августа ей исполняется 2 годика. Они с папой сидели на трибуне и смотрели, как я праздновала со своими физкультурниками наше торжество – новый стадион открылся!

«Кукурузник»

Обратный путь в Москву тоже был не без приключений. На поезде я ехать не хотел, во-первых, чтобы не терять два дня отдыха, а во-вторых, чтобы не торчать полдня в Синельникове. Я решил лететь на самолёте 31 августа. Сначала мы летели вдвоём с какой-то миловидной девушкой в кабине, если можно так выразиться, «кукурузника» У-2. Это был рейс Осипенко – Жданов (бывший Мариуполь). Сидели мы в тесной открытой кабине для второго пилота, упираясь друг в друга коленями. Я сидел на фанерном ящике, в котором вёз в Москву бабушке и дедушке сладкий виноград, девушка сидела на каком-то выступе в кабине. В дне кабины было довольно большое квадратное отверстие... для пассажирских нужд... Хорошо, что мне не пришлось им воспользоваться, хотя пилот всячески понуждал нас к этому.

Летели мы низко – на высоте не более 500 метров. Молодой пилот «кукурузника» был в отличном настроении, что-то весело кричал нам и закладывал такие виражи, что земля оказывалась где-то сбоку, дух захватывало, и к горлу подступал комок. После каждого виража он оглядывался, чтобы убедиться, что мы не выпали из кабины, и показывал большой палец... Вот, мол, ребята, как здорово мы летим!

Выпадали и спокойные минутки полёта, когда лётчик ровно вёл самолёт, а мы смотрели вниз на матушку-землю (хотелось поскорей приземлиться) и наблюдали колхозников на лошадях и телегах, занятых уборкой урожая этого богатого южного края...

В аэропорту г. Жданова я пересел вместе с виноградом на большой рейсовый самолёт до Москвы. Прилетели во Внуково, оттуда автобусом до Охотного ряда – там был пункт отправления и прибытия Аэрофлота... Сел на метро – и к бабушке с дедушкой...

«Явился Лёня!»

А.Ф. Розанова – Анне Розановой

31 августа 1951 г.

Москва

31-го августа. 6 час. вечера. Открылась дверь, и явился Лёня.

«Вот молодец Лёня!» – закричали мама и папа, а перед этим целый день говорили: «Что-то Лёнички нет, наверно, опоздает к занятиям». И было как-то невесело, но Лёня прилетел, и стало всё хорошо.

Пишу тебе очень наспех, потому что в Москве жара, и мы спешим уехать на дачу. Лёня 1-го сентября уже целый день на лекциях и уже забрал все свои книги и взялся за работу. Дома я оставила ему всего для питания. Общежитие он получил то же, что и в прошлом году. Лёня привёз много винограда.

Целую, обнимаю. Мама. Целую. Папа.



Большая Семёновская улица. Сентябрь 1950 г.
Справа – дом 45, где в зуборезной лаборатории ВНИИинструмента
в 1972–1982 гг. работал автор



Безусловный шедевр Горьковского автомобильного завода –
представительский лимузин ЗИМ у стен МАМИ. 1950 г.



Леонид Титов – студент I курса МАМИ. Измайлово.
Парк стадиона «Медик», где учащиеся сдавали нормы ГТО.
Сентябрь 1950 г.

Малаховка, ул. Некрасова, 71. 1950 г.



Студенты-первокурсники МАМИ
Леонид Титов (слева)
и Борис Столяров



«Дача» студентов МАМИ (второе окно справа от веранды)



Платформа Малаховка. Электричка идёт из Москвы. 1950 г.



«Я сижу у своей койки на "даче"».
Малаховка, ул. Некрасова, 71.
Осень 1950 г.

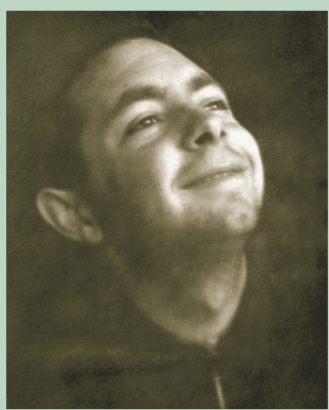

Борис Кушнир –
студент группы 1-ТТ-2



Спортзал МАМИ. Через «коня» прыгает Олег Данилов.
Готовятся (на заднем плане слева направо): Вася Никитин,
Миша Лемберг, Леонид Титов, Борис Кушнир, Нариман Курбанов,
Костя Городецкий. 1951 г.



Кабинет марксизма-ленинизма МАМИ. Студенты группы 2-ТТ-2.
На переднем плане: Вилли Гросс (слева) и Георгий Полетаев;
на заднем плане: Борис Кушнир (слева) и Миша Лемберг;
у окна слева – Костя Городецкий. 1951 г.



Студенты готовятся к семинару по ОМЛ.
Слева направо: Борис Кушнир, Сергей Поляков, Юрий Красов,
Борис Матвеев, Костя Городецкий. 1951 г.



Бабушкино окно – «холодильник» – в Доме пионеров на Спартаковской площади. Москва. 1951 г.



Логарифмическая линейка в руках студента Титова – «компьютер» инженера для приближённых расчётов. Читальный зал МАМИ. 1951 г.



Студенты МАМИ готовятся к сдаче норм ГТО по гимнастике.
Газета «Советский спорт». № 41 (1844). 10 апреля 1951 г.



Баскетболисты тракторного и автомобильного факультетов.
Слева направо: Вася Никитин, Нариман Курбанов, Генрик Крамаж,
Миша Лемберг, Юра Хвостов. Измайлово. Стадион «Медик».
1950 или 1951 г.



Герка Правилон развешивает «паруса» во дворе «дачи».
Малаховка, ул. Некрасова, 71.
Лето 1951 или 1952 г.



Леонид Титов на фоне города Осипенко
(бывший Бердянск). Август 1951 г.



Дедушка и бабушка студента Леонида Титова, старые большевики, народные учителя, Розановы Дмитрий Васильевич (1875–1956) и Александра Фёдоровна (1876–1964). Москва. 1950 г.



«Я поглощаю дары лета»



1951 **|| КУРС** 1952

3-й семестр

Сентябрь 1951 г. – январь 1952 г.

Группа 3-ТТ-2

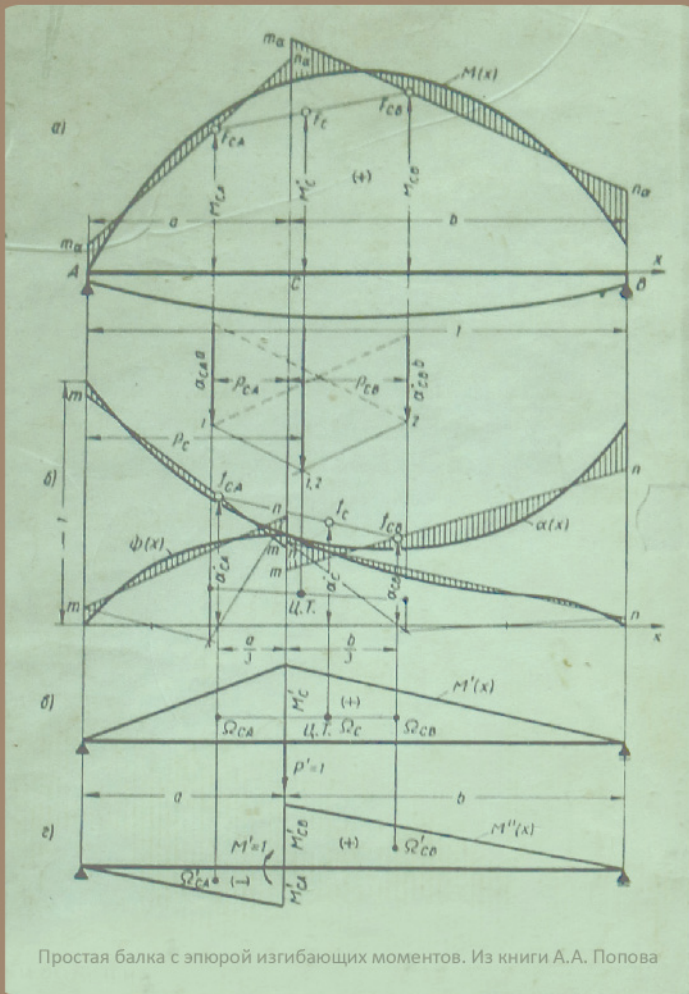

Простая балка с эпюрой изгибающих моментов. Из книги А.А. Попова



Группа моя, 3-ТТ-2, после первого курса опять поредела: было отчислено несколько студентов, не сдавших весеннюю сессию, в том числе Лепёшкин.

В начале II курса нашу группу покинул и Юра Струнников. Юрий – чемпион Москвы по футболу среди юношей – часто отсутствовал на занятиях, футбол занимал его больше, чем учёба. В октябре 1951 года, не сдав академическую задолженность, он был переведён на I курс повторно. Далее его учение тоже не выправилось: в июле 1953 года Юра был отчислен за академическую задолженность, тут он тоже был «чемпион» – не сдал черчение и сопромат, 23 зачёта и семь экзаменов.

В группе появился новенький – Иванов Игорь Дмитриевич, 21 год. Игорь окончил московскую среднюю школу в 1948 году и начал учиться в МАИ. Отец Игоря был арестован и осуждён по ст. 58, п. 10, на 10 лет, из-за чего сыну пришлось уйти после II курса МАИ и перейти в МАМИ тоже на второй. В декабре 1952 года Игорю из нашей группы 5-ТТ-2 (III курс) пришлось перейти на вечернее отделение и пойти работать.

Новые предметы

В учебных планах появились новые предметы: «Сопrotивление материалов» (сопромат), «Технология металлов», «Военная подготовка». Продолжались занятия по ОМЛ, высшей математике, английскому языку, черчению, физике, теоретической механике, органической химии.

Расписание лекций и семинаров для нас, «дачников», едущих на пригородных электричках, чуть-чуть улучшилось: начало занятий стало не в 8.10, а в 8.20 утра, появилась «большая» перемена в 15 минут – между 10.55 и 11.10. В эти 15 минут мы, сломя голову, мчались в буфет на первый этаж, чтобы купить 2–3 пирожка и быстро проглотить их с чаем. У Юрки Хвостова почему-то никогда не оказывалось с собой денег на пирожки (5 коп. штука), и я покупал ему пирожки и чай на свои. Долг он сразу не отдавал, тот накапливался, и к концу II курса достиг 40 пирожков. Отдал ли Юрка мне эти два рубля, я так и не помню, наверное, нет – Юрка всегда был очень прижимистым. Вот у меня в записной книжке есть и другая пометка: «Хвостов. 11 руб.»

*Из записной книжки***Расписание занятий**

Пары	Понедельник	Ауд.	Четверг	Ауд.
8.20 – 9.05	Теоретическая механ. Лаб.	312	Черчение	201
9.15 – 10.00				
10.10 – 10.55	Физика. Лекц.	302	Воен. лабор.	209
11.10 – 11.55				
12.05 – 12.50	ОМЛ. Семинар	303	Теоретич. механика. Лекц.	202
13.00 – 13.45				
13.50 – 14.35	Физкультура	Стадион	Органическая химия. Лекц.	202
14.40 – 15.25				
	Вторник		Пятница	
8.20 – 9.05	Английский язык	208	Сопромат. Семинар	118
9.15 – 10.00				
10.10 – 10.55	ОМЛ или технология металлов	302	Высшая математика. Лекц.	302
11.10 – 11.55				
12.05 – 12.50	Технология метал. Лекц.	302	Физкультура.	Стадион
13.00 – 13.45				
	Среда		Суббота	
8.20 – 9.05	Физика. Лаб.	315	Высшая математика. Сем.	309
9.15 – 10.00				
10.10 – 10.55	Сопромат. Лекц.	118	Воен. лабор.	207
11.10 – 11.55				
12.05 – 12.50	Сопромат. Сем.	118	Сопромат или лекция	202
13.00 – 13.45				
13.50 – 14.35	Сварка. Лаб.	013	Технология металлов. Лекц.	202

Снимать угол?

После первого курса у меня возникла идея – не жить в Малаховке, а снимать угол где-нибудь в Москве, поближе к институту. Уж очень много времени приходилось тратить на электрички. К тому же мой товарищ Борис Столяров больше не жил на нашей «даче», и ничего меня к ней не привязывало. В центральное общежитие второкурсников не селили. А Юра Акимов, мой товарищ по магаданской средней школе, из Казани писал, что они с Васей Аксёновым снимают угол и живут припеваючи, ни перед кем не отчитываясь. Мама же мне не советует покидать малаховское жильё и пишет мне в сентябре 1952 г. (начало письма не сохранилось. – Л. Т.):

...[Не] может ли в будущем получиться след. картина: по каким-либо причинам тебя из комнаты опять попросят выехать (из московской), а ты общежитие уже потеряешь, и трудно тебе будет его возобновить или совсем невозможно. Учти это, и переговоры на эту тему, чтоб тебя не подвели...

Продолжение письма Анны Розановой:

...Я тебе писала, что у нас построен новый стадион, и мы его открывали праздником. У нас теперь в Спортобществе есть велосипеды и тренер, и я вспоминала о тебе, что здесь бы ты был не последним из настоящих велосипедистов нашей секции. Жаль, что этой секции не было при тебе.

Лёшенька! В августе я тебе не выслала денег, т.к. тебя не было, и я «укрепляла бюджет», как ты говорил мне. Вышлю в сентябре (17-го) побольше, и если вышлешь посылку – то всю сумму сразу; в телеграмме напишешь полную стоимость с пересылкой её. Ещё я выслала телеграмму, чтоб купил Аничке ботиночки № 21 – какие-нибудь светленькие, из мягкой кожи, более высокого качества. Здесь нет, а у неё уже дырки на подмётках.

Но теперь, я думаю, тебе уже некогда об этом думать, так что, если нет времени на покупки и сбора её – не хлопочи. Обойдусь без всего. Найду выход из положения всегда. Спасибо за поздравления Анички с днём рождения – мне очень приятно, что ты помнишь об этом. Она очень крепко обнимается и нежно целует в щёчку.

Жду от тебя всегда известий. Пиши мне обо всём, меня всё, всё интересует о тебе. Мая поступила в Университет, да? Поздравь её от меня – я очень рада за неё и за Верочку. С дедушкой и бабушкой поговори: как овладеть серьёзно и глубоко основами марксизма-ленинизма. Что читать – на эту тему – чаще с дедушкой. Он очень понятно тебе всё объяснит...

Военная подготовка

Месторасположение кафедры «Военная подготовка» было выбрано стратегически правильно – в конце длинного коридора второго этажа. Окна аудиторий выходили на двор института, так что никакой шпион не смог бы узнать, чему нас учат. Дверь кабинета заведующего кафедрой военной подготовки – танкиста генерала-майора Виктора Григорьевича Лебедева – выходила прямо на площадку у лестницы, ведущей в буфет. Во время большой перемены тут, у окна, В.Г. Лебедев всегда стоял «в засаде». Как только мы начинали выходить из буфета, отягощённые пирожками, и поднимались бегом вверх по лестнице, наш генерал останавливал какую-нибудь симпатичную студентку, дожёвывающую на ходу пирожок, и не отпускал её, отечески наставляя, что кушать на бегу нельзя, это вредно для желудка и вообще, что такая еда может испортить девичью красоту. Студентка смущалась, краснела, бледнела, но не решалась убежать от генерала, ветерана Великой Отечественной войны, боевого танкиста.

Генерал В.Г. Лебедев

Военную кафедру МАМИ с 1947 года возглавлял генерал-майор танковых войск Виктор Григорьевич Лебедев, ему было немного за 50 лет. Он прошёл боевой путь от красноармейца в 1919 году до командира танкового полка в начале Великой Отечественной войны. Воевал он и в Гражданскую войну, и в Финляндии, и на Ленинградском, и на 1-м Украинском фронтах. Войну закончил командиром автомобильной бригады, с 1946 года был начальником Автомобильного управления военного округа.

Танкист В.Г. Лебедев получил на войне три контузии, семь легких и два тяжёлых ранения. Он сам нам рассказывал, что в голове у него сидит семь осколков, в том числе один в глазу. Второй глаз генерал потерял.

Наш Виктор Григорьевич имел много наград: орден Ленина, два ордена Красного Знамени, два ордена Суворова II степени, много боевых медалей.

Нашей военной специальностью после подготовки в МАМИ должно было стать техническое обеспечение войск автомобильной и тракторной техникой – это быстрый ремонт повреждённой и разбитой техники на поле боя путём замены разбитых агрегатов автомобилей и тракторов. Кафедра «Военная подготовка» должна была за три с половиной года подготовить нас на должность помкомвзвода автомобильной роты и выпустить младшими лейтенантами запаса – тогда ещё было такое звание в Советской армии.

Занятия осенью 1951 года начались с общевоинской подготовки, в которую входило изучение стрелкового оружия – винтовки, автомата и пистолета, изучение Уставов Советской армии, изучение материальной части автомобиля и... неизбежная шагистика во дворе родного вуза. Летом 1952 года, после окончания второго курса, кафедра «Военная подготовка» планировала отправить нас на учебные сборы в войска, где мы должны были получить серьезную практическую подготовку в полевых условиях.

«Север» и «Юг»

Сам генерал Лебедев вёл занятия по специальности «Связь». Две группы студентов («Север» и «Юг») размещались в двух отдельных аудиториях кафедры, после чего «Север» начинал выходить на связь с «Югом».

Это удавалось не всегда – то ли из-за несовершенства средств связи Минобороны, то ли из-за нашей бестолковости, то ли из-за помех, возникающих на пути электромагнитных волн вследствие близости буфета... После того, как «Север» вдоволь наорался: «Я – "Север"! Я – "Север"! Алло!.. Алло!», а «Юг» ни черта не слышал, в расположение «Севера» врывался взбешенный генерал Лебедев, вырывал из руки «северянина» микрофон и кричал: «Я – «Север», я – «Север», «Юг», е. . .на мать, отвечай!» – связь с «Югом» тут же появлялась, генерал стремительно шёл в расположение «Юга», и «северяне» без всяких наушников слышали через стенку: «"Север"! "Север"! Е...на мать, отвечай!» В такие моменты осколки в голове генерала, видимо, смещались, и лучше под руку его было не попадаться.

Вот у меня в руках сохранившаяся в архиве МАМИ «Личная карточка студента» № 378, в которой преподаватели кафедры отмечали успехи студента Леонида Титова в военной подготовке. Согласно этой карточке, я в третьем семестре получил за строевую подготовку, за знание Уставов Советской армии, по военной топографии и по военно-инженерной подготовке «хорошо». В четвёртом семестре: «Тактическая подготовка» (преподаватель – подполковник Гонтарь) – «отл»; «Огневая подготовка» – «пос», «Средства связи – «хор».

Характеристика по годам обучения: *«2-й курс. Студент т. Титов к занятиям относится хорошо. Дисциплинирован, исполнительный. Программу военной подготовки усвоил хорошо.*

Преподаватель – подполковник /подпись/».

Из записной книжки № 2

«Сахар ушел налево» (если мешаешь чай направо). «Туп, как шпала, и скучен, как забор». «Если есть пара, то будет и момент».

Венгерская песня: «Говорят, не смею я...». Румынская: «Девушка дунайская». Сол.-Седой: «Студ.-дорожная». Индийские: «Флаг свободы», «Песня борьбы». Испанская: «Стальные колонны».

Ответ т. Сталина корреспонденту «Правды».

Гимнастическая секция: понед., среда, пятн. 13/IX, 14/IX, 19/X, 21/IX, 24/IX. Лекции. Дисц. устав. Гантели. Телеграмма к 15/X. Обувь. Деньги. Бабушка – вторник. Сварка. Глашкина. Пятн. газета. Топография. Паспорт.

К семинару. Четв. – калька. 5 часов. Стирка. Батарейка. Размеры. Швеллер – 12. Прописка.

«Об основах ленинизма». Ленин «О кооперации». Помыться. Шо-стакович. Песня о встречном. Легар. Вальс.

Книги прочёл: *Смис*. Пуччини и его опера «Богема». *Сталин*. О трёх особ. Кр. Арм. *Ленин*. Детская болезнь л. в ком. *Рыбаков*. Водители. *Цуккерман*. Римский-Корсаков. *Симонов*. Пьесы. Рассказы. Глазами американцев. *Листовский*. Калёные тропы. *Саянов*. Небо и земля, № 5, 6. *Рыбаков*. Кортик. *Слепцов*. Трудное время.

Гросс 9 р. Хвостов 11 р. –9–4–2–7. Герка – 50 руб. Судариков – 3 р. 2 р. 50 к. 2 р. Гросс – 10 р. Нариман – 8 р. 95к. Герка. 70.

Сентябрь: 200 + 100 + 200 + 200. Сезонка – 62 руб. Кино 14 р.+ 5. Ботинки – 30 р. Плавки – 20 р. Обувь – 24 р. Зеркало – 8 руб. Взносы 2 р. + 12. Пластинка 5 р. Судар. – 2,50. 55 – посылка. Гросс 4.

«Борьба Ленина против... Сталина...»

С наукой ОМЛ продолжались неурядицы. Мы узнали, что заведующий кафедрой ОМЛ был жёстко «проработан» на партактиве МАМИ. Оказывается, А.М. Ионов не проверил как следует текст методички для студентов по одной из тем истории ВКП(б). Методичка была напечатана значительным тиражом на институтском ротаторе. Студенты – кто с улыбкой, кто с ужасом – прочитали: «Борьба Ленина против Сталина и Троцкого...» Конечно, имелось в виду тема «Борьба Ленина и Сталина против Троцкого...», но машинистка на кафедре или в машбюро, видимо, сильно спешила и поторопилась напечатать на восковке наречие «против» не в том месте. Методичка приобрела контрреволюционный характер и показала явный (и умышленный!)

идеологический недосмотр кафедры ОМЛ. Никто на кафедре этой ошибки не заметил, а Ионов подписал методичку в печать.

Эта «опечатка» чуть не стоила А.М. Ионову кафедры. После клятвенных заверений на партактиве МАМИ о верности курсу ВКП(б) и лично тов. Сталину, которого заведующий кафедрой ОМЛ неосторожно объединил в одну группировку с Троцким, кандидат экономических наук Ионов получил строгий выговор по партийной и административной линии «с занесением в личное дело». Ионов повезло, что был 1951 год, а не 1938-й, хотя Сталин вместе с Берией уже замыслили новую чистку партийных рядов.

Пострадал, конечно, «стрелочник», т.е. преподавательница с кафедры ОМЛ, пропустившая такой контрреволюционный ляпсус в тексте методички, – её уволили из института.

«Девочке трудно живётся...»

Анна Розанова – родителям

15 сентября 1951 г.

Магадан

Дорогие Мамочка и Папочка! Недавно получила Ваше письмо... от 24 августа. Какие хорошие и содержательные письма ты мне пишешь, я всегда долго нахожусь под их впечатлением и долго думаю о них и перечитываю. Ты так хорошо пишешь о всех своих детях и внуках. И Вы с Папочкой для всех нас – всегда пример в жизни, как надо работать, жить, вести себя, думать, к чему стремиться... Получила телеграмму от Лёни, что он вернулся из Осипенко, но подробностей его времяпровождения там я ещё не знаю, жду его письма. Единственно я беспокоилась, что телеграф перепутает номер дома или улицу, и Лёня растеряется там, но всё сошло хорошо. И я рада за него, что он освежился в новой обстановке. Я очень довольна, что ты его мне похваляешь за его ученье и прочее, но я всегда чувствую и твоё недовольство, напр., «четвёрками» за сдачу экзаменов некоторых, или, например, не пустила его на велосипеде в Серпухов – тоже хорошо. Но прошу близко к сердцу не принимать и не волноваться о нём, он становится всё старше и, надо полагать, осмотрительнее в своих поступках. И ему я не велю тебя тревожить (велосипед меня саму тревожит, но что делать; ему очень хотелось его иметь).

Мамочка!

Ты мне, вот, пишешь об Иннуське Ванinou – мне бы очень хотелось узнать подробнее её условия жизни и учения, и, может быть, ей надо помогать немного, получает ли она стипендию? Помогает ли

ей мать материально? Ты мне напиши её адрес, или сами напишите подробнее о её жизни. Может быть, девочке трудно живётся, а мы её мало вспоминаем. Я бы хотела знать о ней побольше. Если тебя или Папочку это не затруднит – напишите. А у меня, когда будут посвободнее деньги, я вышлю ей или через Вас пошлю. Папочка! Напиши свое соображение по этому поводу.

Очень рада за Маечку, что она в университет поступила, и всегда себя ругаю, что не кончила медицинского ВУЗа сама, когда была возможность. Но об этом поздно говорить, надо было в своё время поступать так, как говорил ты мне.

Крепко всех целую. Берегите все Мамочку. Маничке, Паночке, Верочке привет, и их семьям. Лёшеньку целую особо. От Жана и Анички привет всем. Ваша Аня.

Инна Розанова

В 1940–1950-е годы получают высшее образование восемь внуков и внучек Розановых, родившихся до войны. Тамара, дочь тёти Мани, – учится в Медицинском институте. Дети тёти Пани: Галина – оканчивает Педагогический институт, Семён – окончил МГУ, поступил в аспирантуру, Ирина – окончила Агрономический институт в Саранске. Дочь тёти Веры – Елена Любимова – окончила МГУ, поступила в аспирантуру, дочь Майя Любимова – только что поступила в МГУ (по семейной традиции). Я учусь в МАМИ.

Только недавно бабушка и дедушка стали получать письма от Инны (Иннульки) Розановой, дочери их единственного сына Ивана, ставшего жертвой политических репрессий и пропавшего на «10 лет без права переписки».

Отец Инны Иван Розанов (дядю Ваню я никогда не видел) в 1919 году поступил в МВТУ и учился на механико-строительном факультете, затем окончил Московский лесотехнический институт. Решив окончательно специализироваться в лесном деле, Иван в 1926 году окончил Лесную академию в Ленинграде и получил назначение на лесозавод в Архангельске. В 1929 году в семье Ивана появилась дочь Инна. В 1930 году, после годичной научной командировки в США, Ивана назначили техническим директором и главным инженером Лесозавода треста «Северолес». С 1933 года Иван Розанов – доцент Архангельского лесотехнического института на кафедре «Лесопиление».

Местные завистники воспользовались роковой ошибкой Ивана Розанова, чтобы захватить его директорское кресло. На очередной партийной «чистке» в 1937 году честный коммунист Иван Розанов имел неосторожность сказать, что мать его – дочь сельского дьячка, а дядя с материнской стороны – бывший священник, но лишённый сана.

Местная парторганизация тут же предложила исключить Розанова из партии, и райком в обстановке общего страха и доносительства исключил Ивана из ВКП(б), необоснованно приписав ему три обвинения: «Скрытие среди родственников классово-чуждых элементов», «Политическая слепота» (дал пропуск кому не нужно), «Неудовлетворительная работа I квартала». После исключения из партии Иван был арестован и после нескольких апелляций и запросов в Москву был расстрелян в 1938 году. Жену его тоже арестовали, а дочь Инна на год попала в Детский дом НКВД для детей «врагов народа».

Это я всё узнал только в 1956 году после реабилитации дяди Вани.

После средней школы Инна Розанова окончила педтехникум, а теперь (с 1949 года) учится в Ленинградском педагогическом институте им. Герцена на дошкольном отделении, живёт в общежитии. Мама моя посылала, а бабушка пересылала, не очень часто, деньги своей внучке.

Из записной книжки № 2

Леонковалло. «Рассвет»

В белый наряд свой белоснежный
Сердце не скроешь ты от меня.
Буду любить образ твой нежный
Ведь для любви ты создана.

Мой вариант

В снежный наряд свой конькобежный
Сердце скрываешь ты от меня.
Буду любить образ твой нежный,
Не создавая из мухи слона.

«Самостоятельный юноша»

А.Ф. Розанова – Анне Розановой

7 октября 1951 г.

Москва

7 октября. Сейчас Лёня приходил. Пообедал у нас. Сам себе сделал яичницу по вкусу, выпил молочка. Он очень внимательный к нам. Сам подавал картофель на стол. Я ему отдала бельё и носочки штопаные за месяц, и (он) быстро ушёл на работу в мастерские. Он очень серьёзный, но нам в глаза смотрит ласково и улыбается. Его деловитость и серьёзность мне очень нравятся. На плохой путь, я думаю,

его никто не может свернуть. С нами связь он крепко держит. Всех он очень уважает – и Маню, и Веру. Это очень хорошо для него. Аничка, может быть и перерасходовала (я), но у нас 10 руб. в день не хватает. Конечно, я старалась Лёню получше питать, потом покупала ягоды, яблоки, помидоры, яйцо, мясо каждый день, мелочь на трамвайные расходы. Стираю я пока сама. Лёня выглядит хорошо. Мама.

А.Ф. Розанова – Анне Розановой
20–22 октября 1951 г.
Москва

...У меня болят плечи, локти, суставы, голова, особенно больно, когда кашляю, но всё же мы с папой считаем себя здоровыми. Кушаем мы всё, кроме мяса, кофе, чая не пьём. Маня с Верочкой наблюдают за нашим здоровьем и лечат нас, давление крови в последнее время поднялось до 200. Как хорошо, что вы приедете в отпуск, мне сразу стало легко в надежде, что я увижу вас. И Лёня повеселеет, а то он мне говорил: «6 лет не увижу маму». Посылку мы с ним вместе отправляли, только не знаю, скоро ли она получится. И будет-ли всё цело. Сегодня день рождения Верочки. Она утречком приходила, нас к себе приглашала. Завтра будем у неё...

Лёнино бельецо ещё стираю и носочки штопаю, вещи его все целы, он очень аккуратен. Когда штопаю носочки Лёнички, то думаю: «Мамочка, не беспокойся. Лёничка окружён заботой, всё в порядке, мы заботимся о нём». Все до одной вещички целы, и сам Лёня в полном порядке. Самостоятельный юноша. Он мне дал на днях 100 рублей, чтобы я отдавала его бельё в стирку. Я сказала: «Хорошо, буду отдавать», а сама думаю: «Лучше я для него же на яблоки потрачу» – и пока сама стираю. Крупные отдаю в прачечную, а носки, носовые платки и тряпочки – сама. Будем вас ждать в отпуск.

22 октября...

Был Лёня, пообедал и быстро ушёл. Всё бельё готовое. Лёня весёлый и спокойный, одел кепку. Каждые 10 дней меняет он простыню, пододеяльник – он рассказывал. Я ему сказала, чтобы он приезжал всегда обедать, но он сказал, что ему удобнее обедать в столовых. Обнимаю, целую. Мама.

Сопромат

В третьем семестре появился новый, грозный для студентов предмет – «Сопротивление материалов», или просто сопромат. Ходила поговорка среди выдавших виды студентов технических вузов: «Сдашь сопромат – можешь жениться!»

Сопромат – предмет, настолько важный и обязательный для студентов-механиков, что, сдав его, можно уже не опасаться за своё пребывание в институте, спокойно существовать и даже создавать семью. Не все студенты смогли преодолеть премудрости сопромата, да и я тоже споткнулся на нём, но это было на экзамене в конце II курса.

Сопротивление материалов – это раздел прикладной механики, очень нужный для инженеров и конструкторов, в котором рассматривается прочность элементов конструкций и машин. Сопромат изучает поведение различных материалов при воздействии на них сил и устанавливает методы определения размеров элементов конструкций исходя из условий надёжности их работы и экономичности.

Сопромат решает практические задачи при конструировании машин, достигая их средствами математического анализа, вводя ряд ограничений и гипотез. Наука «Сопротивление материалов» предполагает, что тела непрерывны, однородны и имеют простейшую форму (балки, стержни, брусья и т.п.). Под действием внешних сил твёрдые тела деформируются, в них возникают внутренние силы, которые и должны быть определены методами сопротивления материалов.

Определение сопротивления растяжению, сдвигу, сжатию, изгибу, кручению и стало нашей головной болью на II курсе учебы в МАМИ. Теоретические представления о нормальных и касательных напряжениях, деформациях и других теоретических положениях сопромата сначала не очень давались головам студентов, но наши преподаватели крепко вбивали науку в наши мозги.

«Где есть пара, там будет и момент!»

Профессор А.А. Попов

Заведовал кафедрой «Сопротивление материалов» в МАМИ с 1940 года видный учёный доктор технических наук, профессор Алексей Александрович Попов, но мы его долго не знали, так как лекции нам читал и вёл практические занятия обычно доцент А.А. Белоус.

А.А. Попов имел большой научный и педагогический опыт. До войны он преподавал в МВТУ им. Н.Э. Баумана, МИИТ, был в научных командировках в Германии и Франции.

Профессора А.А. Попова мы увидели только в конце третьего семестра (или в четвёртом семестре?), когда он всему потоку «автомобилистов» и «трактористов» прочитал две лекции по разработанному им новому графоаналитическому методу расчёта деталей с помощью ортогональных фокусов, который позволял вычислять моментные интегралы и давал возможность производить инженерные расчёты на прочность. При использовании метода А.А. Попова можно было легко определять прогибы рессор автомобилей, автобусов и железнодоро-

рожных вагонов, находить их критические значения при продольном изгибе, делать расчёты на прочность сводов и арок – всё это изложено в его книге «Графоаналитические методы в инженерных расчётах».

У меня, да и у многих студентов потока во время его лекций сложилось сначала такое впечатление, что этого лектора пригласила кафедра откуда-то со стороны – до того необычными были стиль его лекций и оригинален новый графоаналитический метод расчёта. Ведь мы впервые увидели нашего заведующего кафедрой в полном блеске его знаний и лекторского мастерства.

Не только мы с удивлением внимали нашему завкафедрой. Говорили, что и в мире учёных-сопроматчиков к А.А. Попову и его неклассическому методу относились с подозрением, считая его чудаком...

Схема подвергаемой изгибу балки, нарисованной А.А. Поповым наискось на большой доске в аудитории 202, изобиловала вертикальными линиями, «фокусами», точками – «милиционерами» – и знаменитыми фокальными моментами. Эта схема у меня в большой тетради (в клеточку) заняла целый разворот. Лекции были до того увлекательны, что мы слушали, раскрыв рты и глаза. Оказалось, что скучный сопромат, гроза студентов, может быть так фантастически интересен... Жалко, что я не сохранил эти лекции по сопромату. Помню, что кому-то дал их после экзаменов, и они ко мне не вернулись.

В инженерной практике мне приходилось прибегать к монографии А.А. Попова «Интегрирование с помощью ортогональных фокусов...» Им было написано 125 научных трудов, в том числе три оригинальных учебника по сопромату. На лабораторных работах мы уже использовали разработанные А.А. Поповым и новые способы построения эпюр изгибающих моментов. А его любимый афоризм «Где есть пара, там будет и момент!» можно приложить не только к сопромату, но и к любовным отношениям.

«Не балуй!»

Обычные рядовые занятия по сопромату – лекции, семинары, лабораторные работы – в наших группах ТТ-1 и ТТ-2 вёл доцент кафедры Александр Александрович Белоус, высокий, плечистый, полный молодой мужчина в чёрном костюме, кстати, очень похожий на А.А. Попова, и мы сначала думали, что наш «Сан Саныч» и есть А.А. Попов.

Семинары Сан Саныч проводил в демократическом дружеском духе. Ребята собирались вокруг стола какого-либо студента, решение задачи которого разбирал Сан Саныч. Он тоже стоял в этой груде студентов, наклоняясь к чертежу, обсуждая схему и расположение сил и моментов на заданной балке.

Тогда среди студентов МАМИ в ходу была такая дурацкая шутка – шлёпать по заднему месту сбившихся в кучу студентов. Так получилось и на одном из лабораторных занятий по сопромату. В середине семинара в аудиторию входит опоздавший староста группы 3-ТТ-1 Михаил Волков, видит склонившихся над столом студентов и, не долго думая, дружески шлёпает по первой попавшейся под руку заднице. И... о, ужас!!! – это оказалась задница самого Сан Саныча. Он распрямляется... все замерли. Сан Саныч смерил взглядом Михаила, видит страшную растерянность на его физиономии и после бесконечной паузы медленно говорит: «Но... не балуй!»

Михаил Волков, староста параллельной группы 3-ТТ-1, участник войны, замирая от страха и конфуза, бледнея и краснея, только бормотал извинения. Наш Сан Саныч достойно вышел из щекотливого положения, никуда не жаловался, а другой преподаватель мог бы погубить Мишу.

Из записной книжки № 2

Англ. техн. словарь составить. Органика. Переписать. Приписное. Батарейка. Посмотреть, какую надо справку. Сопромат – из каждого раздела решить по 3 задачи и 40 эпюр. Взять билет в Ленинскую. Взять чит. билет в Пушкинскую. ОМЛ. Два семинара. ВД. Зачёт по топографии. Сопромат. Лабор. работа. Теор. мех. 354, 359, 379, 383, 539, 540, 544. Сварка. Дописать. Теор. – Полетаеву. Приписное. Коньки. Значок. Заметка. ГТО. Сварка – зачёт. Бельё. Секция. Коньки.

Ария Лепорелло «Со списком» (из оперы Моцарта «Дон Жуан»; записано при исполнении Шаляпиным по радио)

Их в Италии шестьсот было сорок,
А в Германии две сотни тридцать,
Сотня французенок, турчанок девяносто,
Ну, а испанок, а испанок – так тысячи три, так тысячи три.
Между ними есть крестьянки,
Есть мещанки, есть дворянки,
Есть графини, баронессы,
Есть маркизы, есть принцессы –
Словом, всяких состояний, всяких рангов, всяких лет,
Всяких рангов, всяких лет.

Итальянок шестьсот было сорок,
Немок было две сотни да тридцать,
Сотня французенок, турчанок девяносто.
Ну, а наших испанок, а испанок – так тысячи три, так тысячи три.

Он в блондинках ценит скромность, тихий нрав и безмятежность,
А в брюнетках – страсти томность, светлокарих глазок нежность.
Любит полных он зимою, худощавеньких – весною.

Величавых обожает,

 Миньятюрным,

 Миньятюрным,

 Миньятюрным,

 Миньятюрным,

 Миньятюрным

Он цену знает, он цену знает, он цену знает.

И старушек не обходит –

Всем им он итог подводит,

Но хоть старых он и губит,

Молодых всё ж больше любит.

Серов против Козловского

Наряду с военной подготовкой, сопроматом и ОМЛ я продолжаю увлекаться классической музыкой. Слушая по радио Шаляпина, записываю с его голоса слова арии из опер (Лепорелло из «Дон Жуана» Моцарта, Мельника из «Русалки» Даргомыжского, Кончака из «Князя Игоря» Бородина, куплеты Мефистофеля из «Фауста» Гуно, из «Вражьей силы» Серова...), романсы и русские песни, стараясь запоминать интонации его голоса и нюансы исполнения. О Шаляпине по радио особенно не распространяются (тогда он всё ещё считался изменником), арии, песни, романсы передают, но имени исполнителя не называют. Я же сразу узнаю его чудесный бас-баритон, так богатый интонационными красками.

Хожу иногда в Филиал Большого театра. В этом театре, очень уютном, в операх Россини «Севильский цирюльник», Моцарта «Свадьба Фигаро», «Дон Жуан», Рубинштейна «Демон», Даргомыжского «Русалка», Гуно «Фауст», Верди «Травиата» и «Риголетто», Чайковского «Иоланта» пели тогда Иван Бурлак, Павел Лисициан, Сергей Мигай, Максим Михайлов, Иван Петров, Александр Агнивцев (говорили, что он сын Шаляпина – так был похож), Марк Рейзен.

Негласная конкуренция теноров Большого театра Сергея Лемешева и Ивана Козловского меня мало интересовали, так как я не люблю теноров вообще, а лирический голос Собинова казался мне слишком мягким, нежным и довольно одноцветным.

Однажды тётя Маня дала мне два билета в Филиал Большого театра на «Севильского цирюльника» Россини, а может быть, на «Фауста» Гуно. Я пришёл к театру пораньше, чтобы высмотреть и пригласить в оперу какую-нибудь красивую девушку, а потом с ней поближе познакомиться. Вот, кажется, я её нашел – глаза горят, хочет в оперу, хочет приобщиться к оперной классике... Вот мы в зале, в партере, но на меня она не смотрит, разговор не клеится, лицо её выражает досаду. Видимо, я ей не очень нравлюсь...

Взяв у меня из рук программку и бегло заглянув в неё, девушка презрительно фыркнула и стала пристально всматриваться в зрительный зал и на галёрку, как будто выискивая кого-то. Прозвучала увертюра, каватина Фигаро и ария Альмавивы... (значит, был всё-таки «Севильский цирюльник»). Первый акт окончен. Девушка моя нетерпеливо вскакивает, выхватывает из сумки цветы и бежит по проходу к сцене, крича и размахивая этим букетом. Также и по другим проходам с криками бегут к сцене поклонницы оперного пения. Я никак не мог понять, что они кричат, потом вслушался и понял. Все поклонницы кричали: «Долой! Долой! Долой!» Шум был невероятный. Оказалось, что в этот день партию Альмавивы исполнял не народный артист СССР Иван Козловский, как было напечатано в программке жирным шрифтом, а заменивший его молодой, но уже довольно известный тенор Серов с очень приятным голосом. Возмущенные таким произволом «козловитянки» устроили сражение перед сценой, били «лемешисток», а заодно и «серовисток». Поклонницы теноров (теперь бы мы сказали «фанатки») бились сумочками и букетами и таскали друг друга за волосы. Служители и билетёрши пытались разнять поклонниц певцов, но куда там... Только звонок к следующему акту прозвучал как сигнал к окончанию битвы...Моя девушка вернулась на место, запыхавшаяся, возбужденная и взлохмаченная, без букета, который она обломала о головы «козловитянок». Оказывается, она была «лемешистка», но пришла на спектакль, чтобы воспрепятствовать «козловитянкам» славить своего кумира...

Я стал интересоваться, какую она любит музыку, но девушка отрешённым взглядом посмотрела на меня и вскоре, прямо среди действия, нервно встала и ушла. Знакомство не состоялось.

Из записной книжки № 2

Спортивная зима. Физику – Полетаеву. Зачёт по сопромату. ВП. Зачёт по оружию. Стрельба. Взять Лузина. В.Д. № 4, № 5. Матем. № 2. English № 2, 3. Черчение – зачёт. Матер. часть. Взять листы. Акимову – письмо.

Бетховен. Скерцо. Концерт для фортепиано с оркестром.
Шуберт. Серенада. *Гуно.* Серенада Мефистофеля: «Мой совет – до обручения не целуй её, не целуй её!» Неаполитанская песня «Первое письмо». *Штраус.* Увертюра «Пани Эйслер». Матем. 14/XII. Решить примеры по рядам. Разобрать дом. задание. Решить 20 уравнений. Купить носки. Списать лекцию по сопромату. Взять у Беляева конспект. *Россини.* Увертюра «Шёлковая лестница». *Будашкин.* Русская фантазия. *Моцарт.* Симфония ре-мажор. *Чайковский.* Пляска запорожцев из оперы «Черевички». *Римский-Корсаков.* Вступление к опере «Сказание о невидимом граде Китеже». *Андреев.* Вальс.

Бетховен. Шотландская застольная

Постой, выпьем, ей-богу, ещё,
Бетси, нам грогу стакан –
Мы выпьем в дорогу.
Бездельник, кто с нами не пьёт.
Налей полнее стаканы,
Ведь мы совсем не пьяны,
А тот, кто сказал, что мы пьяны,
Тот, верьте, бесовестно врёт.
Ей-ей, здорово пьёте. К чертям
Всё, что не льётся. Кто там
Над нами смеётся –
Их попросту зависть берёт.
Налей, налей, и дружба
За дружбу выпьем –
За друга готов я хоть в воду,
Да жаль, что вода мне не впрок.
Теперь выпьем за Бетси ещё,
Выпьем за Бетси, за рот
Смеющейся Бетси, а Бетси
Пусть ещё нам нальёт.
Теперь всем выпить нам нужно
За них, кто дома нас ждёт.
Так выпьем за девушек дружно,
А Бетси пусть всем поднесёт... Бетси, нам грогу стакан...

Жизнь малаховская

Я по-прежнему живу в Малаховке, на улице Некрасова, 71. На нашей «даче» остались мы с Геркой Правильным. Лёвку Ваганова отчислили за неуспеваемость, а Борис Столяров перевелся в Институт стали и сплавов. Или женился и осел в Москве?

Вместо них теперь у нас живут другие ребята – студент III курса РАФ (Рафаил Добромислов) из Липецка и РИФ (Рифат Акберов из Казани).

Рафаил – молчаливый и неразговорчивый, не желает разговаривать с мелкотой – второкурсниками. Не хочет рассказывать, что его выперли из центрального общежития в Томилине за пьянку. Но у нас он уже не пил... Или я не замечал? На общих наших вечеринках все выпивали понемножку, и я не помню, чтобы он сильно отличался от нас. Раф часами лежит в гамаке во дворе нашей «дачи» и все думает о своём. По-моему, у него были большие неприятности с институтом: он был на грани вылета из МАМИ. Должен был досдавать какой-то экзамен за II курс. На III курс его перевели условно. Татарин Рифат учится на механико-технологическом факультете. Кажется, проблем у него нет, кроме крутого безденежья.

Жизнь наша в Малаховке идёт обычным чередом, спокойно, почти без эксцессов. Новые жильцы не хулиганят и музыку не мешают слушать.

Скандалные гости из МАИ

К Герке Правильному иногда по воскресеньям приезжают друзья – Женька с подружкой из МАИ и Олег (?). Женька человек простой, деловитый, без закидонов. Но Олег (назовём его так)... пока Олег трезвый, всё хорошо. Но как только Олег выпивает что-либо алкогольное, начинаются скандалы. (Я напутал – это Олег приезжал с подружкой, а Женька был без подруги.) Так вот, сначала за столом Олег обыкновенно ссорится с кем-либо из-за ревности к подружке, потом ругается со всеми, потом после общей руготни выбегает на улицу и начинает бросать комки земли и камни в наш дом, стараясь попасть в окна. Но попадал большей частью в чистое постиранное бельё хозяйки, развешенное на верёвках во дворе, или в окна соседей, которые занимали ближнюю к улице половину дома. Соседи шли к нашей хозяйке, ругались и требовали унять своих студентов.

Пьяным Олег был совершенно неуправляемым. Герка с ним ничего не мог поделать. Часто дело доходило до вызова милиции, но тогда Герке приходилось прерывать веселье. Они с подружкой Олега уводили его с большим трудом на станцию, на электричку.

Так было неоднократно. Сначала мы Олега терпели, брали с Герки слово, что его друг не будет хулиганить и бросаться камнями, Герка обещал, но вино выбивало последние тормозные колодки из мозгов студента МАИ, и всё начиналось снова. На станции Олег вёл себя так, что Женьке, Герке, и девушке приходилось удерживать его силой: он приставал к мужикам, ожидавшим электричку, ругался с кассиршей, когда подруга его покупала билеты. Очень ему нравилось балансировать на одной ноге на самом краю платформы (в 1950-х годах ограждений на торцах платформ ещё не было). Или пытался вообще спрыгнуть с платформы, встать на пути и остановить электричку, которая не должна была останавливаться в Малаховке.

В конце концов, мы потребовали от Герке не приглашать Олега. Сосед же за разбитое окно, когда он посылал жену за милицией, обещал врезать Олегу в следующий раз лопатой. Герке за окно пришлось отдать соседу три рубля. Иначе тот грозился сообщить в институт.

Из записной книжки № 3

ОКТАБРЬ. 200 + 300 + 260. 10 – театр, 4 – кино. 3 – бумага. 6 – бассейн. 62 – посылка. 180 – костюмы. 6 – телеграмма. 34 – театр. 3 – взносы. 5 – гантели. 5 – телеграмма. 3 – взносы.

НОЯБРЬ. 300 + 250. Гросс 4. Хвостов 10. Герке 25 р. Беляеву – 2 р.

ДЕКАБРЬ. 200 + 200 + 150. 125 – коньки. 50 – чемодан. Раф 3. Риф 9...20.

Карамболина (записано при исполнении Татьяной Шмыгой)

Карамболина, карамболетта,
Влюблённой юности мечты, (ещё раз)
Моя любовь тобой навек взята. (ещё раз)
Улыбкой нежной,
Чуть-чуть небрежной
Ты сердце каждого пленишь!
Карамболина, карамболетта,
У наших ног лежит блистательный Париж!

(Из какого-то танго)

Мне бесконечно жаль
Моих несбыточных мечтаний,
И только боль воспоминаний
Гнетёт меня.
Я понапрасну ждал

Тебя в тот вечер, дорогая,
Уже тогда я знал,
Что для меня и ты чужая.
Хотелось счастья мне с тобой найти,
Но, очевидно, нам не по пути...

Велосипед. Группа III. Норматив: а) Дорожные машины. Мужчины 50 км. 2 час. 40 мин (сдано). 2 час. 25 мин (отлично).

Куплеты Мефистофеля (записано при исполнении Шаляпиным)

На земле весь род людской
Чтит один кумир священный –
Он царит над всей вселенной.
Тот кумир – телец златой!
В угождение богу злата
Край на край встаёт войной,
И людская кровь рекой
По клинку течёт булата!
В умилении сердечном
Прославляют истукан
Люди разных, разных стран,
Пляшут в круге бесконечном,
Окружая пьедестал! Окружая пьедестал!
Люди гибнут за металл! Люди гибнут за металл!
Сатана там правил бал! Сатана там правит бал!

Форсунка

Главным итогом занятий по начерталке и черчению я считаю то, что преподаватели кафедры «Начертательная геометрия и черчение» МАМИ научили меня чертить аксонометрические проекции, что очень пригодилось и в конструкторской практике инженера и научного работника. Аксонометрия, или проекция исключительно на одну плоскость, обеспечивает не только наглядность изображения, но и возможность определять положение и размеры детали или изделия. При помощи выбранной системы аксонометрии (изометрической или диаметрической) и соответствующих коэффициентов искажения можно переходить от прямоугольных координат к аксонометрическим и наоборот.

Во втором семестре мы чертили по нескольким простым изометрическим и диаметрическим аксонометриям, развивая своё пространственное воображение и набивая, так сказать, руку, – почти как художники.

Моим аксонометрическим «шедевром» в третьем семестре было изображение форсунки дизельного двигателя в изометрической проекции. Эта форсунка, распыляющая дизельное топливо, имеет массу мелких деталей. Габарит её около 80 миллиметров. Поэтому высота изображения форсунки в масштабе 10:1 была на чертеже размером 800 мм, т.е. занимала целый лист ватмана формата А1.

Я трудился над этой форсункой месяца два, скрупулёзно строя по точкам все её детали. Да, ещё и надо было «вырезать» четверть изображения, чтобы наглядно были представлены все подробности соединения деталей внутри форсунки, и это мне удалось. Эта форсунка окончательно научила меня аксонометрии. На зачёте мой седой преподаватель Л.Ф. Зубарев только и мог изумлённо сказать: «Да, это вещь... Но вот эта гайка на крышке, по-моему, не на месте...» Я стёр эту гайку и от руки, быстро, нарисовал её шестигранник в нужном месте... и получил пятёрку и зачёт.

Аксонометрическая агитпоказуха

Знания аксонометрии мне пригодились в первые же месяцы работы на заводе им. Ворошилова в Омске, когда мы, конструкторы отдела главного технолога, готовили плакаты по передовой технологической оснастке для показа достижений завода на демонстрации 7 ноября 1955 года. Мои аксонометрии были признаны лучшими, так как я все построения делал по науке профессора В.О. Гордона.

Например, я выполнил в аксонометрической проекции в масштабе 1:1 чертёж 8-шпindelной сверлильной головки с выдвигным столом для установки обрабатываемой детали, да ещё с вырезом одной четверти проекции, чтобы показать шестерни привода сверл и реечно-шестерённый механизм привода стола от пневмоцилиндра. Мой чертёж и чертежи других конструкторов различной технологической оснастки переносились затем художницей на прозрачную диазокальку длиной в несколько метров, на плоскости сечений напылялись через сеточки разные краски, остальное раскрашивалось от руки. Затем диазокалька наматывалась на деревянную втулку, и получался рулон диаметром 180–200 мм.

Для демонстрации этих огромных «диапозитивов» на заводе имела специальная полуторка с фанерным кузовом. В правой стенке кузова, обращённой к праздничным трибунам, была сделана прорезь шириной 600 мм, соответствующая формату листа А1. Над и под этой прорезью – окном на стенке кузова – устанавливались два кронштейна: на верхнем крепилась ось рулона с диазокалькой, на нижнем – пустой валик с закреплённым концом этой гигантской плёнки. При проезде агитполуторки завода им. Ворошилова перед трибуной, где

стояло начальство (первый секретарь Омского Обкома КПСС, председатель Омского Совета народных депутатов, секретари КПСС и ВЛКСМ всех рангов, ну, и, конечно, директор нашего завода) инженеры, сидящие в кузове, включали мощную электролампу и начинали плавно крутить рукоятку нижнего валика. Диазокалька плавно перематывалась с верхнего валика на нижний, и перед начальством на трибунах проплывали ярко освещённые «кадры» с нашими чертежами, наглядно представлявшими достижения ОГТ (и других отделов) завода им. Ворошилова.

Кадры чертежей перемежались надписями громадными буквами о повышении производительности труда благодаря внедрению этой оснастки, достигнутому именно к 38-й годовщине Октября. В общем, типичная советская показуха, но на высшем механизированном уровне 1955 года...

Гости из МОПИ, или «Не включай свет!»

Бывали у нас на Некрасова, 71 в гостях и девушки. Несколько раз мы отмечали у нас праздники и встречали Новый год с девушками из общежития МОПИ. Герка Правил там был свой человек, и на студенческие дружеские попойки вместе с Лерой и Машей приходили ещё и их подруги. Но никакой «аморалки» на первом курсе не допускалось, а царила «строгая комсомольская дисциплина». Мы, как молодые строители коммунизма, были морально устойчивы, пока на нашей даче не появились Раф и Риф. После застолий мы всегда провожали девушек до их общежития и малаховских «дач»... И всё-таки моральная устойчивость иногда подвергалась сильным атакам, конечно, не «тлетворного влияния гнилого Запада», а влечениями молодого организма... И вот однажды...

И вот однажды прихожу я вечером на «дачу», вижу сулицы, что света в окнах нет, значит, дома – никого. Я быстро захожу в комнату, тянусь к выключателю и хочу врубить свет. Но вдруг из тёмных углов комнаты слышу какие-то шорохи и голоса Рафа и Рифа: «*Не включай свет! Не включай!*» Я ничего не включаю, ничего не соображаю, потом слышу женский смех и понимаю, в чём дело: у нас гости... из МОПИ? Хочу сесть на свою койку у окна, но меня отталкивает чья-то рука – там устроилась милая парочка. На бывшей Лёвкиной койке тоже смутное шевеление и хихиканье. Дела! Куда же деваться? «*Иди на Геркино место!*», – направляют меня. Я пробираюсь в левый угол, самый тёмный, и сажусь на койку... рядом неожиданно теплое женское тело... «*Ты кто?*» – ошарашенно спрашиваю я, но ответа нет, только чья-то тёплая ручка прикасается к моему плечу. «*Ты кто?*» – снова шепчу я, ответа нет, только тёплые пальцы ложатся мне на губы.

Я от неожиданности просто оцепенел... Кто она? Знакомая? Незнакомая? Что делать? Для ребят этот вопрос, кажется, ясен.

Девушка притягивает меня к себе, и я отвечаю на нежный призыв, начинаю тихонько целовать и неумело обнимать незнакомку, лежащую на Геркиной койке. Слабый свет луны проникает через окно, но нужно ли что-нибудь видеть? Девушка не сопротивляется... А где же заводила Герка? Почему он не на своей койке? И голоса его не слышно. Он ведь, наверняка, привёл этих девушек... Я в смятении, но всё-таки немножко освобождаю девушку от лишней одежды... смелее целую её и глажу нежную кожу...

Вдруг чей-то знакомый голос, сдержанный женский смех... Любовный жар ударил мне в голову. Возбуждение неопытного юноши было так велико, что я теперь уж и не могу вспомнить, было ли вообще какое-то сексуальное общение...

Свет мы так и не включали, пока девушки в темноте не оделись и не ушли... Кто был со мной на Геркиной койке – я так и не узнал. На мои расспросы лукавые Раф и Риф только смеялись и спрашивали: «Что, тебе было плохо?»... А Герки в комнате не было. Ушёл с девушками? Или его вообще не было?

«Лёня всё-таки довольно молчалив»

А.Ф. Розанова – Анне Розановой
31 декабря 1951 г. 11 час.
Москва

Наша милая и дорогая Аничка! Сию минуту получили от тебя Новогодний подарок... Большое спасибо... Получили мы и не хотим вскрывать без Лёни, а он придет только к обеду. Жаль только, что вы все не с нами, чтобы кушать вместе с нами, а сами-то вы и не имеете всего этого. Одна надежда, что увидим вас в этом году здесь у нас...

1952 год. 1-е января. Новый год мы встретили с Лёней у Верочки, ели гуся, всевозможные закуски, пироги... 1-й тост был за здоровье всех старших бабушек, а я предложила за здоровье т. Сталина, т.к. вся наша жизнь связана с т. Сталиным, от него всё наше счастье зависит, а третье – папа зачитал твою телеграмму и выпили за твой здоровье... Сегодня утром Лёня пришёл к нам, вместе пообедали, съели уточку, а на третье вместе с Лёней раскупорили и вскрыли твой торт... а шампанское будем пить на Манин день рождения 5-го января... Лёня съел несколько мандаринок, и вообще я стараюсь, чтобы все больше досталось Лёничке, т.к. нам с папой торт не так полезен как ему, а особенно мы стараемся сейчас под-

кормить его во время экзаменов. 5-го Лёня будет с нами у Манички, хотя он и отказывался, т.к. он готовится к экзаменам, но я ему сказала, что с утра он будет готовиться, а вечером надо и отдохнуть. Он обещал быть. По черчению он получил 5. Наше всё внимание обращено на Лёничку, но он всё-таки довольно молчалив, но, может быть, это и хорошо. Галя (дочь тёти Пани. – Л. Т.) очень много болтает, мы её за это всё время останавливаем.

Муж её очень хороший, свой заработок всегда приносит ей и отдаёт, всё своё имущество отдал ей (всякие отрезки). Старается питать её хорошо. Муки, например, выдавали к новому году, Галя не могла купить, а он приехал с работы и привёз 6 килограмм для Паночки... Вообще он как-то сразу вошёл в нашу семью как свой человек. Целую. Обнимаю. Мама.

Приписка Д.В. Розанова:

А я ещё раз поздравляю тебя, Аничка, Жана Оттовича и Аню – с Новым годом и ещё раз (и много, много раз) желаю здоровья, счастья и отличных успехов в Ваших работах. Ещё раз благодарю за подарок – но стоит ли тебе, Аничка, так тратиться? Ещё раз целую Вас. Твой папа.

Из записной книжки

Зачёты (декабрь):

Математика – 19; сопромат лаб. – 18; сварка – 9; ОМЛ – 18; физика – 13; англ. – 25; черчение – 12; сопромат упражн. – 27; теор. мех. – 21.

Дзержинский. Финальн. хор из оп. «Тихий Дон». Глинка. Сомнение. Вальдтейфель. «Юные конькобежцы». Григ. Шествие гномов. Ария Валентина из оп. «Фауст».

«Лёня красивый и деловой»

Д.В. Розанов – Анне Розановой

9 января 1952 г.

Москва

Милая Аничка! 5-го числа мы справляли день рождения Манички, т.е. были у неё в гостях; я, мама, Лёня, Вера и Галя с мужем... Там за столом праздновали и Новый год, и потому очень удачно распили твоё шампанское, которое ты прислала нам из такой далёкой страны... Лёничка серьёзно работает: сейчас у него ответственная работа – экзамены. Мы стараемся подкормить его в эти дни.

Мы здоровы: я совершенно оправился после автомобильного удара (дедушка Розанов попал под автомобиль, переходя через дорогу в своем переулке. – Л. Т.), уже не принимаю никаких лекарств, имею нормальный сон и аппетит и помогаю, как обычно, маме в хозяйстве. Крепко целую тебя. Твой Папа.

А.Ф. Розанова – Анне Розановой
9 января 1952 г.
Москва

Наша милая Аничка! Грустно, что не было тебя с нами у Веры на Новый год и у Мани 5-го января. Мы сидели с Лёней рядом. Все были удивлены, что вдруг шампанское от тебя было прислано, и все спрашивали, как это делается, что из Магадана, в такую даль, и ты присылаешь, и в это время смотрели на Лёню. А Лёня, ты знаешь, какой он становится интересный: высокий, стройный, красивый и вместе с тем деловой. Он занят каждую минуту. Во время экзаменов он обедает у нас, а сегодня сказал, что и ночевать будет у нас, чтобы поздно не возвращаться домой. Первый экзамен по черчению – он получил 5. Второй по сопротивляемости материалов 4. Я, конечно, хотела бы 5. Следующий экзамен будет 12 января по технологии материалов. До сих пор он готовился у Веры, обедал у нас, а ночевал у Мани, а сегодня он пошёл работать в Пушкинскую библиотеку, придёт к нам в 11 час. вечера. Я каждую минуту наблюдаю за ним, где он находится. Сегодня даже я спросила, не обижается ли он, что я его спрашиваю, где он был, что делал. Он улыбнулся. И дальше я ему рассказала, чтобы он не доверялся никому, неизвестным личностям, чтобы был бдительным. Я рассказала про разные опасные случаи. Он ответил: «Пожалуй, я скоро буду бояться ходить к себе в общежитие». Ну, я ему сказала, чтобы он был осторожный каждый раз, чтобы поздно не ходил, чтобы тогда, если поздно, чтобы у нас ночевал – у нас и поужинает, и позавтракает. Сейчас он выглядит хорошо. И папа, и я следим за ним, чтобы он питался хорошо. У нас есть каждый день и молоко, и яблоки, ну и всё остальное, он любит гречневую кашу с молоком, а котлеты, наверно, ему надоели. И даже селёдку с винегретом, вот только сейчас забыла ему дать яблоко с собой, и он в 5 час. вечера будет без полдника. А завтра не забуду. Целую, мама.

А.Ф. Розанова – Анне Розановой
13 января 1952 г.
Москва

Наша милая Аничка! Вчера мы получили от тебя 2 письма. Читали все вместе письмо – очень нравоучительно для Лёнички и очень

трогательно для нас. У меня ещё хватает даже сил и о Лёничке заботиться. Как только он снимает бельё, я сейчас же отвожу вместе со своим бельём в прачечную, а чулки и шёлковые рубашки стираю дома, и ты должна быть спокойна, что я могу ещё это делать. Папа мне помогает. Папа вынимает и вешает, и гладит. Я хотела научить Лёню, чтобы он и сам это умел делать, но он так занят учёбой, что мы его видим только за обедом или за ужином... Я только и думаю, чтобы Лёня окончил ВУЗ при нашей жизни, а, может быть, мы и дольше проживём, да даже об этом и не надо тебе писать, т.к. мы живём... всегда заняты делом, а это самое главное... Сейчас хотела перечитать твои письма ещё, но не нашла, наверно, Лёня их взял, а он пообедал и ушёл в библиотеку готовиться к экзамену. На прошлом экзамене он опять получил 4. Следующий он будет держать 17-го января... Выглядит он сейчас хорошо. И кушает довольно хорошо – и винегрет и селёдку, и щи и кашу, и котлеты, и молоко, и творог.

Сопромат и... первая тройка

На экзамене по сопромату 8 января 1952 года я единственный раз за всю учёбу в МАМИ на экзаменах получил тройку. Зачёты были, конечно, на тройки, но экзамен...

Экзамен принимал А.А. Белоус. На теоретические вопросы по сопромату я ответил хорошо, но на расчёте деформации балки споткнулся – надо было взять две производных. Первая производная давала величину деформации балки. Её я определил верно, а на второй (что она определяла?) поторопился и ошибся. Сан Саныч меня поправил и велел взять 3-ю производную. Я опять поторопился и опять ошибся. Сан Саныч с сожалением записал мне «поср» в зачетку. Я был ошеломлён этой тройкой, такой незаслуженной, и в полном трансе вышел в коридор.

В голове всё смешалось. Я поехал в Малаховку. К бабушке и дедушке не пошёл – они сразу бы поняли, что со мной что-то случилось на экзамене. Не объяснишь же бабушке и дедушке, что такое производные и почему я на них срезался. Бывалые студенты Раф и Риф сразу поняли, что я срезался, получив три, и лишился стипендии. Они мне сказали: «Иди пересдавай!» Как пересдавать? Это я мог сделать только после сессии – лови там Сан Саныча, да и знания по сопромату через две недели из памяти выветрятся...

В общем, сессию я начал плохо. Экзамен по сопромату был первым на зимней сессии, а последним был экзамен по высшей математике 22 января... Эта экзаменационная заноза сидела в моей голове и мешала готовиться к другим экзаменам. Два следующих экзамена

я сдал лучше: технологию металлов 12 января на 4, теоретическую механику 17 января – на 5.

22 января после сдачи экзамена по высшей математике на 5 я зашёл в деканат, чтобы узнать о пересдаче. Обычно такие заявки деканат давал на кафедру «Сопротивление материалов» не очень охотно и заблаговременно и вообще после сессии. Меня встретила сочувственно секретарь нашего факультета, дама средних лет, Л.А. Митропольская. «*Как же Вы, Титов, умудрились получить тройку у Белоуса?*» – спросила она. Я был на хорошем счету в деканате как староста, троек не получал на экзаменах. Я пробормотал что-то о своей торопливости и прочем невезении. «*А хотите сейчас пересдать?*» – спросила Л.А. – *Сегодня сам А.А. Попов принимает экзамены*». Я промямлил, что только что сдал высшую математику и поэтому...

Хитрые эпюры профессора А.А. Попова

«Идёмте!» – приказывает мне секретарь факультета, – и мы пошли по коридору, подходим к аудитории, у дверей народа нет... *«Подождите тут!»* – говорит Л.А. и заходит в аудиторию. Я через полуоткрытую дверь вижу, как Л.А. подходит к профессору и вполголоса говорит ему, что, мол, студент Титов из группы 3-ТТ-2 на экзамене 8 января плохо себя чувствовал из-за простуды и получил тройку у Белоуса, нельзя ли ему сегодня Вам пересдать предмет в виде исключения как старосте и т.п. А.А. Попов кивает, соглашаясь, Л.А. подходит к дверям и вталкивает меня в аудиторию. Я подхожу к профессору, здороваюсь, он жестом показывает мне на стол: бери билет. Я беру билет, сажусь на свободное место, перевожу дух и прихожу в себя.

Тщательно написав теоретическую часть, я легко, без волнения (оставил его в коридоре), решил примеры, взяв все нужные производные, и стал наблюдать, как наш профессор принимает экзамен, чтобы не сесть в лужу во второй раз, что было бы окончательным провалом в глазах ребят и деканата...

Профессор А.А. Попов принимал экзамены оригинальным способом. Вся группа одновременно запускалась в аудиторию, никто не торчал перед дверями. Сегодня экзамен сдавали автомобилисты. Наряду с получением билета каждому студенту вручался листок с примерами для определения деформаций в математическом и графическом виде.

Профессор А.А. Попов не сидит за столом и не мучает студентов вопросами, а всё время ходит между рядами столов, заглядывая с высоты своего роста в экзаменационные листы, и видит, как идут дела и пишутся ответы. Если он видит, что на листе студента достаточно текста и уравнений, и формул, он проходит далее. Если же студент мало

написал, да и не совсем то, что надо, А.А. Попов наклонялся и на экзаменационном листе молча рисует какую-нибудь схему нагрузки на балку. При вторичном обходе, если эпюра напряжений и моментов была неверна, давался ещё пример. После двух-трёх примеров профессор брал экзаменационный лист, просматривал его и ставил оценку.

Подойдя ко мне и заглянув в мою писанину, А.А. Попов рисует на моём листе цифру 3 в виде заделанной балки и нагружает её приложенной сверху силой P . Я не верю своим глазам, но, подумав о необычной балке, рисую эпюру распределения напряжений на этой «тройке» от усилия P и жду... А.А. снова подходит, видит, что я эпюру нарисовал правильно, и теперь уже рисует на моём листе цифру 4 как конструкцию с заделанной в бетон ножкой цифры и нагружает «четверку» моментом, закручивающим малую вертикальную черту цифры. То есть мне предлагается вопрос: «Можешь ли ответить на 4»? Немного подумав, я рисую эпюру от этого момента... Профессор подходит, смотрит на мою эпюру, улыбается и рисует на листе 5 с нагрузкой силой и моментом и ставит знак вопроса. Я отрицательно мотаю головой: не хочу, мол, рисковать. Тогда профессор улыбается, берёт мою зачётку и ставит «хор». Ура!!!

Я радостно еду к бабушке и дедушке, чтобы объявить им об окончании сессии на 4 и 5. Сопромат забываю, как дурной сон! Но каков наш Попов?! Большой учёный и психолог студенческих душ!

Итоги сессии (экзамены):

8 января. Сопромат – 3, потом – 4.

12 января. Технология металлов – 4.

17 января. Теоретическая механика – 5.

22 января. Высшая математика – 5.

18 баллов из 20 возможных. 90 % успеха.

«Лёня уехал в Казань»

А.Ф. Розановой – Анне Розановой

Январь 1952 г.

Москва

25 января. 7 час. вечера. Лёня уехал в Казань. Я не советовала ему ехать, но он поехал. Я ему одела тёплую белую рубашку, сверху чёрную и коричневую от лыжного костюма. По высшей математике он получил 5. Значит, три пятерки и две четвёрки. За два дня после экзаменов он сразу отоспался и отдохнул. Декабрь и январь он был у нас каждый день... хорошо и для тебя спокойнее и для нас... 300 рублей получили. Спасибо, мама.

Д.В. Розанов – Анне Розановой
28 января 1952 г.
Москва

Милая и дорогая наша дочка Аничка!

Проводили мы сегодня твоего Лёничку: он поехал в Казань к своим товарищам. Он отлично выдержал экзамены: на 5 и 4 – «на стипендию», как он выражается. Молодец он солидно работает в институте, на дорогу он захватил и валенки, и коньки, и свою тёплую куртку (коричневую), и брюки.

Мы вообще здоровы, но мама сильно устаёт и вчера – лежала: сердце её не позволяет ей ходить и двигать руками, и она хотя и вполне сознаёт это, но всё же часто этот режим нарушает.

...Милая Аничка! Хорошо, что ты получила посылку с луком... Оч. оч. интересно, что Аничка слышит наши часы – часы Кремлёвской башни. Я помню свои впечатления, когда во время войны я жил с детьми – учащимися г. Москвы – в г. Богородицке Тульской обл. Детей увезли из Москвы от бомбёжки... Так вот в 7 ч. утра масса детей бросали свои кровати и толпились у радио и с трепетом ждали сообщения из Москвы – была ли вчера там бомбёжка. Да!

Юра Акимов. Василий Аксёнов

После успешной сдачи зимней сессии в конце января 1952 года я поехал в Казань, где учились мои товарищи по магаданской средней школе – Юра Акимов и Вася Аксёнов. Юра учился в архитектурном институте, а Вася – в медицинском. Меня пригласил в Казань ещё и мой новый товарищ по малаховской «даче» – казанский татарин Рифат Акберов.

Сразу же по приезду в Казань я побежал на улицу Карла Маркса, 55, разыскивать квартиру, где жили мои магаданцы Юра Акимов и Вася Аксёнов. Василия я застал перед отъездом, так как он после сдачи зимней сессии вечерним поездом уезжал в Москву, а потом – в Ленинград, чтобы разведать пути перехода в ленинградский мединститут. В Ленинграде жила тётка Василия, сестра его матери Евгении Гинзбург.

Все мы кончили магаданскую среднюю школу № 1 в 1950 году, и Василий, по совету матери и отчима, поехал поступать в казанский мединститут. Во-первых, потому, что в Казани жила тётка Василия по отцу, у которой Вася жил 11 лет, пока его родители Евгения Гинзбург и Павел Аксёнов томились в тюрьмах и лагерях. Василий приехал в Магадан в октябре 1948 года после окончания 8-го класса, когда его мать с трудом выхлопотала ему разрешение на въезд в Магадан. Во-вторых, мать и отчим, бывшие заключённые, по своему лагерному опыту знали, что «в лагерях врачи лучше выживают». А такую пер-

спективу для Василия, сына политзаключённых, они не исключали. А в литературный институт или университет, как и всем нам, детям 58-й статьи, дороги ему были закрыты.

Мы вспоминали нашу магаданскую школу и наших учителей, но Василий был не в настроении, больше молчал, чувствовалось, что его что-то угнетает. Вася проучился в мединституте полтора года и недавно стал ощущать вокруг себя что-то неладное...

Под колпаком КГБ

Я уже писал, что мы с мамой для поступления в МАМИ нашли обтекаемую формулировку, что, мол, мой отец был арестован в 1938 году как «троцкистско-бухаринский» пособник, поскольку практически о нём ничего не знали. И про маму я писал, что она была в лагерях 5 лет. Василий ни в анкете, ни в автобиографии этого не сделал, и когда «органы» узнали про его родителей, то, уже начиная с первого курса, КГБ начал «разработку» его дела.

Конечно, обо всех этих обстоятельствах Василий узнал намного позже, но в 1951 году уже стал на себе ощущать особое внимание КГБ. Мы знаем, что дети многих политзаключённых в СССР по достижении 15–16 лет принудительно изолировались от общества без всяких обвинений. Василий вспоминал потом, что *«они... стали готовить меня на посадку»*. (В. Аксёнов. Логово льва. АСТ АСТРЕЛЬ. М., 2010. С. 334).

Но в январе 1952 года мы не знали, какая туча нависает над нашим товарищем, и радовались этой встрече. Ведь мы не виделись полтора года.

Юра и Вася жили в небольшой комнатке на втором этаже деревянного дома, которую они снимали на двоих у хозяйки. Вася не хотел жить в домике у своей тётки, в котором он прожил свои школьные годы и где вообще негде было повернуться. А тут они с Юрой Акимовым, своим магаданским другом, жили на свободе, ни от кого не зависели. Трудновато, конечно, было с деньгами – за комнату, да и за учёбу надо было платить. Мама Васи не могла много помогать сыну, так как после освобождения из лагеря в 1947 году её, филолога, владевшую двумя иностранными языками, на работу в учебные заведения не брали. Евгения Гинзбург устроилась на низкооплачиваемую работу в магаданский Промкомбинате, да ещё подрабатывала уборщицей в грязной местной гостинице...

На стенах комнаты казанских студентов Акимова и Аксёнова висели анатомические плакаты вперемежку со схемами и фотографиями архитектурных шедевров, рапирами и масками. Ребята увлекались спортивным фехтованием и даже участвовали в соревнованиях. Юра и Вася надели на меня нагрудник и маску, и мы вышли во двор на честный бой. Юра, конечно, после нескольких мастерских выпа-

дов, меня быстро «заколл», и «три мушкетёра» отправились отметить нашу встречу в ближайшую пельменную...

После той казанской встречи о Юре Акимове у меня нет никаких сведений, а с Васей Аксёновым мы встретились в Москве только через 40 лет...

Десять дней с казанскими друзьями

В Казани я жил в дружной семье Рифата. С сестрой Рифата ходил на каток, а по вечерам участвовал в приготовлении и поедании знаменитых татарских семейных пельменей.

Я помню мой небольшой конфуз с сестрой Рифата. Она была такая худенькая, небольшого роста татарочка, явно школьница, и я относился к ней, как взрослый к ребёнку. Однажды, на катке, чтобы подерживать разговор, я спросил у неё, в каком же классе она учится: в восьмом? в девятом? в десятом? Она засмеялась и сказала, что уже окончила Казанский государственный университет и сейчас учится в аспирантуре КГУ. Мне стало очень не по себе, что я по своей глупости принял эту миниатюрную девушку за школьницу.

Уезжаю из Казани

И в душе нет сожаленья –

Ведь два раза мы справляли

Юркин день рожденья.

Под этим стихком Юра Акимов написал: «Sehr schlecht», с чем я тоже согласен.

Из записной книжки

ДЕЛА: 1. Письмо. 2. Купить бритв. прин. 3. Подарок Акиму. 4. Устав гарнизонной сл. 5. Найти красн. карандаш и циркуль.

ЯНВАРЬ: 200 + 100 + 400. 60 – сезонка. 15 – торт. 10 – батарейка. 60 – новый год. 20 – залог. 80 – билет. 100 – Герке. 120 – Казань. Рифу – 15. Курбанов – 25. Судариков – 5. Герка – 50.

Книги прочитанные: *Зегерс*. Седьмой крест. *Макаренко*. Флаги на башне. *Панфёров*. Борьба за мир. *Ибрагимов*. Наступит день. *Самарин*. Исчезновение инженера Боброва. *О. Генри*. Рассказы. Рыбак. Переяславская рада. *Ковалёв*. Кровь земли. *Охотников*. В мире исканий. *Даль*. Рассказы. *Скляревский*. Путь на Киев. *Матвеев*. Зеленые цепочки. *Полевой*. От Белгорода до Карпат. *Уэллс*. Собр. соч. Том I. Странные рассказы. *Эренбург*. День второй. *Гладков*. Повесть о детстве. *Смирнов*. Открытие земли. Сыновья. *Сталин*. К вопросам аграрной политики в СССР. *Борисов*. Подвиг Севастополя. *Панфёров*. В стране поверженных.

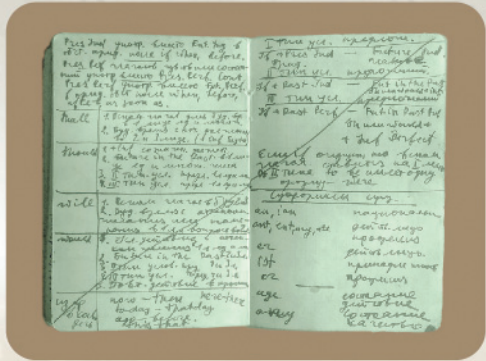
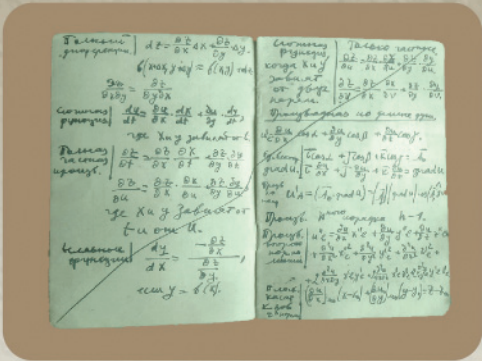
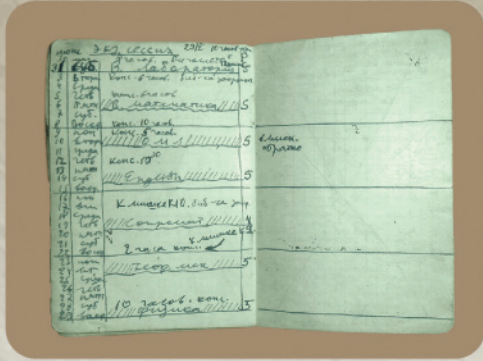

Записные книжки старосты группы Л. Титова



После зимних каникул я с новым усердием продолжал учиться. Борис Столяров уехал с нашей «дачи», но я уже сам справлялся с заданиями по черчению, и многие листы сдавал досрочно, так как не любил, чтобы за мною висели долги и «хвосты». Для быстрого и более точного выполнения чертежей и схем мы ещё с Борисом соорудили самодельную чертёжную доску, по которой вверх и вниз могла перемещаться на роликах длинная линейка. На эту линейку можно было ставить различные угольники для проведения вертикальных линий или транспортир с делениями углов. Готовальню я сначала брал на прокат в институте, а на втором курсе уже купил свою, которая мне служила на всех курсах, и с ней же я поехал и на работу в Омск.

Самым трудным предметом оставался, конечно, сопромат, на котором я чуть не погорел на сессии. Теперь, наученный горьким опытом, я усиленно решал задачки, чтобы в очередной раз не дрогнуть на экзамене.

Из записной книжки № 3. 31 декабря 1951 г. – 16 марта 1952 г.

Расписание занятий. Группа 4-ТТ-2

Понед.	Сопр. мат. Упр.	Ауд. 403	Четверг	Металловедение. Лек.	202
	Теор. мех.	302		Высш. мат. Лек.	310
	Мастерские	МАИ		Англ. язык. Сем.	413-04
	Мастерские	МАИ		Органика. Лаб.	414
	Мастерские	МАИ			
Вторн.	В. матем. Упр.	310	Пятница	ТММ. Лек.	202
	Сопромат. Лек.	310		Черчение	201
	ТММ. Упр.	308		ОМЛ. Семинар	118
	Физика. Упр. Лаб.	315			
Среда	Сопрот. Лаб.	Лаб. 013	Суббота	Физкультура.	
	Физика. Лек.	302		ОМЛ. Лек.	118
	Теор. мех. Упр.	303		В. лаб. Тактика	208
				В. лаб. Тактика	208

ФЕВРАЛЬ. 230 + 300 + 200. Казань, билет – 80. Еда 200, 20 – ручка. 6 – бумага. 10 – кино. 25 – тетради. 100 – театр. 15 – часы. 6 – взносы. Книги из библиотеки: Технология мет. 39004. Воронков. 38226. Мещерский. 55242. Берман. 51893. Хрестоматия англ. 33364. Иванов. 88005. Органика. 49111. Берман II. 96250. Фриш II. 94888. Фриш. III. 95450. Автомобиль – у Ильи Т. ГОСТ – у Борьки. Технология – у Полетаева. Сопромат – Лемберг. Математ. – Матвеев (библ. номера учебников я записывал, чтобы в конце сессии найти свои книги у себя или у ребят. – Л. Т.).

В начале 4-го семестра нашу группу покинул Виктор Судариков. Виктор был очень любознательным студентом, всегда садился поближе к лектору и всем преподавателям старался задавать как можно больше вопросов. Однажды он так пристал со своими каверзными вопросами к Шумскому, что профессору пришлось довольно резко осадить слишком любопытного учащегося.

В связи с развитием атомной промышленности и военного применения атомной энергии по всем техническим вузам Москвы в 1952 году набирали лучших студентов на физико-технические специальности. Нам двоим в группе – мне и Сударикову – предложили заполнить многовопросные анкеты. Сударикова взяли в МФТИ, а меня нет, так как его отец был кладовщиком, а мой – «врагом народа», а я сам – ЧСИР.

Секретность была страшная. Вот и в его личном деле не написано, что его переводят в МФТИ, а значит, что «Судариков отчислен 23 февраля 1952 года по семейным обстоятельствам».

Самым же значительным событием 4-го семестра было то, что мама, наконец, приехала в свой практически первый колымский отпуск (с 1943 года) вместе с Жаном Оттовичем и маленькой Аничкой.

После окончания практики в мастерских МАИ (литейка?) расписание на понедельник было изменено: сопромат и теоретическую механику сместили на конец дня, а первые две пары мы изучали конструкцию трактора.

Мама приезжает!

Мама начала готовиться к первому её официальному отпуску с начала 1952 года. Согласно контрактам, которые возобновлялись с трестом «Дальстрой» каждые три года, у мамы было уже два неиспользованных отпуска – за 1946 и 1949 годы. В 1951 году отпуск сорвался, так как возникла реальная угроза потерять комнату.

Мы в Магадане жили в доме так называемой второй категории. Это был ведомственный дом, в котором жил второй эшелон городской элиты: офицеры УСВИТЛ (Управление Северо-Восточных исправительных лагерей), чиновники «Дальстроя», функционеры МВД, верхушка Геологического управления, секретари партийных и комсомольских организаций края и города. Мама и Жан Оттович получили большую комнату ещё в 1948 году с помощью Окружкома профсоюзов Колымы. До этого мы с мамой с 1944 года жили в крошечной комнатке для прислуги площадью 5 кв. м, рядом с кухней, в той же квартире № 4 по Колымскому шоссе, в доме № 3.

В 1951 году мой отчим Ж.О. Рудзит уволился из Окружкома профсоюзов и перестал быть персональным водителем его председателя В.Ф. Троицкого, который уехал с семьёй на «материк».

Анну Розанову стали приглашать в отдел кадров Горкома профсоюзов и настойчиво интересоваться, когда она точно едет в отпуск, чтобы заселить её комнату на время отпуска. Такая практика заселения комнат и квартир временно отсутствующих жильцов существовала и в Магадане, и на «трассе». Многие командированные в «Дальстрой» на несколько месяцев проживали по полгода на пустующей жилплощади ведомственных домов, постоянные жильцы которых уезжали на 6 месяцев в отпуска.

К маме в квартиру стали приходиться работники АХО из других ведомств: из Управления «Дальстроя» и из МВД, которые подбирали комнаты для своих служащих. Анна с мужем поняли, что в их комнату могут вселить «временно» такого жильца, которого после отпуска им не удастся выселить, и от отпуска в 1951 году пришлось отказаться, да и дочка Аничка была мала для перелётов и переездов.

В конце 1951 года Ж.О. Рудзит начал работать в тресте «Колымснаб» персональным водителем начальника. В его распоряжении был роскошный автомобиль ЗИС-101, и претенденты на комнату не захотели тягаться со всемогущим и всёимеющим «Колымснабом».

К весне 1952 года нашёлся солидный верный жилец, знакомый семейный человек, который не претендовал на комнату. Анна с Жаном решили доверить ему своё жильё и поехать в долгожданный отпуск.

«Он не теряет ни минуты»

А.Ф. Розанова – Анне Розановой
6 февраля 1952 г.
Москва

Лёня приехал прямо к обеду. Все мы обрадовались. Он выглядит хорошо. Отдохнул. Сразу переоделся, пообедал, потом перебрал все свои книги, поехал к Мане в ванную, оттуда в институт, посмотреть расписание на завтра.

Он не теряет ни минуты. Завтра придёт обедать. Я постирала его дорожную чёрную рубашку, всё бельё понесу в прачечную. Значит, я здорова, если я могу это делать, а недавно у меня был грипп с осложнением на сердце, я плохо себя чувствовала, а с неделю стало лучше. Скоро, наверно, меня отправят в санаторий, ну, тогда Лёня будет с папой ночевать – вообще Лёня всегда, как только поздно кончает, ночует у нас, во время экзаменов большей частью жил у нас, так спокойнее... В Казани его встретили товарищи, и,

видно, его товарищи любят, он им помогает в учёбе. Вообще Лёня очень хороший, он нас оберегает, и, я знаю, он нас не бросит, если мы будем себя чувствовать плохо. Лёня, как приехал, спросил о нашем здоровье... Сегодня у Лёни начинается практика, он будет поздно оканчивать, ночевать будет у нас.

Приписка Д.В. Розанова:

Шлю и я свой привет моей неоценённой дочке Аничке и желаю всего лучшего. Твой Лёничка приехал здоровенький – отдохнувший... На днях мы пировали у Гали (вернее, у Верочки).

Снова строки моей бабушки:

Свадьбу справлял Галин муж на свой счёт. Он нам всем очень нравится, как будто он давно в нашей семье. Галя очень любит, очень много тратит на неё. Галя нам говорит: «Не надо мне никаких подарков – у меня всё есть».

В этом письме идёт речь о свадьбе моей двоюродной сестры Гали (дочери тёти Пани). Муж Гали – участник Великой Отечественной войны, военный инженер, подполковник Сергей Черняев. Их сын Женя Черняев (родился в 1955 году) – оператор подводных глубоководных аппаратов «Мир». Вместе с Президентом России В.В. Путиным спускался на дно озера Байкал, а с известным полярником А. Чилингаровым в августе 2007 года – в Северный Ледовитый океан, где в точке полюса установил металлический вымпел РФ. Евгений Черняев – Герой России.

«Я привыкла только к пятёркам»

А.Ф. Розанова – Анне Розановой
15 февраля 1952 г. 9 час. вечера
Москва

В 6 часов мы получили от тебя, наша милая Аничка, письмецо... Лёня получил и громко нам читал... взял свою фотографию и ушёл в институт чертить, а в 11 часов вечера со своими товарищами поедет на дачу в общежитие. Он сегодня был на лыжном кроссе. Пришёл потный, все переодел... поел с аппетитом винегрет, щи с грибочками. Студня немного съел, щей целую тарелку, потом кусочек гуська, сосиску, молоко чашечку, а потом пил просто чай без сахара. Я ему и варенье предлагала, отказался, говорит: «Сейчас вода – самая приятная!» Это после лыж. Ну, насчет четверок и пятёрок я так же, как ты. Я, конечно, всегда мечтаю только о пятёрках, и, конечно, я очень радуюсь, когда Лёня получает пятёрку, но сознательно мы довольны тем, как Лёня работает. Сама я привыкла только к пятёркам, для меня лично четвёрка казалась, всё равно как единица...

Из записной книжки № 3

Англ. язык. Переводить $\frac{1}{2}$ §. Письменно перевести 5 строчек и разобрать. Органика. Написать 2 работы. Матем. Переписать лекцию. ВД. Устав. Переписать. Мастерские. Задание № 1, 2, 4. ТММ. Задание. Физика. Переписать. лаб. № 1. Теор. мех. Задачи. ОМЛ. Семинар. Пятница и суббота и воскр. Сопромат и черч.

Дедушка – персональный пенсионер республиканского значения

А.Ф. Розанова – Анне Розановой

23 февраля 1952 г.

Москва

...Мы все довольно здоровы, как полагается нам по возрасту. Вот только у нас стала память слаба. Опять письмо я написала, положила в комод, и опять оно пролежало в комод. И папа сказал мне, что отослал. Денежки от тебя сегодня получили. Большое спасибо. Лёничка сейчас ушёл в Колонный зал на концерт. Разгладил себе костюм. Я ему сказала, что он похож на молодого профессора в своём чёрном костюме. Я купила Аничке валенки. Как откроется навигация, pošлю валенки, чайник и луку.

И все вы скрываете от меня состояние своего здоровья. Лёня у меня в хорошем состоянии. Растёт хорошо, здоров. Любит молоко, и всегда в конце обеда кушает. К вину склонности не имеет. Арсен Маню огорчает своими выпивками, но последнее время Маня перестала жаловаться. Только я не очень надеюсь на него. Папа твой абсолютно никакого вина не пьёт и желания не имеет. Благодаря твоим деньгам и Вериным мы стали несколько свободнее расходы вести, а то до сих пор я очень соображала, чтобы хватило... только приходилось покупать всё самое дешёвое всю жизнь...

Я всё-таки надеюсь, что и вас, и Ваню увижу. Папочка получил правительственный пакет, он получил звание Персонального пенсионера республиканского значения, прибавка небольшая – 50 рублей, но права его увеличиваются. Каждый год – в санаторий. Целую. Мама.

Д.В. Розанов – Анне Розановой

23 февраля 1952 г.

Москва

Милая и драгоценная моя доченька Аничка!

Деньги сегодня от тебя мы получили. Лёня сегодня заходил к нам и тоже получил, что ему ты прислала (600 р.). Спасибо!

У меня на днях было приятное извещение. Я получил от Совета министров СССР извещение, что мне назначена пенсия республиканского значения (как и маме) в сумме 300 в месяц. А мама и я этим вполне довольны... Мы вообще здоровы, хотя Мамочка иногда жалуется на боли в сердце, но за ней, помимо врачей поликлиники, очень следит наш главврач Маничка!.. Маничка очень занята своей диссертацией, я ей немного помогаю в этом деле: переписываю таблицы, размножаю их и т.п. Большая и трудная у неё работа, и трудно ей с Арсеном, который выпивает, но зато она не налюбуется на своего внука Сашеньку. Желаю тебе здоровья... Твой папа.

Из записной книжки № 3

СПИСОК ГРУППЫ 4-ТТ-2 (для военной кафедры):

1. Титов. К.У.Г. – Командир учебной группы.
2. Городецкий. З.П.Ч. – Зам по политчасти.
3. Беляев. К.1.О. – Командир первого отделения.
4. Курбанов. К.1.Зв. – Командир первого звена.
5. Данилов.
6. Никитин. К.2.Зв. – Командир второго звена.
7. Иванов.
8. Клушанцев. К.2.О. – Командир второго отделения.
9. Гросс.
10. Лемберг. К.3.Зв. – Командир третьего звена.
11. Красов. К.4.Зв. – Командир четвёртого звена.
12. Матвеев.
13. Полетаев. К.3.О. – Командир третьего отделения.
14. Кушнир. К.5.Зв. – Командир пятого звена.
15. Хвостов.
16. Поляков.
17. Зюзин.
18. Чернов.

Ария Мельника из оперы Даргомыжского «Русалка»

(слова записаны после нескольких прослушиваний арии по радио в исполнении Ф.И. Шаляпина. Я эту арию выучил с помощью Ф.И. и старался петь вместе с ним, когда на нашей «даче» никого не было. – Л. Т.)

Вот то-то, все вы девки молодые,
Посмотришь – мало толку в вас,
Упрямы вы, и всё одно и тоже

Твердить вам надобно сто раз.
Уж если вдруг завидный
Вам случай подвернулся –
Умейте вы разумным поведением
Его тотчас же в руки взять.

Да... то ласками, то сказками
Умейте заманить,
Упрёками, намёками
Старайтесь удержать.
Да нет, куда упрямы вы,
И где вам слушать стариков –
Ведь вы своим умом богаты,
А мы так отжили свой век, ну как же, мы ведь отжили свой век.
Вот, хоть бы ты.
Учил тебя я, как девушке
Прилично жить, как надобно порой о свадьбе
Обиняком лишь говорить.
Как надо молодость лелеять,
Как надо осторожной быть.
Сама подумай, ведь не вечно
Вам красотой дано пленять,
И ведь не вечно, не вечно,
Вас станут баловать, вас станут баловать...
Ну, а если, если уж на свадьбу
Надежды вовсе нет,
Что ж, что ж, и тогда легко всегда
Вам случай уловить,
И для самих, и для родных хоть что-нибудь добыть.
Ах, нет, куда, упрямы вы,
Вам лишь бы целый день на шее
Висеть у милого дружка,
И целый день в глаза ему смотреть!
Вот то-то, упрямы вы, и всё одно и тоже
Твердить вам надобно сто раз,
Твердить вам надо по сто раз, по сто раз! Эх, ты!!!

ПЛАН СДАЧИ ЗАДАНИЙ (по неделям и месяцам) четвёртого семестра.

Сопромат. № 1. 1–3 неделя февраля. № 2. 4–7 неделя. Март. № 3. 11–13 неделя. Апрель – май. № 4 – 12–15 неделя. Апрель – май.
Теорет. механика. Контрольная работа. 15 неделя. Май.

Высшая математика. 6–9 неделя. Март–апрель. Контр. работа – 14 неделя.

ТММ. № 1. 1–7 неделя. Февраль – март. № 2. 9–11 неделя. Апрель. № 3. 12–14 неделя. Апрель–май.

Англ. язык. По 10 тысяч знаков каждые три недели. Февраль–май.

Черчение. 1-й лист. 1–3 неделя. Февраль. 2-й лист. 4–6 неделя. Март.

Изометрия. 7–10 неделя. Март – апрель. Калька. 11–13 неделя. Май.

Физика. № 54, 53, 51, 50, 47, 56, 56, 48 – по одному заданию каждую неделю. Февраль – март. На 9-й неделе (апрель) – зад. № 1. НЕ СДАЛИ в сроки работы и зачеты: Иванов – сварка, англ., сопромат, ВД. Красов – сопромат, англ. Полетаев – математика. Поляков – англ., сопромат. Чернов – черчение, англ. Кушнир – сопромат. Лемберг – сопромат (болезнь). Матвеев – математ. Гросс, Зюзин – не учили.

О студентах. Несерьёзность. Клушанцев скептически слушает и иронически отпускает различные реплики, ребята смеются. Красов напускает серьёзную мину, говорит идейные вещи. Поляков что-нибудь скажет, и все улыбаются. Тимофеев и Зюзин...

1. Несерьёзность:

2. Клушанцев. Данилов. Тимофеев. Зюзин. Красов.

3. Поляков делает задания только под давлением обстоятельств... он признает только одно – зачёты, экзамены. Сроки, вероятно, он думает, – это для передовых. Ведь кто-то должен сдавать в срок.

4. Сейчас его в большинстве случаев можно видеть в чертёжном кабинете. Не чертит, а говорит. Как сделать? – На своём примере. Решать задачи и писать вместе ответы.

Теория механизмов и машин. Профессор Л.Н. Решетов

С четвёртого семестра начались лекции и семинары по новому предмету – «Теория механизмов и машин». Студенты аббревиатуру ТММ расшифровывали так: «Тут моя могила» или «Ты – моя могила», потому что по сложности и новизне ТММ не уступала сопромату.

Кафедрой «ТММ» в МАМИ с 1939 по 1953 год руководил кандидат технических наук, а затем – доктор технических наук, профессор Леонид Николаевич Решетов, небольшого роста лысоватый мужчина лет 45–48. Он читал у нас курс лекций, всегда в большой аудитории 202 – для всего потока «автомобилистов» и «трактористов».

Л.Н. Решетов – один из ведущих отечественных учёных в области машиноведения, специалист по теории кулачковых механизмов, положивший начало теории самоустанавливающихся механизмов.

Лекции Л.Н. читал очень хорошо и неустанно требовал, чтобы мы обязательно записывали их, так как тогда его учебник по ТММ ещё не был издан, а лекции заключали в себе всю квинтэссенцию этой науки.

На лекциях, по ходу рассказа, Л.Н. любил иногда пошутить, правда, довольно примитивно. Например, когда он читал лекцию по уравновешиванию масс, то, рисуя эти «массы» на доске, шутил так: *«Эта масса короткая и толстая, а эта – длинная и тонкая!»*, намекая при этом на некоторые анатомические особенности мужского тела. При этом он обращал улыбающееся лицо к аудитории и ждал ответной реакции студентов. На самых верхних рядах аудитории 202 сидели студенты – бездельники, которые не писали лекции, но ждали шуток Л.Н. При его не очень остроумных шутках верхние ряды громко неестественно смеялись и ржали как лошади: *«Гы-гы-гы!!!»* Это очень нравилось нашему лектору.

Когда он читал лекции по зубчатым колёсам, то шутки его касались величины модуля и размеров зубьев по делительной окружности: *«Эти ножки большие и толстые, а эти – маленькие и тонкие!»* Намёки касались теперь уже анатомических особенностей женского тела.

«Гы-гы-гы!!! Га-га-га!!!» – неслось ржание с галёрки...

Зубчатое колесо Л.Н. рисовал разноцветными мелками, очень чётко, пользуясь каким-то острым стержнем как осью и шнурком: красный мелок – начальная окружность, синий мелок – делительная окружность, зеленый – окружность впадин и т.п. Цветные мелки, может быть, и не так распределялись по окружностям, но чертеж зубчатых колёс с «толстенькими и тоненькими ножками» на доске получались очень наглядными и запечатлевались в зрительной памяти. И самому Леониду Николаевичу, мы видели, эти чертежи доставляли большое удовольствие, что он хотел передать и нам...

На другой лекции настроение Л.Н. могло измениться, и он вдруг во время лекции останавливался и спрашивал сидящих на галёрке студентов, не очень тихо разговаривающих между собой на посторонние темы: *«Вот, вы, вы! Я вам говорю! Я вижу, вы не пишете лекции?»* Студент встал, молчит, а второй, сидящий рядом огромного роста балбес (почему-то все студенты на верхних рядах были большого роста) вдруг говорит: *«Мы потом перепишем...»* *«Что? Как? Сейчас надо писать, – возмущается Л.Н. – Вон из аудитории! Вон – гремит он, – Вон! Вон!!! Кто староста? Как фамилии этих студентов?»*

Как их фамилии?» Человека три-четыре понуро идут к выходу, некоторые выдавливают из себя виноватые улыбки. Если там был студент из моей группы, то я, как и другие старосты, вставал и называл его фамилию. *«Сообщите в деканат!»* – приказывает старостам Решетов. С неохотой, конечно, – но надо! – сообщаем секретарю факультета фамилии изгнанных с лекции, поскольку Решетов имел дурную привычку проверять нас... Да и сам припоминал грехи этих студентов на экзаменах.

Из лекций Л.Н. Решетова мы узнали, что всякое подвижное соединение двух звеньев называется кинематической парой, а совокупность этих пар образует кинематическую цепь. Механизмы в зависимости от числа звеньев делятся на механизмы с одной, двумя и более степенями свободы. В общем случае в пространстве может быть шесть движений: три вращательных и три поступательных. Механизмы могут быть плоскими (например, насос с кулачковым приводом) и пространственными (например, шарнир Гука). Вот ТММ и изучает вопросы структуры, классификации, кинематики и динамики механизмов. Теория механизмов и машин систематизирует знания инженера-конструктора, не позволяет ему делать ошибки при расчёте кинематики механизмов. Так я, например, использовал полученные от Л.Н. Решетова знания при расчёте плунжерного насоса с кулачковым приводом для дипломного проекта.

«Что вы там лязгаете?»

Но всё-таки Л.Н. был довольно вспыльчивым человеком. Однажды во время лекции открывается нижняя дверь аудитории 202, и тихо, очень тихо, входит... нет, не опоздавший студент (опаздывающие студенты обычно прошмыгивали через верхние двери), а водопроводчик или слесарь по отоплению. Л.Н. покосился на него, но лекцию не прервал. Слесарь пощупал батареи, вынул разводной ключ и начал что-то подкручивать.

Конечно, внимание студентов тотчас переключается на слесаря и его действия, которые сопровождалось тихим, но, благодаря хорошей акустике аудитории 202, очень слышным металлическим лязгом. Этого Решетов выдержать уже не мог и обрушился на бедного слесаря: *«Что вы там делаете? Что вы там лязгаете?»* Слесарь говорит, что, мол, завхоз прислал... Но профессор был неумолим: *«Вон! Вон! Уходите!»* – и выгнал слесаря...

Л.Н. лично спроектировал подвижную доску в аудитории 202 и очень ею гордился. Огромная доска бесшумно и плавно могла перемещаться вверх и вниз от лёгкого нажатия пальца. На одной из перемычек между лекциями другого преподавателя беспокойные студенты

стали по двое кататься на доске, прыгая на неё с разбега, поднимаясь вверх и опускаясь вниз. После нескольких энергичных бросков тросы оборвались, и доска с грохотом свалилась в приямок между помостом и стеной. На этот шум и грохот со своей кафедры, с третьего этажа, примчался сам Леонид Николаевич и устроил грандиозный разнос. Ругался на студентов последними словами... но виновники вовремя сбежали. Расследование ничего не дало.

Экзамены Л.Н. принимал довольно либерально. Обычно ему ассистировала Н.Ф. Капралова, старший преподаватель кафедры, которая вела у нас практические занятия по ТММ. На экзамены студенты приносили свои работы по ТММ (графики сил и ускорений каждого звена при работе многозвенных механизмов).

Во время экзамена Леонид Николаевич частенько вставал и прохаживался между рядами столов, списать было невозможно. Если он замечал у кого-нибудь «шпору», незамедлительно выгонял такого студента и в зачётке ставил «пару». Мы экзамен по ТММ сдавали в пятом семестре. Я сдал на пятёрку.

«Где моё пальто?»

Ходил такой анекдот о Л.Н. Решетове, что как-то во время экзамена он решил проверить, списывают ли студенты, если его нет в аудитории. С таинственной улыбкой на круглом лице Л.Н. выходит из аудитории, заходит на кафедру «ТММ», которая была отделена от аудитории только рядом высоких шкафов. Там он взбирается на стол и стулья и поверх шкафов подсматривает, кто же из студентов в его отсутствие пользуется шпаргалками... Но тут внезапно пирамида из стола и стульев его подводит, и он с грохотом не очень удачно падает и сильно расшибается. Капралова догадывается, что это за шум, и убегает на кафедру помочь Л.Н. Студенты же радостно и безбоязненно открывают «шпоры» и выполняют недостающие знания...

Последний раз я видел Л.Н. Решетова в вестибюле МАМИ. Я сдал только что свою куртку в гардероб для студентов (справа от входа). Вижу, как Л.Н. входит в гардероб, достаёт номерок и подаёт его гардеробщице (с левой стороны от входа – для профессоров и преподавателей). В это время к Л.Н. подходит другой профессор, и они начинают оживлённо беседовать, отходят от гардероба. Гардеробщица тем временем кладёт пальто Л.Н. на стойку и ждёт, когда Л.Н. возьмёт его. Но Л.Н. увлёкся беседой, профессора отошли в другой конец вестибюля... Потом собеседник Л.Н. уходит, Л.Н. подходит к стойке уже на другом её конце, видит, что его пальто нет и начинает весьма громко кричать: *«Где моё пальто? Что такое? Я полчаса жду свою одежду! Я профессор, доктор наук, а мне не могут подать моё паль-*

то»... Потом он всё-таки видит, что его пальто лежит на другом конце стойки, смолкает, сердито хватается за одежду и быстро выходит на Большую Семёновскую...

Из записной книжки № 4

Для «Книги книг»: *Стендаль*. Ит. хроники. Повести. Новеллы. *Чаковский*. Это было в Ленинграде. *Тургенев*. Холостяк. *Гусев*. Спутник фотолюбителя. *Седых*. Даурия. *Панфёров*. Большое искусство. *Бахметьев*. Из плена лет. Преступление Мартына. *Кан*. Измена родине. Пир Валтасара. *Голсуорси*. Сага о Форсайтах.

От Россини к Моцарту

На «даче» в Малаховке я уже без Бориса Столярова продолжаю слушать по радио любимые отрывки из оперетт и опер. В опере Верди «Риголетто» мне, например, очень нравился хор «Тише, тише, тише, тише...» придворных герцога Мантуанского при похищении Джильды, в котором невольню участвовал и её несчастный отец. И, конечно, мне нравилось исполнение роли Риголетто баритоном Иваном Булаком, особенно арии «О, куртизаны...» Великолепен квартет Риголетто, Джильды, Маддалены и Герцога в последнем действии оперы. И утробный бас злодея Спарафучиле...

В исполнении лучших советских баритонов я слушал и «Демона» Рубинштейна, и Фигаро в опере Россини «Севильский цирюльник». Но и нашу русскую оперу я тоже очень любил. Послушайте дуэт Князя и Мельника из «Русалки» А.С. Даргомыжского, не уступающий по красоте музыки дуэту Риголетто и Джильды... «*Да, стар и шаловлив я стал, – проникновенно поёт Ф. Шалапин (Мельник), за мной смотреть не худо...*» «*О, Мельник, Мельник!*» – с болью восклицает Князь...

Блестяще написана Россини полифоническая многоголосная перепалка почти всех действующих лиц в «Севильском цирюльнике», когда влюблённый Альмавива ломится в дом Бартоло под видом пьяного солдата, якобы ищущего назначенный ему дом для постоя, а на самом деле желающего увидеть и перемолвиться несколькими словами с Розинной...

Из музыки Глинки мне нравилась ария Фарлафа из оперы «Руслан и Людмила» «*Близится час торжества моего...*», а в опере Гулак-Артемовского «Запорожец за Дунаем» блестяще исполняли дуэт Карся и Одарки бас Иван Паторжинский и сопрано М. Литвиненко-Вольгемут – совершенно в итальянском стиле.

Но постепенно я всё же шёл к великому Моцарту. Его оперы «Свадьба Фигаро», «Дон Жуан» шли в Филиале Большого театра. Иван Бурлак пел Дон Жуана, кто-то из басов – Лепорелло, а по радио, конечно, я с наслаждением слушал Шаляпина (и на русском, и на итальянском языке). Хотя в 1950-х годах Шаляпин в СССР был полузапрещён, и записей его не издавали, но по радио всё-таки передавали, иногда даже без объявления имени великого русского певца. За несколько прослушиваний по радио я записал слова арии Лепорелло «Со сплоском...» и пел её во всё горло, когда шёл вечером тёмными малаховскими переулками от платформы до своей «дачи». В этой опере замечательный дуэт Дон Жуана и Церлины «Дай ручку мне...» и блестящая ария Дон Жуана «Больше десятка...»

По дороге на «дачу» я пел не только Лепорелло и Мельника, но и другие арии и песни. Я воображал, что я певец. К тому же громкое пение было фактором самообороны. Тогда в Малаховке пошаливали бандиты, и я своим пением их предупреждал, что могу громко орать. При подходе к повороту на 90° у забора какого-нибудь переулка я замолкал и резко включал электрофонарик, чтобы ослепить нападающего бандита. Но на меня так никто и не напал. Только собаки лениво лаяли...

Мама приехала

Мама с Жаном и Аничкой прилетели в Москву в начале апреля, рано утром. Я в этот день ночевал у бабушки с дедушкой и спал, как обычно, на полу между диванчиком дедушки и большим сундуком, на котором спала бабушка. Она стелила мне на пол какой-то матрасик. Голова моя и часть туловища при ночёвке находилась под столом, который стоял у окна.

Дверь у бабушки и дедушки в комнату не запиралась, и вот, рано утром, мама с Жаном к Аничкой открывают эту дверь, стоят на пороге и в полумраке видят, что кто-то лежит под столом... Я проснулся, вынырнул из-под стола и протягиваю руки к ним... Бедный ребёнок Аньчик испугался такого привидения и спрятался за родителями – какой-то полуголый мужик лезет из-под стола... Оказалось потом, что это её брат-студент...

Бабушка и дедушка очень обрадовались приезду дочки Ани с мужем и внучкой Аничкой, которую они увидели в первый раз. Старик не хотели вообще отпускать их от себя, но ночевать такой семье на Спартаковской не было никакой возможности... Пожив несколько дней в Москве и посетив сестёр Веру и Маню, мама с Жаном и Аничкой две или три недели гостили на даче по Северной железной дороге у В.Ф. Т-кого, бывшего председателя Колымского Окружкома

профсоюзов. Жан был когда-то его персональным водителем, они были закадычными друзьями-охотниками. В. Т-кий уже несколько лет как (или годом раньше?) уехал из Магадана и настойчиво приглашал Ж.О. с семьёй погостить у него. Охотники за столом вспоминали Колыму, тайгу, профсоюзные дела, как охотились на уток и гусей, на медведей и лосей, сидели в шалашах у озёр, подстерегая пролёт уток... кормили мошкарку и гнуса. Мама беседовала с гостеприимной хозяйкой, а я немножко ухаживал за дочкой хозяйна Э...

Мама с Ж.О. и Аничкой после пребывания у Т-ких выехали в Пятигорск в санатории на лечение грязями. Обоим надо было лечить больные ноги: у мамы болела нога, травмированная на лыжных соревнованиях 1948 года в Свердловске на Первенстве Профсоюзов РСФСР, Жану не давала покоя левая нога, изуродованная в колымской автокатастрофе, когда её придавило кузовом упавшего в канаву грузовика, и было порвано сухожилие.

Неожиданное приключение

Когда мама и Ж.О. гостили на даче у Т-ких, у меня неожиданно случилось маленькое приключение с их дочкой Э. В апреле 1952 года было довольно холодно. Я приезжал вечером в субботу после занятий на станцию Х-во и обычно шёл до дачи Т-ких пешком по весеннему лесу, под дождём и ветром. Как-то в одну из суббот после быстрого марша по холодному лесу, под морозящим противным дождиком, я сильно продрог под своим тоненьким плащиком. Войдя в тёплую атмосферу комнаты с голландским отоплением, я увидел, что мама и Ж.О. сидят около покрытой изразцами печки, а Аничка возится с игрушками на полу, где постелена толстая широкая войлочная кошма. А у стены, на той же кошме, под лёгким пледом полулежит Э., 17-летняя дочка хозяев, и читает... роман Бальзака. Я, с совершенно окоченевшими мозгами от апрельского холода, не взяв в голову, что подумают обо мне, быстро снимаю ботинки, ложусь под плед рядом с Э. и без всякой задней мысли кладу на девушку руку, как положил бы руку на маму или на товарища, чтобы согреться. Мама, увидев это, конечно, оторопела и с удивлением на меня смотрит, а Ж.О. улыбается. Скоро я начинаю сознавать, что лежу рядом с девушкой... Э. тоже улыбается, но не отталкивает мою нахальную руку...

Мама от неожиданности ничего не говорит мне, решив, наверное, что я такие ухватки приобрёл за два года студенческой жизни и не место меня тут одёргивать. К тому же она не видит, где моя рука. Жан всё понял и поощрительно улыбается мне, а Э., как ни в чём не бывало, продолжает читать... Аничка играет рядом с нами. Так продолжалось несколько упорительных минут...

Я не убрал руки с Э. и стал даже немножко поглаживать её, пока нас всех хозяева не позвали на ужин. Я с сожалением оторвался от Э., а она наградила меня за смелость призывной улыбкой.

Продолжение этой истории случилось уже осенью, в пятом семестре...

Из записной книжки № 4

1. Бритва. 2. Тамара – об Адлере. 3. Кольке – письмо. 4. Копылов – заметка. 5. У Гордона всё узнать – среда. 5. Драмкружок. 6. К субботе – задание по БД. 7. Билеты. 8. Аппарат... 11. Увеличитель. 12. Декану – о сроках у ребят. 13. Глашкиной. 14. Темы карикатур. 15. В 12 – заседание партбюро... 20. Рапорт о воен. экзамене – к понедельнику.

МАРТ. 150 + 150 + 1000 + 300 + 300.

10 – Риф. 18 – Герка. 5 – Костя. 15 – Нариман. Зюзин – 10. Герка – 30. Лемберг – 60. Курбанов – 10. Герка 75. Нариман – 16. 880 – аппарат. 200 – день рожд. 50 – аппарат. 70 – билеты. Гросс – 3,7. Гросс – 2. Вася – 3 р. Нариман – 10 р. Нариман – 10. Д.В. и А.Ф. – 50. Гросс – 15,7 р. Лемберг – 20! Маме – 250.

СОПРОМАТ. 1. Опорные моменты. 2. Делим на пролёты. Определяем опорные реакции. 3. В случае смешанных опор складываем алгебраически две реакции. Эпюра опорных моментов. Эпюра изгибающих моментов. Эпюра перерезывающих сил... Получим эпюру изгибающих моментов для неразрезной балки. Прогиб в точках. Графически определить эпюру изгибающих моментов.

Трактор – чудесная машина

Первый основной предмет по моей будущей специальности – «Конструкция трактора» – я невольно (и позорно) прогуливал в апреле 1952 года из-за приезда мамы и отчима в отпуск.

Собственно, сам этот предмет в те годы назывался «Описательный курс трактора». Это была одна из трёх дисциплин, по которым тогда велась подготовка студентов на кафедре «Тракторы» в МАМИ. В последующие годы мы изучали «Теорию трактора» и «Конструирование и расчёт трактора».

Занятия по ОКТ происходили сразу у двух групп «трактористов» – 4-ТТ-1 и 4-ТТ-2 – по понедельникам, с 8.20 до 12 часов в лаборатории кафедры «Тракторы» в подвале МАМИ. Тут стояли два действующих разреза тракторов, разрезы и плакаты различных узлов и агрегатов колёсных и гусеничных машин.

Заведующим кафедрой «Тракторы» в 1940–1950-х годах был известный учёный доктор технических наук, профессор Д.К. Карельских, основатель тракторного факультета МАМИ (1948), автор основополагающих трудов по тракторостроению: «Конструкция трактора», «Конструирование и расчёт трактора», «Испытание трактора», «Теория, конструкция и расчёт трактора» (совместно с профессором М.К. Кристи).

Доцент И.Б. Барский

Занятия же по ОКТ с нами проводил бывший военный инженер, а теперь кандидат технических наук Игорь Борисович Барский, который в 1953 году стал заведующим кафедрой. Занятия были в утренние часы по понедельникам, а все воскресенья я проводил со своими родными, с которыми не виделся два года, на даче у В.Ф. Т-кого, начальника мамы и Ж.О. по Колымскому Окружному профсоюзам.

Дача Т-ких находилась недалеко от Платформы 47 км по Ярославской железной дороге, в нескольких перегонах от станции Хотьково... Как я ни старался пораньше встать в понедельник, я весь апрель опаздывал на занятия по ОКТ, являлся в МАМИ только часам к 10.30 – 11, а ещё, если были отмены утренних электричек по Северной железной дороге, то вообще пропускал всё занятие. Отсюда следствие – я очень мало знал о конструкции трактора... Зачёт по ОКТ превратился в трёхчасовое «избиение» нерадивого студента Титова. Когда после зачёта, пропустив две пары лекций, я явился в аудиторию, Нариман по моей кислой физиономии сразу определил: *«Молчи! Я всё понял! Ты сдал зачёт Барскому на три!»* Хорошо, что эта тройка не влияла на стипендию...

Немного оправившись от зачётного шока, я себя похвалил, что вообще сдал этот зачёт – другие ребята по два раза ходили к Барскому. После трёхчасовой беседы с Барским, который гонял меня по всем системам и агрегатам трактора, я стал кое-что понимать в конструкции машины и взаимодействии основных узлов: двигателя (керосиновый, бензиновый, дизельный); механизма газораспределения; системы питания (топливные насосы, карбюраторы, форсунки); систем смазки и охлаждения; трансмиссии – маховика с муфтой сцепления, карданного вала, коробки передач, промежуточной передачи, дифференциала или бортовых фрикционов, конечных (бортовых) передач; ходового аппарата – колёс со шпорами или гусеничного хода (опорные и поддерживающие катки, ведущая звёздочка, натяжное колесо, гусеница с траками)...

Игорь Борисович вдолбил мне и некоторые основные правила конструирования: как фиксируются валы в коробке передач; почему ставятся подшипники с коническими роликами, а не шарикоподшип-

ники; почему одну шестерню надо жёстко фиксировать на валу, а другой дать некоторую свободу... Особенно меня удивило, что коробка передач трактора в отличие от коробки передач автомобиля проектируется «на дурака», т.е. на полуграмотного деревенского тракториста, который может забыть выжать сцепление перед включением той или иной передачи. Для предотвращения поломки коробки передач предусматриваются специальные фиксаторы, не дающие включить передачу без отжатия сцепления...

Вообще я убедился, что трактор – чудесная машина: руля у него нет, но он может двигаться по прямой и без тракториста в кабине, если никто не будет дёргать за рычаги бортовых фрикционов.

Несмотря на то что во время учёбы в МАМИ я много общался с тракторами – и в лаборатории, и на практиках, и на заводах, душа моя почему-то не лежала к этим машинам, и даже тему дипломного проекта я выбрал не по самому трактору, а по гидравлической навесной системе.

Поэтому, когда меня распределили после института не на тракторный завод и не в НАТИ, я не огорчился, а даже обрадовался, что не буду иметь дело с тракторами, конструкцию которых я не очень-то хорошо знал.

Д.В. Розанов – Анне Розановой
27 апреля 1952 г.
Москва

Здравствуйте, дорогие наши Аничка и Жан Оттович!

Ваше письмо получили и очень благодарим Вас, что сообщили свой адрес (санатория в Пятигорске. – Л. Т.), почему мы и можем поздравить Вас с праздником – с 1-м маем и сердечно пожелать Вам успешно закончить своё лечение... Мы здоровы. У нас наступила не весенняя, а летняя погода – до 28. Лёня извлёк свой велосипед. Вчера его вычистил, а сегодня утром уехал в Малаховку на собственном «коне». Письмо Ваше ещё он не видел, так как мы отослали письмо Мане, но содержание Вашего письма ему сообщили.

Крепко целую Вас... Папа Д. Розанов.

А.Ф. Розанова – Анне Розановой
27 апреля 1952 г.
Москва

Мои милые Аничка и Жан Оттович, и Аничка! Вот уже три дня как мы получили ваше письмецо... я ужасно беспокоилась, чтобы с вами не случилось бы чего, то я думала, как бы маленькая Аничка

не убежала бы от вас, то, как бы вас не обокрали... Хорошо, что вы приехали, мы увидели вас и Аничку. Как я прочитала ваше письмо, я сейчас же подумала: «Не поехать ли к вам в Пятигорск, чтобы с Аничкой гулять... Хорошо, что у вас большой отпуск... Лёничка сегодня у нас ночевал, пообедал и уехал к себе в Малаховку.

Он очень внимательный к нам, выполняет все наши распоряжения моментально, ни в чём никогда не прекословит, очень чуткий. Я как-то раз сказала: «Как твоей маме трудно – с Аничкой», а он сказал: «А ведь Аничка очень ещё мала и мало понимает, вырастет, будет понимать и исправится». Защищает Аничку... Будем ждать с нетерпением вашего возвращения, чтобы пожить вместе и мне погулять с Аничкой. Я очень мечтаю... Целую вас всех. Мама и бабушка.

«Сталин и встретил всех и проводил»

Д.В. Розанов – Анне Розановой

4 мая 1952 г.

Москва

Дорогие наши Аничка и Жан Оттович! Шлю Вам свой привет и тёплое пожелание получше отдохнуть (полечиться) в Пятигорске... 1-е Мая мы встретили хорошо, погода была отличная, и мы с Мамой ходили до Райкома партии на Басманной... Был и Лёничка на демонстрации – он тоже вполне здоров. Вчера был у нас, а 1-го Мая с демонстрации заходил к Маничке.

Приписка А.Ф. Розановой:

...1-го Мая мы с папой встретили и проводили два района, шли они от 8-ми часов утра и до 12 часов... Каждый человек шёл с цветами, шёлковые фабрики с шёлковыми знамёнами... много оркестров, музыки, пения, танцев, баянов, веселья, криков «ура»... Демонстрация длилась более шести часов. Т. Сталин и встретил всех и проводил. Одна девочка поднесла цветы т. Сталину и крепко его обняла. Снимки помещены в газетах. Вас обнимаю и целую...

4-е Мая. 9 часов вечера. Всё думаем о вас... Сегодня Лёня не приезжал. По воскресеньям он усиленно занимается, готовится к экзаменам...

Тактика

Весь четвертый семестр военная кафедра усиленно накачивала нас тактической подготовкой, которая необходима для каждого офицера, даже если его готовят быть только заместителем командира автороты.

Восстановить весь объём тактической подготовки мне помогает моя записная книжка, в которой я делал записи и на лекциях подполковника Гонтаря в МАМИ, и на лагерных сборах в Алабине в августе 1952 года.

Я, как КУГ (командир учебной группы), должен был быть образцом для своих подчинённых и единственным из группы вёл записи на коленке, карандашом, но потом они всем нам очень пригодились, когда мы готовились к госэкзаменам по военной подготовке в конце девятого семестра.

Из записной книжки № 4. 16 марта – 28 августа 1952 г.

НАСТУПЛЕНИЕ. Оценивая обстановку перед наступлением, командир взвода должен:

1. Изучить противника в направлении наступления роты, расположение его огневых точек, траншей, ходов сообщения, характер и расположение заграждений.
2. Усвоить задачи соседних взводов и порядок взаимодействия с ними.
3. Выяснить состояние и боевые возможности приданных подразделений.
4. Учесть состояние своего взвода и определить, что надо сделать для его подготовки к предстоящим действиям.
5. Изучить местность в расположении противника и определить её влияние на действия взвода.
6. Определить скрытые подходы... к исходной позиции взвода и наметить, что нужно дооборудовать на исходной позиции.
7. Выбрать место для Н.П.
8. Определить влияние на выполнение задачи состояния грунта, погоды, времени суток и года.

ПРИКАЗ командира взвода на наступление. Противник: его расположение, вооружение, инж. заграждения, глубина обороны, направление возм. контратаки. Задача роты, взводов. Соседи и их задачи, ориентиры. Автоматчики. Ручной пулемёт. Стрелки. Прикрытие стыка. Сигналы ракетами: воздух – зелёная, танки – чёрная, хим. атака – жёлтая. Место патронного и медпункта. Связной. Подносчик патронов. Место ком. отделений. Оружие отделения: 5 автоматов, один – у ком. отд., 6 карабинов, 1 пулемёт. Огневые возможности: автомат – 70 выстрелов в минуту, пулемёт – 70, карабин – 10, станкач – 300.

ОБОРОНА. Оценивая обстановку, командир стрелкового взвода должен:

1. Уяснить, откуда и когда ожидается наступление противника.
2. Уяснить задачи соседних взводов и порядок взаимодействия с ними.
3. Выяснить состояние приданных подразделений.
4. Определить места огневых позиций и задачи станковых пулемётов, ПТО и др. огн. средств, не подчинённых взводу, но располагающихся на его позициях.
5. Уяснить места расположения НП артиллерии и миномётов.
6. Учесть состояние своего взвода...
7. Изучить местность впереди, на флангах и в тылу взвода с целью наилучшего использования её для организации системы огня.
8. Определить влияние на оборону состояния грунта, погоды и времени суток.

ПРИКАЗ командира взвода на оборону: Ориентиры. Противник. Задачи: роты, взвода, соседей, стрелковых отделений, средствам усиления, боевому обеспечению; меры по обеспечению флангов и стыков; готовность систем огня; место НП, связь; заместители; сигналы; ротный патронный пункт; батальонный медицинский пункт.

Действия взвода на конкретной местности: расчистить ходы, отрыть ячейки. Сделать ниши. Открытие обзора. Ориентиры: три дерева, длинный белый камень, мельница, вышка, жёлтый куст. Противник – на восточных скатах. Тяжёлый пулемёт, два орудия, три танка. Реактивное безоткатное орудие – левее 15 м. Направление удара – круглая роща. Инж. загр. – проволока и мины перед первой и третьей траншеями. Задача роты: во взаимодействии с танками прорвать оборону, занять мокрый луг (жёлтый куст), идти дальше, уничтожить на высотах, выйти на шоссе, идти на совхоз Б...

РОДА ВОЙСК

Основные войска – стрелки, артиллерия, бронетанк. и механизир., авиация, кавалерия.

Вспомогат. – инженерные, связи, хим., жел.-дор.

Службы: медицинская, инженерная, автотракторная.

СТРЕЛКОВЫЕ ВОЙСКА

Свойства: 1. Сильны огнём, движением. 2. Самост. удерж. позиций.

3. Любые условия боя.

Виды: 1. Стр. подр. 2. Моторизов. 3. Горнолыжные. 4. Возд.-десант.

5. Лыжные.

Организация

Наимен.	Число един. или людей	Вооружение	Придан. ср-ва	Командир
Отделение	Число един. 10-12	4 автомата 5-6 карабинов	1 ручн. пулемёт	Сержант
Взвод	3 отд.			Офицер. Пом. – сержант
Рота	3 взвода + пулем. взвод	2 расчёта		Комроты, старшина, связист, писарь, санитар

Артиллерия

Свойства: наиболее моб. вид.

Виды: общевойсковая – полковая, дивизионная, корпусная, армейская.

Артиллерия резерва гл. ком.: артдивизион, арткорпуса прорыва.

Артиллерия батальонная; миномётная рота – три взвода по два расчёта.

3 200 м. 50 м. Взвод ПТО. Два 45-мм орудия.

Артиллерия полка: батарея 120-мм миномётов – 4 миномёта. 3 200 м.

Батарея ПТО – подв. резерв комполка – 6 орудий 45-мм. Батарея 76 мм.

4 орудия.

Бронетанковые и механизированные войска

Свойства: оперативность и тактическая подвижность, мощный огонь.

Неуязвимость.

Виды: 1. Боевые – экипаж. 2. Строевые – водитель. 3. Транспортные – водит. 4. Специальные – водитель.

Танки

Виды	Вес, тонны	Пушки	Пулемёты	Скорость км/час	Длина пути без дозапр., км
Средний	30	1	2-4	15-20	200-300
Тяжёлый	30	1	3-4	8-15	150-250
Бронетранспортёр	3-5	-	1	20-25	120-180
Бронеавт. лёгкие	4	-	1-2	25-30	450-600
Бронеавт. средн.	8	1	1-2	20-25	450-600

Самоходные орудия. Калибры: 76, 85, 100, 122, 152 мм.

Организация: Рота средн. танков – три взвода = 3 x 2 + ком. танк. 7 ед.

Батальон тяж. танков: три роты по 4 танка + ком. танк. 13 ед.

Дивизион САУ: три батареи по 4 установки + орудие ком. 13 ед.

АВИАЦИЯ

Истребители, штурмовики, бомбардировщики, пикировщики, разведчики,

транспортная, корректировщики, санитарная, связи.

САМОЛЁТЫ

Виды	Тип	Мотор	Радиус действ.	Пушки	Пулемёт	Груз, кг	Экипаж	Скорость, км/час
Истреб.	Як-3, 2, 9 Ла-5, 7 МИГ	1	2000– 3600	2–4	4–8	900– 1800	1	500– 700
Штурмовики	Ил-2 Ил-10	1	800– 1200	3–4	2–4	2000	2	400– 600
Бомбардировщ.	Ил-4 Ту-2 Пе-2	2	3000– 4800	1–3	6–12	3000– 5800	3–4	400– 530
Транспортн.	Ил-12 Ил-18 Ли-2	2 4 2	2400	–	1	60 чел. 25 чел.	3–4	300– 400

Успеваемость студента Л. Титова в соответствии с личной карточкой № 378 военной кафедры за II курс:

Тактическая подготовка: за четв. семестр – отл., за год – 5. Стрелковая подготовка – 3-й семестр – хор., за год – 4. Огневая подготовка – за 4-й сем. – пос., за год – 3. Уставы Советской армии: за 3-й сем. – хор., за год – 4. Военная топография – хор. и 4. Военно-инженерная подготовка – также. Средства связи – за 4-й семестр – хор., за год – 4.

СОВЕТСКАЯ ВОЕННАЯ НАУКА

СТАЛИН – творец советской военной науки. Царицын. Значение морального духа, преданности, опыта, организ. способности, прочность тыла.

Военное искусство – составная часть воен. науки. Стратегия – наука о руководстве, строительстве и подготовке воор. сил к войне, о ведении в целом и крупных стратег. операциях.

Оперативное искусство – учение о способе ведения операций, совокупность боевых действий крупных соединений, ведущихся с одной целью на основе одной задачи.

ТАКТИКА – учение о способах ведения боя.

Моральное состояние народа. Пост. действующие факторы войны: прочность тыла, моральный дух К.А., количество и качество дивизий, вооружения, орг. способности, АКТИВНАЯ оборона, законы контрнаступления, законы взаимодействия; массир. удары артиллерии. Однорк. прорыв на неск. участках. Разноврем. прорывы на неск. участках (10 сталинских ударов). Прорыв флангов, заход в тыл, окружение.

Сила и жизненность сталинской воен. науки – на основании её на учении Л-С, на философии М-Л, марксистской фил., методе и фил. материализме.

Три особенности Кр. Армии: гос. строй, общ. строй, К.А.

Преимущества советской военной науки:

Нет беспристрастной военной науки. Противоречие военной науки империализма и законов войны. Ллойд-Джордж. Драгомиров отрицал значение военной науки. Петр I – регул. армия, уставы. Фулер. Вечные принципы войны, одни задачи, одни операции. Моральный дух у Клаузевица.

Энгельс: «Вся организация армии, способы борьбы, победа и поражения зависят от экон. условий, от свойств людей, оружия, от качества и кол-ва... наличия техники» («Анти-Дюринг»).

Ленин: «Военная тактика зависит от уровня военной техники, которая зависит от экономического развития всей страны».

Сталин. О Петре I. Способы ведения борьбы зависят от развития производства. Булганин: «Некоторые военные теоретики отождествляют военную науку и военное искусство. Сталин учит, что военное искусство – часть военной науки. Военное искусство – способы ведения военных действий. Познать военную науку – познать способы ведения войны и учитывать моральное состояние сторон. Те государства выдерживают войны, которые крепче по хозяйству, духу, выдержке, единству. Марксизм-ленинизм – теоретическая основа советской военной науки».

«Только нарзан»

Анна Розанова – Леониду Титову

10 мая 1952 г.

Пятигорск

Мы себе лечение продлили до 25 мая, т.к. были выходные и майские дни, и лечение не было бы закончено, а я всё надеюсь изжить свою ишиасную боль в пояснице и ноге... и остаток «гематомы» рассосётся (после падения в Свердловске на лыжах). Тогда уж ты не будешь меня дразнить: «гематомно-растянуто-ишиасная нога».

Это я всё надеюсь, а как получится, не знаю. Ты сейчас «паришься» с очередными экзаменами. Помогай тебе бог! Я даже не обижаюсь, что ты мне письмо не прислал. Намёк.

Нашёл ли ты серую жилетку от серого костюма? И чтоб переделать окантовку серых брюк? Крепко тебя целую. Жан пьёт только нарзан, один раз после месяца воздержания выпил водки и 3 дня болел и плевался. Крепко тебя целую. Мама. Аничка тоже целует и говорит, что не будет тебя бояться!

А.Ф. Розанова – Анне Розановой

15 мая 1952 г.

Москва

...Как он (Леонид, – Л. Т.) будет проводить отпуск, он ещё не говорил, т.к. мы всё же ждали вашего приезда и думали, что это будет связано с вашим приездом, но я всё же мельком слышала, он сказал Гале: «После экзаменов я приеду к Вам» (т.е. к Паночке). Это неплохо, он, по-видимому, Паночку очень любит и поэтому стремится к ним в Серпухов. Природа у них хорошая: живут они на горе, лес недалеко. Витя очень любит ходить в лес, ну, и Лёня с ним не будет беспризорным. Библиотека, кино там есть. Спать будет с Витей в шалаше, на огороде, на возвышенном месте. Летом мы всё проводили время на огороде. У Паночки есть клубника и всякие овощи. Он любит яички и молоко, и всего этого там много. И, возможно, достанем для него и дом отдыха, а, может быть, и санаторий, и пионерлагерь, он ведь пионервожатый... Лёничка от нас не отбивается. А потом Арсен уже снял себе дачу, а он дружен и с Арсеном. Арсен перестал пить. Аничка Арсенова также оказывает Лёне внимание. Например, он всегда ездит к Мане мыться в ванне. Я ему говорю: «Возьми полотенце, мыло», а он мне отвечает: «Там мне Аня даёт». Я уже вижу, что и у Мани он не оставлен без внимания. Всё-таки это хорошо. Верочку он тоже очень любит, но к Марии Ивановне он не стремится, вероятно, у него осталось что-то, когда он был маленьким. Ну, и не надо. Мария Ивановна очень поглощена и своими малышами. Пусть он будет поближе к нам. Он нас не отягощает. Он к нам внимательный. Когда я лежала в постели, да и теперь он не позволяет мне, чтобы я что-нибудь делала для него. Когда приходит к нам, сам всё соберёт, уберёт, сжарит яичницу, разогреет суп, а мне не позволяет, я ему только покажу всё и скажу. Экзамены у Лёни начнутся 1-го июня. Отпуск от 1-го июля до 1-го сентября.

15-е мая. Сегодня Лёня сдаёт экзамен по английскому языку досрочно. Уже сдал по черчению. Он вчера у нас был и получил письмо,

сказал, что сегодня придёт в 5 часов вечера, и мы узнаем, как сдал. Папа сказал вчера вечером, что, если ты и не сможешь присылать Лёне денег, чтобы ты не беспокоилась: «Мы Лёню прокормим, и он сможет окончить своё высшее образование». Будь покойна, Аничка. Лёня идёт по правильному пути, хорошо учится, очень хороший человек, очень серьёзный. Себя я очень берегу и постараюсь ещё сохранить себя, но в постель было необходимо меня положить, я выздоравливаю и буду беречь себя. Я ещё чувствую, что я нужна...

Огород

Д.В. Розанов – Анне Розановой
13–16 мая 1952 г.
Москва

Дорогие наши Аничка, Жан Оттович и маленькая Аничка!

Большое спасибо Вам за письма и за фото. Мы рады, что Вы хорошо устроились, т.е. терпимо, и остаётесь ещё до 28 мая. Вам надо полностью полечиться, а то не всегда Вы можете совершать такие «кругосветные путешествия» на курорт. Мы здоровы. Лёня вчера целые сутки пробыл у нас: готовился к занятиям, а мы с мамой ездили на огород – сеяли, но не копали, а вечером были на собрании. От души желаю Вам положительных результатов Вашего лечения. Ваш Д. Розанов.

А.Ф. Розанова – Анне Розановой
13–16 мая 1952 г.
Москва

13 мая. 6 час. вечера. Сейчас получили от вас письмецо и увидела всех вас. Вы такие все хорошенькие. Выражение на лицах как у отдыхающих. Я очень, очень жду вас. Вместе с вами поедем к Паночке... Лёня... сегодня с нами обедал, но пока письма ещё не видел. Сегодня он пойдёт на «Фауста», билеты ему Маня достала...

16-го. Сегодня Лёничка у нас ночевал...

14-го мая. 11 час ночи. Сейчас мы приехали с огорода. Насладились воздухом. Лежали около сосны, не хотели оттуда уезжать... Лёня был сегодня опять и получил от тебя, Аничка, письмо...

16-е мая. Вчера мы были на партсобрании, на огороде. На огороде посеяли горошек, редиску, огурчики. Я сеяла и мечтала, как вырастут у меня огурчики и маленькая Аничка своими пальчиками сорвёт огурчики. Целую вас всех, а Аничку больше всех, и Аничка обнимает меня крепко, крепко. Бабушка и мама.

Бабушка о колхозах и педагогике

25-е мая 1952 года. Каждый человек должен всегда черпать мудрость от народа, изучать жизнь народа, и свои знания нести в народ в понятном, доступном виде, чтобы народ и наши дети понимали бы, что без полезного труда для народа человек не полезен для себя и сидит на плечах народа. У нас ещё много людей, которые не зарабатывают, а хлеб употребляют, значит, они сидят на плечах у народа. Сознание, что каждый человек должен работать, необходимо довести до каждого человека.

Колхозники, которые по-настоящему честно работают в колхозах, в один голос жалуются, что все стремятся в Москву, на фабрики и заводы, чтобы получить заработную плату, что в колхозах остались только одни старухи, и они ничего не получают за свой труд. Они говорят, что они живут только своими огородами, а от колхоза ничего не получают. Я лично видела много колхозов, которые справляются со своим делом – и государству всё сдают, и сами сыты, но очень много есть колхозов, которые не справились с укрупнением.

Я не успеваю своих мыслей записывать, т.к. всегда приходилось и приходится растрчивать свои мысли и время на добывание средств жизни. Вот мне сейчас 76 лет, каждая моя мысль, весь мой опыт работы в школе совершенно необходимы для каждого педагога и вообще для каждого человека, а я чувствую, что все мои знания я унесу в могилу. Вот вчера я спрашиваю свою внучку (она перешла в 4-й класс), что больше – $1/4$ или $1/8$? Она отвечает: «Да я это знаю – одна восьмушка больше одной четвертинки». Я вижу, что учительница не объяснила наглядно дробей, а поставила годовой балл «4». Я вспомнила, как я объясняла первоначальные дроби. Я принесла большое яблоко, разрешила сначала пополам, потом на 4 части, далее на 8, на 16, на 32. Когда разрешила, проводила объяснения, и когда уже поняли и усвоили все в классе, я дала каждому ученику по одной тридцать в второй части скушать. У всех блестили глазёнки и удивление, что я им дала съестть яблоко. Каждое знание я преподносила детям обязательно в наглядном практическом виде и в радостном и в очень строгом. Ребята любили моё каждое слово и очень боялись меня. Я не пропускала ни одной вредной шалости. Я никогда и ни разу не наказывала, не выгнала ни одного ученика из класса, но меня очень боялись. Они всегда на меня смотрели. Я говорила очень тихо. Но я каждый поступок – и плохой, и хороший – обсуждала вместе с учениками и записывала на отдельную страничку. Если исправлялся ученик, я пред всем классом делала доклад и зачёркивала им сделанное и не вспоминала потом о его недостатке.

Я прошла школу педагога Шацкого, Вахтерова, Блонского, Голикова Петра Васильевича – отца Гайдара, Северина, Трофимова, историю педагогики, и хотелось бы передавать свой опыт педагогам. Но в прошлом году пришла в Бауманский О.Н.О., мне деликатно отказали, я платы не требовала, но передали в парторганизацию, что нас, старых педагогов, надо переучивать. Конечно, я очень хорошо знаю, что надо всегда учиться, и я учусь, хоть мне и 76 лет, но я учусь каждый день и час и сейчас. В жизни я изучала и Ушинского, и историю педагогики, и марксизм и ленинизм, и языкознание. Училась я и учила по «Родному слову» Ушинского. Я лично заслушивала и Вахтерова, и Блонского, и многих передовых ученых – педагогов. И сейчас хочу, чтобы меня заслушали и ученые, и наши партруководители. Пишут в наших педагогических журналах и издают толстые педагогические книги и с хорошими яркими рисунками те, кто наловчился выбирать из старых журналов, «умеющие писаки», чтобы заработать деньгу, а наши скромные самостоятельные небольшие статьи не доходят до печати. Вообще, скромные честные труженики-мыслители везде затираются. Я думаю, честных тружеников, мыслителей надо так поставить, чтобы... их услышали.

Итак, дети в сельском хозяйстве и зарождаются, и развиваются в трудовой обстановке, и потому в сельских местностях и неуспевающих нет. Самые неуспевающие и недисциплинированные дети выходят из семейств очень обеспеченных, которые не знают никаких забот.

Эти замечательные и горькие мысли нашей бабушки А.Ф. Розановой, старого большевика, о колхозах, педагогике, конечно, были ею доверены только личному дневнику. Даже в письме к дочери она не могла привести свои соображения о колхозах. Советская пропаганда тех лет превозносила до небес «мудрые» указания Сталина по укрупнению колхозов, которые после войны пришли в полный упадок. Колхозная общественная собственность не могла стимулировать повышения производительности труда колхозников, за трудодни им ничего не платили. Народ сельский тяготился колхозным строем, но не все могли уехать на заработки в город – паспорта в те времена колхозникам выдавали в очень редких случаях.

Экзамены: 34 из 35 возможных

Пока мама с Аничкой и Ж.О. отдыхали в Пятигорске и лечились грязями, а потом ещё были и в Кисловодске, у меня в МАМИ началась весенняя экзаменационная сессия. English я сдал досрочно,

ещё 15 мая, на 5, а на экзамен 14 июня явился только затем, чтобы Литвинова поставила мне «отл» в зачётку. 30 мая в Филиале Большого театра я слушал оперу Верди «Риголетто», а бабушка в письме к маме почему-то пишет о «Фаусте» Гуно.

Это была мощная сессия. Семь экзаменов. Да ещё каких! Сопромат! Теормех! Физика! Шесть пятёрок, одна четвёрка!

97,14 % успеха! Бабушка довольна!

Из записной книжки

ЭКЗАМЕНАЦИОННАЯ СЕССИЯ

31 мая. В. ЛАБОРАТОРИЯ. 12 часов. Сдал на 5.

3 июня. Вторн. Конс. 6 часов. Библиотека закрыта.

4 июня. Среда.

5 июня. Четв. Конс. 6 часов.

6 июня. Пятн. Высш. МАТЕМАТИКА. Сдал на 5.

7 июня. Субб.

8 июня. Воскр. Конс. 10 часов.

9 июня. Конс. 5 часов.

10 июня. Вторн. ОМЛ. В Малах. Сдал на 5.

11 июня. Среда. Обратн.

12 июня. Четв. Конс. 10.30.

13 июня. Пятн.

14 июня. Суббота. АНГЛИЙСКИЙ ЯЗЫК. Сдал на 5.

15 июня. Воскр.

16 июня. Понед.

17 июня. Вторн. К Мишке (Лембергу), к 10. Биб-ка закрыта.

18 июня. Среда.

19 июня. Четверг. СОПРОМАТ. Сдал на 4.

20 июня. Пятн.

21 июня. Суббота. К Мишке к 9.

22 июня. Воскр. 2 часа конс.

23 июня. Понед.

24 июня. Вторн. ТЕОРЕТИЧЕСКАЯ МЕХАНИКА. Сдал на 5.

25 июня. Среда.

26 июня. Четверг.

27 июня. Пятница.

28 июня. Суббота. 10 часов конс.

29 июня. Воскр. ФИЗИКА. Сдал на 5. Ура!!!

«Книга книг»: Собко. Далёкий фронт. Гладков. Вольница. Николаева. Жатва. Нариньяни. Точка зрения. Роллан. Кола Брюньон.

Корея борется. *Романько*. Огневцы. *Драйзер*. Гений. *Поповкин*. Чистая криница. *Эртель*. Гарденины. *Голсуорси*. Остров фарисеев. *Первенцев*. Над Кубанью. *Франс*. Остров пингвинов. *Задорнов*. Амур-батюшка. *Кандыба*. Горячая земля.

При подготовке к экзаменам, когда я занимался в Пушкинской библиотеке около Елоховской церкви, в перерывах между учебниками я начал прорабатывать собрание сочинений Бальзака в 15 томах и прочёл: «Шуаны», «Утраченные иллюзии», «Отец Горио», «Шагреневая кожа», «Неведомый шедевр». Читать было трудно, но в Бальзака надо вчитаться. И получать наслаждение от его длиннот.

Велоавария

После отдыха в Пятигорске и Кисловодске мама живёт в посёлке Глебово по Северной железной дороге на даче, которую сняла на всё лето её сестра Вера. Там собралось всё семейство Розановых: отец Дмитрий Васильевич, мать Александра Фёдоровна, дочери Веры: Елена и Майя, Мария Ивановна, внучка Наташа, мама, Жан Оттович и Аничка. По воскресеньям приезжает и старшая сестра Мария Дмитриевна.

Я один раз решился доехать до Глебова на велосипеде. Ехал из самой Москвы, ехал долго, путался с незнакомой дорогой. Дороги я не знал вообще. Знал только, что примерно после 80-го километра Ярославского шоссе надо повернуть на 90 градусов влево, пересечь железную дорогу около платформы Хотьково и там искать Глебово. Этот поворот я нашёл с большим трудом путём расспросов у местных жителей...

По дороге я чуть не попал в аварию. Пристроился за каким-то ЗИлом, в метре от заднего борта, чтобы грузовик рассекал мне воздух. Едем-едem не очень быстро, я за ним вполне успеваю... Вдруг ЗИЛ начинает резко тормозить и сворачивает вправо на просёлочек. Я этот момент прозевал – думал о том, где мне сворачивать, а надо было следить за дорогой... Руль велосипеда оказался под кузовом ЗИЛа, который придавил его так, что я не смог его вывернуть, чтобы не быть затянутым под грузовик. Я старался ехать прямо, а кузов грузовика тащил руль вправо. Наконец, я догадался соскочить с велосипеда, который продолжал тянуться за ЗИлом. На моё велосипедное счастье грузовик подскочил на выбоине, и моя машина упала на дорогу. Грузовик даже не остановился посмотреть, что стало с дураком – велосипедистом, который чуть не попал под автомобиль. Я подбежал к велосипеду, поднял его и вижу, что руль моей машины повернулся

в трубке рамы почти на 90 градусов по отношению к переднему колесу. Пришлось вынуть ключи, вывернуть длинный болт, затягивающий конус крепления руля в трубке рамы, и вернуть руль в нужное положение, т.е. перпендикулярно плоскости вращения переднего колеса.

Эти 100 с лишком километров до Глебова я ехал по июльской жаре часа четыре, сильно устал и обезводился, а, приехав в Глебово к своим, пил, пил, пил – воду из ручья, молоко, чай, опять воду, снова чай, компот, чай...

В августе военная кафедра МАМИ запланировала отправить нас на военные сборы в лагеря в Алабино, в Таманскую дивизию. Июль у меня пропал, и мама решила отправить меня на месяц в Туапсе. Она списалась со своей магаданской спортивной подругой Зиной Пупышевой, мать которой жила в Туапсе. И – я еду на Кавказ!!!

Туапсе

До Туапсе на поезде в 1952 году надо было ехать около суток. Из окна вагона я нагляделся на страшные следы войны: все вокзалы на больших и малых станциях были разбиты – ведь мы ехали через Курск, Воронеж, Харьков, Ростов. Только кое-где можно было видеть строительные работы по восстановлению привокзальных зданий и сооружений. На полях же ещё были видны следы окопов, да виднелись разбитые и сгоревшие немецкие танки с крестами и наши со звёздами. Эти грозные машины такими грязно-зелёными пятнами высились среди жёлтых полей поспевающей пшеницы. Убрать их силами колхозов и совхозов, видимо, не было никакой возможности, хотя после войны прошло уже семь лет... Хотя у меня и был фотоаппарат, снимать развалины вокзалов и сгоревшие танки было нельзя – за этим следили бдительные «органы», потому что никто не должен был знать о действительных масштабах разрушений и состоянии послевоенной экономики в СССР.

В целях экономии средств ехал я на верхней полке, боковой, весьма неудобной, чемодан мой лежал надо мной. К Туапсе подъезжали рано утром, часов в пять, ехали через тоннели... и вдруг поезд остановился, через вагон быстро прошёл наряд солдат-пограничников. Оказалось, какой-то часовой на въезде или выезде из тоннеля заметил, что кто-то фотографирует тоннель из окна вагона. А у меня сразу пронеслась мысль: а вдруг обыщут и найдут у меня фотоаппарат? Но я ведь им не снимал, и он лежал в чемодане. Но страшно все-таки было. Колымский синдром... Скоро поезд тронулся. Поезд Москва – Адлер прибыл в Туапсе.

Встречала меня Александра Ивановна Сызко, женщина лет 50, мать Зины Пупышевой. Она очень боялась, что не узнает меня. Но у нас

был оговоренный «пароль»: я должен был держать в руках газету «Правда», и А.И. меня опознала. И даже вручила мне букет цветов со своего сада, что меня довольно-таки смутило. Потом уж я узнал, что А.И. для приработка специально выращивает цветы на продажу и рано утром, в шестом часу, идёт на городской рынок, а к семи она должна быть на работе в детском саду.

Мы пошли пешком в город. А.И. всё порывалась нести мой чемодан, но я ей не отдал. К её дому от вокзала надо было подниматься по шоссе в гору довольно долго. По дороге А.И. расспрашивала меня, как мы жили в Магадане и как там живут её дети – Зинаида и Виктор. Я ей рассказал, что Зина работает в Управлении связи, а Виктор – фотокорреспондентом в газете «Магаданская правда», что они – замечательные лыжники, и что Зина уже давно обогнала своего тренера – мою маму Анну Розанову – и тоже стала абсолютной чемпионкой Колымы по лыжам, т.е. на 3, 5 и 10 километров.

Дом сполз с горы

Был у А.И. и второй сын – Николай, но он жил в Ленинграде, учился на краснодеревщика, обещал приехать на лето только в будущем году. *«Редко он приезжает, скучно ему тут, – жаловалась А.И., – в Ленинграде-то интересней, да я ему ещё написала, что дом у меня съехал с горы, вот он и не хочет ехать, жить ему будет негде, дома-то нет, а на улице он не хочет».*

«Как? Куда съехал?» – спрашиваю я, ведь А.И. ничего об этом не писала. Александра Ивановна рассказала, что несколько дней подряд шли большие дожди. И мощный оползень снёс её домик, который стоял на склоне, прямо у шоссе. И действительно, когда мы подошли к её дому на улице Кирова, 61, которая являлась фактически участком автомобильной дороги Новороссийск – Сочи, я увидел, что дома-то и нет. От него остался только погреб да несколько подгнивших деревянных опор фундамента, поломанных и наполовину вырванных из земли. Стены дома разрушились, а крыша большим шалашом стояла в стороне. Проживала сама хозяйка теперь в саду, среди цветов, под виноградом. Тут у неё стояла печка-буржуйка, две тумбочки и железная кровать. Дождя закалённая и жизнерадостная А.И. не боялась. Если уж сильный шёл дождь – а такие короткие мощные ливни не редки в Туапсе, она пряталась от воды под навесом, который соорудил ей сосед-плотник, восстанавливающий её дом.

Александра Ивановна угостила меня завтраком, рассказала, как идти на пляж, а сама пошла в город – на работу в детсад.

Наступили дни отдыха. Стояла жара – был июль, а в начале августа я должен был вернуться в Москву – в военные лагерь.

Спал я под крышей дома, которая стояла у дороги, на склоне горы, которая, правда, была довольно пологой. Под ней же спасался и от жары – в саду тени почти не было, только к вечеру жара спадала. Тогда я шёл в город, в кино на вечерние сеансы. Выходишь из кинозала, а на улице совсем темно. Темнота в Туапсе из-за гор наступала мгновенно, уже часов в 10, стоило солнцу склониться к западу, как тени от гор закрывали весь город. Идёшь домой по улице Кирова в полнейшей темноте. Может, на всю улицу и был один электрический фонарь, да лампочка в нём вспыхивала только при раскачивании фонаря от ветра.

Регулировщик

Туапсе – город не очень большой, население работает или в порту, или на нефтеперегонном заводе (сырьё подаётся из Грозного). Есть и судоремонтный, и механический заводы. Население – смешанное, пёстрое – русские, армяне, азербайджанцы, евреи, казаки, чеченцы, дагестанцы – в общем, весь Кавказ. Есть и общественный транспорт – автобусы. И один регулируемый перекрёсток в центре города. Там, на небольшой бетонной круглой тумбе иногда появляется регулировщик с полосатым жезлом, дочерна загорелый, в весьма экзотической, но почти милицейской форме. Пока он сидит в полосатой будке, все авто едут как хотят, не соблюдая никаких правил, искусно лавируя во всех направлениях сразу. Но вот милиционеру надоедает наблюдать этот хаос. Тогда он встаёт на свою тумбу, поднимает руку с жезлом. Все виды колёсного транспорта на перпендикулярных подъездах к площади останавливаются, никто не едет, водители с удовольствием наблюдают, как регулировщик манипулирует с полосатым жезлом, вытягивается в струнку, поворачивается на 90 и 180 градусов, показывая жезлом во все стороны. Никто не двигается с места, шофера высовываются из дверок машин, цокают языками, поднимают большие пальцы и громко, на всех языках Кавказа, хвалят искусство регулировщика... Как он только перестаёт махать жезлом, весь транспорт с перпендикулярных улиц начинает одновременно двигаться, нещадно гудя и лавируя между встречными легковушками, грузовиками, автобусами и телегами на конной тяге... Регулировщик идёт отдыхать от жары в свою полосатую будку, а восхищённые зрители, в том числе и я, отправляются по своим неотложным делам.

Море

Климат в Туапсе мягкий, морской, на берег всегда дует с моря лёгкий бриз, так что жара не очень чувствуется. Купаться я хожу на ближний городской, но весьма неухоженный пляж. Там ещё со времён войны лежат обломки судов и бетонных укреплений.

В 50–60 метрах от берега стоят в воде несколько квадратных бетонных коробок длиной и шириной метров по шесть-восемь. Эти коробки были установлены в годы войны не то нашими, не то немцами (а были ли немцы в Туапсе?) и служили целям обороны порта. Стенки бетонных коробок выступали из воды сантиметров на 20–30, они были и толщиной тоже 20–30 см. Коробки обросли морскими водорослями, ракушками и другой живностью. Местные ребята используют эти коробки для своих игр: мальчишки и девчонки ныряют с их стенок в воду, а затем всплывают внутрь коробок через большие подводные проёмы в стенках – то ли сделанных заранее, то ли пробитых взрывами. Выныривать из коробки или подплыть к ней надо было с осторожностью – кругом торчали куски разбитых бетонных блоков и закрученная взрывами стальная арматура. Все ребята были загорелыми, как коричневые чертенята, с облупленными от солнца и моря носами. Пальцы, руки, животы, спины, ноги, ступни их были исполосованы белесыми шрамами от арматуры и ракушек, створки которых резали кожу, как бритвы. Я плавал ещё не очень уверенно, поэтому тоже получил несколько неглубоких порезов и ссадин от ракушек, когда пытался взобраться на бетонную коробку. Эти порезы очень долго не заживали и саднили, когдаходишь в воду.

В Туапсе я сильно загорел и просолился. Шея и левое плечо даже получили ожоги. Когда я утром шёл на пляж, солнце уже сильно палило слева, а когда часов в 16–17 возвращался домой, солнце, уже переместившись по небосклону, опять жгло моё левое плечо... Александра Ивановна смазывала шею и плечо простоквашей... и всё заживало.

После купания и загорания я часа в два шёл в приморскую столовую обедать, потом ещё купался или шёл в город. Вечером А.И. кормила меня ужином, который она приносила из детсада. Потом после вечерних разговоров мы шли спать: она – на свою железную койку под виноградом, я – под деревянную крышу дома, стоявшую в саду. Мой матрац лежал прямо на земле, на склоне горы, поэтому часам к 2–3 ночи я скатывался с матраца к той половине крыши, которая стояла дальше по склону, и там крепко спал в траве. Ночной ветерок хорошо продувал крышу, спалось хорошо, а от дождя крыша всё-таки защищала. Однажды ночью А.И. решила проверить, всё ли у меня в порядке под крышей. Она смотрит на постель, а меня на ней нет. Она выбегает на шоссе и начинает испуганно и громко звать: «*Лёня! Лёня!!*!» Я сквозь сон слышу её крики, вылезая из травы (она меня там не заметила) и выхожу, думаю, может, что случилось.... Александра Ивановна же решила, что меня похитили...

Рано утром, нарезав цветов, моя хозяйка шла на базар или на вокзал к поезду, а я спал, пока движение по шоссе не будило меня...

Мичманша О.

В одно из воскресений июля моя хозяйка А.И. сказала, что идёт на городской пляж. Мы набрали фруктов и продуктов и пошли по шоссе – улице Кирова – вниз, под горку. Метров через 30–40 мы подошли к дому на другой стороне шоссе, у которого к нам присоединилась вышедшая из калитки приятельница А.И., женщина лет 35–38 с довольно пышными формами. «О!» – пронеслось у меня в голове. «*Мечта поэта!*» – как сказал бы Остап Бендер.

Мы направились на общегородской пляж, куда я обычно не ходил из-за его неухоженности и тесноты. После войны там никто и не думал навести какой-то порядок. Земля была перепажана взрывами и воронками, валялись бетонные обломки и неубранные части разбитой военной техники.

Женщины мило болтали, а О. (назовём её так) почему-то всё поглядывала на меня. Из разговоров А.И. и О. я узнал, что муж этой женщины – мичман на торговом судне – ушёл недавно в рейс, не то в Болгарию, не то в Турцию...

На пляже мы пробыли довольно долго, купались и загорали. Взоры мои прямо тянулись к фигуре О., которая была очень красива и привлекательна красотой зрелой женщины. Тело О. ещё не расплылось, талия была очень заметна и подчёркивала широкие полные бёдра. Когда мы заплывали с О. подальше в море, за бетонные коробки, я прямо-таки еле сдерживался, чтобы не прикоснуться к её божественному телу и не обнять её в воде...

Возвращались мы ближе к вечеру. Темнота вот-вот наступит. Мичманша зашла в свою калитку, а мы с А.И. пошли до своего... хотел написать «дома», но дома-то не было – его съёл оползень. Дошли до своего сада, где нас радостным лаем встретил Тузик. Крыша моя стояла на месте...

За ужином А.И. мне по секрету сообщила, что О. не очень верна своему моряку, и мичман, приходя в родной порт приписки, частенько поколачивал свою жену, говорят, не без причины. «*Понравилась она тебе?*» – неожиданно спросила А.И. Я что-то промямлил неопределённое. О., конечно, привлекала моё внимание, но казалась очень недоступной неопытному юноше 19 лет. «*Да уж не стесняйся, – засмеялась моя хозяйка, – видела я, как ты смотрел на неё*». Я покраснел, наверно, но в темноте сада, где мы ужинали, Александра Ивановна этого не заметила. А красота О., действительно, произвела на меня большое впечатление, но я о ней мог только мечтать в ночных грёзах...

Днём, уходя на пляж по шоссе, мимо дома О., я издалека видел её в саду, мелькало белое платье, но подойти к калитке я не решился, хотя меня и очень тянуло...

Но ночью... Через несколько дней возвращаюсь я вечером из кино по улице Кирова в полной темноте, звёзды только сверкают по-южному очень ярко. Вдруг замечаю у знакомой калитки белое пятно платья и слышу воркующий голос мичманши: «*Леонид! Здравствуй! Ты всё ещё под крышей живешь?*» Чёрт меня толкнул в бок, и я неожиданно для себя тоже как будто в шутку выпаливаю: «*Да, под крышей. Заходите в гости!*» О. засмеялась, и белое пятно её платья растворилось в темноте.

А.И. спала в своём шалаше в саду. Я залез под свою крышу и стал уже засыпать, как вдруг слышу ворчание нашего Тузика... и лёгкие шаги... Это была О., её фигура обрисовалась на фоне звёзд. Свой лёгкий халатик она сбросила на мой матрас... Я утонул в её теле: полные плечи, полные упругие груди, мягкий нежный живот, крутые пышные бёдра, а ноги... Когда лежишь на этих упругих колоннах, кажется, что тебя возносят в рай мягкие волны жаркой женской плоти...

Темень была адская, я не видел лица О., только ощущал теплоту её тела, разгорячённого моими неумелыми ласками. Я был как в огне, ничего не соображая, нежно сжимал её тело и жадно целовал её шею, грудь, живот, который переливался под моими пальцами... «*Ну, хватит-хватит, мальчик!*» – она легонько оттолкнула меня, схватила свой халатик и исчезла в темноте жаркой туапсинской ночи...

Больше О. я не видел, и в саду она не мелькала. Очень было жалко, но через два дня я уезжал в Москву.

В жизни всё проходит

С большим сожалением и тоской по О. я вернулся в Москву в первых числах августа. До начала лагерей я жил в Глеbove, на даче, которую снимала тётя Вера, и много фотографировал бабушку, дедушку, маму с Аньчиком, как и вообще всё семейство Розановых.

Из-за лагерей (сборы закончились 28 августа) я не мог проводить маму, и они улетели 26 августа из Внуково. Маму провожала бабушка и сестра Вера. Мама была в отпуске пять месяцев. Сентябрь она себе оставила в запасе, чтобы в Магадане улаживать возможные казусы с работой, комнатой, детским садом и пр. 28 августа они были уже в Хабаровске, 29-го вылетели в Магадан, дома были уже в 6 часов вечера.

Вот что написала маме её любимая сестра Вера, карандашом, видимо, по дороге в аэропорт, очень взволнованно.

Родная моя, любимая, милая, душевная Аничка! М. б. при отъезде не скажешь того, что хочется, поэтому пишу тебе, да и то два слова. Истинное глубокое чувство не нуждается в длинных словах. Я вижу его в твоих милых глазах, в которых угадывается пережитое страдание, и в детской улыбке, сохранившейся на всю жизнь. А своё чувство хочу и хотела выразить в деле – помни: я твой друг и всегда приду тебе на помощь.

Твои страдания для меня святы. Береги себя, родная, старайся меньше нервничать, пей даже лекарства (эту бехтеревку) и запасись немного философским отношением. Береги семью, дочку, Жана – они у тебя хорошие. О Лёне я не пишу – он на хорошей правильной дороге, на которую ты ему помогла встать.

Ваш отпуск был труден, поэтому м.б. и больше нервничали. Мы не сумели сделать его более удобным (я себя ругаю) и спокойным, но многие моменты, я думаю, будем вспоминать хорошо потом и ещё допереживать. А тут ведь было некогда. То, что ты сделала для мамы и папы, будучи так далеко и переживая сама трудные годы, – это заставляет и обязывает нас всех сестёр к тому же.

Милая моя! Будь спокойна. В жизни всё в конце концов проходит, и будет лучше. Я твёрдо в это верю. Поживём мы ещё вместе. Целую нежно, нежно. Всю дорогу буду тебя целовать, чтобы доехали хорошо, и всё было благополучно. Всего хорошего, мои дорогие Аня, Жан и Аничка. Вера.

«Грусть стучит в сердце»

А.Ф.Розанова – Анне Розановой
27 августа – 8 сентября 1952 г.
Москва

27-е августа. Тихо грущу. Вчера мы с Верочкой долго смотрели, как вы отлетали к солнцу. Самолёт ваш очень величественный. Аничка показалась из окна самолёта, и ты сама махала своей рукой, и Жан выглянул из окна. Грусть, конечно, велика и стучит в сердце. Мы долго, долго следили, пока стало не видно. Тогда мы поклонились низко вам вслед. А ты, Аничка, не плачь, тогда и я справлюсь со своими чувствами до тех пор, как снова увижу тебя, и ты тоже крепись и не плачь. Увидимся...

2-е сентября. Живём твоей телеграммой. 31-го получили... два дня от 28-го августа до 31-го представляли, как вы ещё мучаетесь в Хабаровске, и мне в голову лезли всевозможные ужасы, какие могли случиться с Вами...

8-е сентября. Вчера мы с папой ездили на огород, в лесу вспоминали, как Аничка с нами ездила и ходила по лесу... Погода у нас стоит солнечная, 26 градусов тепла. Теперь мы спокойны – дорога ваша окончилась благополучно. Теперь будем ждать вашего отпуска, стараемся, чтобы следующий отпуск вы провели в лучших условиях. А то я упрекаю себя, что мы не сумели обставить ваш отпуск как следует. Целую Вас всех, маленькую Аничку крепко прижимаю к себе и помню, как она посмотрела на меня при прощании. Она очень хорошенькая, умная девочка. Ваша мама и бабушка.

Военные лагеря в Алабино

10 августа, к 9 часам утра, мы, студенты II курса тракторного факультета, собрались во дворе МАМИ. Мы должны были иметь при себе: паспорт, комсомольский билет, воинский билет, медсправку, нательное бельё – две пары, портянки – две, трусы – двое, полотенце. Нас погрузили в институтский автобус и повезли в Алабино, в расположение знаменитой Таманской дивизии... Как мы там жили-служили, я подробно описал маме в письме от 2 сентября. Это письмо, одно из немногих моих писем, мама сохранила.

Леонид Титов – Анне Розановой

2 сентября 1952 г.

Малаховка

2/IX – 52 г. Здравствуй, мамышный!

Вчера был у бабушки и видел твою телеграмму о приезде в Магадан. Когда была телеграмма из Хабаровска, то бабушка всё беспокоилась, почему вы сидите, что Жана из-за опоздания не примут на работу, что тебе очень тяжело и т.п. Я забыл поздравить Аничку с трёхлетием.

Приехал из лагеря двадцать восьмого среди дня. Начну тебе описывать лагерную жизнь по порядку. 10-го августа мы уехали в три часа дня. В лагере ждали до вечера бани, где нас вымыли холодной водой. С утра начались занятия. Я тебе посылал второе письмо, но, видимо, оно не дошло до тебя, в котором я кое о чём писал, ибо обо всём оттуда писать было нельзя. Вставали в шесть часов, зарядка, туалет, уборка постелей, завтрак в семь часов. Спали и жили в палатках не первой целостности, с целой массой дыр, из которых лило во время дождя. Впрочем, лило отовсюду, куда ни дотронешься.

Занятия начинались в 8 часов и продолжались до двух. В два часа – обед, затем чистка оружия, потом «мёртвый час» полтора часа, затем снова занятий два часа, потом так называемая само-

подготовка. Ужин в 8.30, в 10.30 – вечерняя поверка и в 11 – отбой. На завтрак давали кашу или гороховое пюре, 20 г сахара (два куса) и чай. На обед: суп, каша. На ужин: суп или каша, 15 г сахара и чай. В первый день хлеб оставался у всех, потом на столах не было видно ни одной корочки. Все ели как волки. На занятиях на нас надевали скатку, противогаз, малую лопатку, подсумок, винтовку, конечно. Все одеты были в гимнастёрках, галифе и сапогах. Гимнастёрки и галифе порваны, так что пришлось зашивать. Сапоги у всех велики, пошли потёртости. У меня сапоги были, наверно, 43-го размера, на портянки пошли ещё два полотенца, за что я получил нагоняй от бабушки. Я ей отдал свои. Благодаря бабушкиным полотенцам я ноги не натер ни разу. Я надевал на каждую ногу по носку и по две половины полотенца. Через 10 дней мылись уже горячей водой.

Занятия были тактические, топография, ружейные приёмы, штурмовая полоса, стрельбы, строевая подготовка, политическая подготовка. Были ночные тревоги с ракетами, взрывпакетами и холостыми патронами. Вообще, нас особенно не гоняли, можно сказать, совсем не гоняли. Один раз был дождь. Сначала под дождём мы копали окопы, потом сидели в них, промокли, потом ходили в атаки, потом забралась в какую-то вышку наблюдения за танками и просидели там часа два, мокрые. Наш лейтенант нас особенно не гонял, и перерывы между «часами» занятий были минут по 30–40 вместо 10 положенных. Последние дня три спали подряд, на занятиях.

Первое занятие – хождение по азимуту. На него положено четыре часа. Пройдя маршрут за час, мы три часа отдыхали и загорали. Потом было занятие по трассировке окопов для укрытия автомашин. Проработав час, мы пять часов спали под солнцем, подложив под себя скатки. В последний день занятия были по боковому охранению. Наш помкомвзвода завёл нас в лес, где мы и спали до обеда на сучьях, держась за затворы карабинов, чтобы не украли.

Но, в общем, мы, конечно, почувствовали, что такое солдатская жизнь. После дождя пришлось одежду сушить под собой. Хорошо, что ещё сапоги у меня были более-менее целые и воду не пропускали. А некоторые ребята мыли сапоги изнутри, так как воды и грязи там было больше, чем снаружи. Из лагеря все ребята шли пешком 9 км до станции, а я и другие ребята влезли на ходу в институтскую машину и доехали до станции, от которой приехали в Москву на электричке без билета, т.к. у меня к моменту отъезда из лагеря денег не осталось ни одной копейки, ибо часть истратил, а рублей 25 спёрли. Мы подозревали своего сержанта. Вообще, в лагере воровали всё, что не попадёт под руку, соседи, гвардейцы-батареицы по случаю демобилизации.

Деньги я дедушке отдал. С этим срочным вкладом получилась целая история. Пошли мы с ним в воскресенье. Счёт мой стали за-

крывать, другой открывать, разные бумажки заполнять, проценты начислять. Начислили мне за два года 651 рубль 01 копейку. Это весьма кстати. Теперь у меня на книжке срочной 3000 и на простой 2000. Вместе со стипендией в месяц получается рублей по семьсот, но всё тратить нельзя, потом 200 рублей за учёбу, да пальто ещё покупать (т.е. куртку). Со срочного я брать не буду. Придётся в случае покупки взять у бабушки рублей 1000. Бабушка беспокоится, что у тебя нет денег. Она думает, что тебе выплатили зарплату на несколько месяцев подряд и теперь не будут платить. Ты мне ничего об этом не говорила. Напиши мне об этом.

Занимаемся мы во вторую смену. Начинаем заниматься в 15.30, 16.25 или 13.50. Кончаем в 10, 10.30, 7, 9. Новые предметы: Теория сварки. Обработка металлов давлением. Обработка металлов резанием. Гидравлика. Детали машин. Политэкономия. Конструкция трактора. Устройство автомобиля. Домой приезжаем в 11–12 часов. Настроение бодрое: «идём ко дну». До свиданья. Иду на занятия. Целую всех чмуrows. Лёня.

«Ласточка-касаточка моя»

Когда в лагерях мы шли маршем на какое-либо учение или возвращались с «поля боя», наш лейтенант или старшина роты приказывал, чтобы не только шли в ногу, но ещё и пели боевые песни Великой Отечественной войны.

Нашлись у нас и запевалы...

Как с боями шел в Берлин солдат,
Время песню прогреметь, прогреметь;
Много песен можно спеть подряд,
А сколько петь, да все не спеть, да все не спеть!

Эх, ты ласточка-касатка быстрокрылая,
Ты, родимая сторонка наша милая.
Да эх ты, ласточка-касаточка моя
Быстрокрылая...

Наш солдат не раз бывал в огне,
Шёл в атаку, не робел, не робел,
Он горел на танковой броне,
Гореть горел, да не сгорел,
Не сгорел!
Эх, ты ласточка-касатка моя быстрокрылая,
Ты, родная сторонка наша милая...

Ещё одну песню пели. Помню один только куплет:

Несокрушимая и легендарная,
В боях познавшая радость побед –
Тебе, любимая, родная армия,
Шлёт наша Родина песню – привет!

Из записной книжки

ВЕЛОЛЕТОПИСЬ после лета 1952 г. 721 км.

1000 км – около платформы Малаховки. 6 мая.

На 1058 км порвалась цепь, накрутилась на заднюю звёздочку, погнула раму, звёздочку. Оси педалей погнуты. 10 р.

Садовое кольцо. 16 км. 21 мин, 37,1.



Раф и Риф на уборке двора «дачи».
Малаховка, ул. Некрасова, 71. Осень 1951 г.



Весельчаки из группы 3-ТТ-2 на лавочке у МАМИ. Слева направо:
Вася Никитин, Сергей Поляков, Юра Струнников, Юра Красов.
Осень 1951 г.

Леонид Титов – студент
II курса МАМИ. 1952 г.



Маша из МОПИ на дне рождения Олега Данилова. 1951–1952 гг.

Малаховка, ул. Некрасова, 71. Лето 1951 г.



«Герка Правил
всегда уговорит
свою подругу Зою»



«А мы с Машей смотрим в разные стороны»

Студенческие работы Леонида Титова

Вычислить интеграл способом трапеции с точностью до 0,01 и способом Симпсона с точностью до 0,0001. Интервал делить на 10 частей.

N 28.
$$\int_{0,7}^{1,7} e^{-\frac{x^2}{2}} dx$$

ДИССЕРТАЦИЯ ТЕТЬ ВЕРЫ
ПО ВОЗРАСТНОЙ ФАРМАКОЛОГИИ

Д.В. Романов - 0,7 Анне Романовой. 8 апреля 1951 г. Москва.

Интеграл

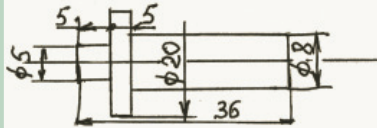

Валик стеклоподъёмника кабины грузовика ЗИС-150

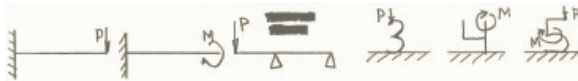

«Хитрые» эпюры от профессора А.А. Попова на экзамене по сопромату

Задача. Определить значение проталкивающего хода как свободного груза при действии усилий P_1 и P_2 вала $L=400$ мм, $d=40$ мм.

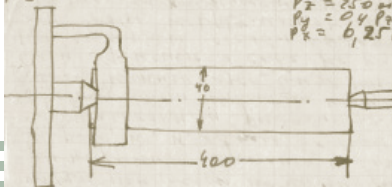

$$R = \sqrt{P_1^2 + P_2^2} = \sqrt{250^2 + 125^2} = \sqrt{62500 + 15625} = \sqrt{78125} = 280 \text{ кг}$$

$$y_{\text{гор}} = \frac{R \cdot l^3}{48 E J}$$

$$y_{\text{пр}} = \frac{250 \cdot 40^3}{48 \cdot 2 \cdot 10^4 \cdot 0,05 \cdot 4^4} = \frac{5 \cdot 250 \cdot 1000}{48 \cdot 2 \cdot 10^4 \cdot 512} = \frac{5}{36,4} = 0,137 \text{ м}$$

Вторичный эффект

Задание по теории резания

Колонна МАМИ на демонстрации 1 мая 1952 г.



Слева – доцент кафедры «Тракторы» Игорь Барский, за ним справа –
Вася Никитин, крайний справа – Костя Городецкий



Слева направо: Георгий Полетаев, Борис Кушнир,
Нариман Курбанов, Генрик Крамаж



" ЛЕНИНА !
На память о всём,
что происходило,
происходит в нашей
комнате:
"битва за мир".
17 XII 1951 .
Москва.
Малаховка.

Герард Правилон



Леонид Титов за рычагами труженика
колхозных полей – трактора ДТ-54

Туапсе. Июль 1952 г.



Александра Ивановна Сызько и плотник,
строящий дом после оползня



«Крыша», под которой жил Лёня в саду

Двор Дома пионеров на Спартаковской площади. Москва. Лето 1952 г.



Брат Лёня и сестра Аничка



Мама и сестра Аничка ▶



Бабушка Александра Фёдоровна проводит политбеседу
с Жаном Оттовичем

Глебово. Лето 1952 г.



Бабушка и дедушка
Розановы



Родители и дочери Розановы.
Слева направо: Анна, Александра
Фёдоровна, Дмитрий Васильевич,
Вера

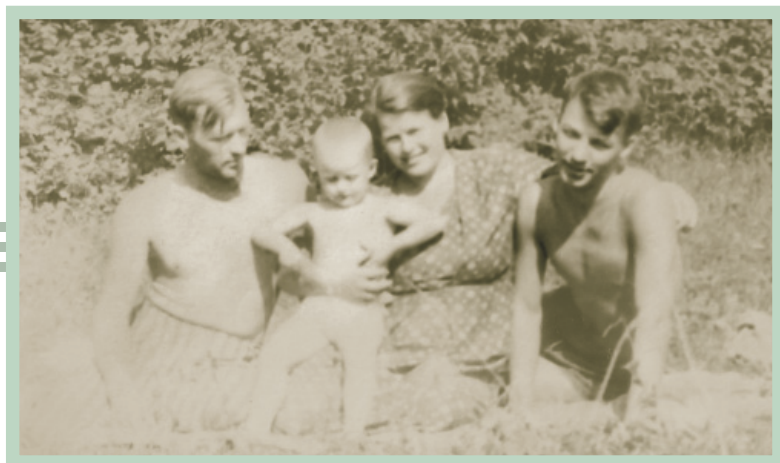

Семья магаданцев в отпуске. Слева направо: Жан Рудзит,
дочка Аничка, Анна Розанова и её сын Леонид, студент МАМИ

1952

Настоят. 24 часа. Здравствуй, мама! Сейчас на-
ступил уже 12 октября, и я ей уже
пишут. Во-первых, поздравляю тебя с
днём рождения которого прошёл, но
но, раньше это писала. Во-вторых, я
буду отправлять на письмо тебе от 14
октября. Это письмо бабушке в Яву,
и не важно что, вёрст оно пролетит
то же а бы ей не дал прочесть, но
возможно она обидится на то, что я те-
бе написал о самолётах. Причём
я тебе рассказывал, о самолётах, тогда не
в самолётах, а в том, что мы делаем
в самолёте. Конечно, мы не пересели-
лись так, как она пишешь, а я рас-
сказывал тебе историю которую
я дел в лагере, ибо я был там в
этой Бирмаке. Трагично было
обычно как между немцами и ява-
нцами, что я дел и на своём роде.
Она писала она отдалась. Она
обидится на то, что я дел и на
своём роде, а не её

Она сразу толкала тебе 2000р я же
не могу это сделать при твоём на-
писании, да я и узнаю об этом уже
бабушка моя говорит, что вон-
та же ты не надо отправлять деньги, что
она был налагает. Но поскольку
назад она мне говорит была стес-
на, что я обиделся записать счёт
2000р (паспорт прошёл только
вчера а без него этот счёт нельзя за-
крыть): ну как 2000 летат я тебе -
я не понял она-ма, но ты не скажи,
я не могу? Потом до меня дошло, что
она говорит. Но я ей всё же скажи.
Она мне говорит, что суртку по-
купаю не надо, что старая хорошая
я носилась. Скажи, что я спросо
тебе и вообще поговорила тебе
на эту тему. Я не знаю по-
чему и ты такое пишешь, но я думаю
ты мне нет такой подробности. Она ска-
жет, что как-то это, она писала
тебе про твою бабушку, которую

мало. Видно у нас спрашивают:
" ты-говоришь-баба или бабушка
или мама - что в лагере писали?"
- это после писала, в котором ты
видишь примерно что (от 22/10).
Я поговорила, что мне отдалась
о маме, что маме была такая же, не
будет забыть, и скажи, что бабушка
будушка ездит в Козьмо, привез
мне Ношу, она собила сейчас. Навер-
но, ей будут делать операцию.
Нужно ли мне приехать тебе
к твоему справу о своём пре-
бывании в лагере, или нет?
Всего лишь тебе привез, вместе со
своими глазами на машине. По-
тому не удаю: Ано в 8 часов был
уезжать из Явы, а я мог туда
приехать только в 11. В связи с рас-
сказами.
Почему тебе не писать карточек: ты
их, вероятно, не видела. Она у них
изображает маму Александру

Александр: вон та была бабушка, но
сидит на кирках. Скажи - даю
ка, сверху - пасть, которое тебе за-
скажи вон. На другой - А. 10 и
мать, спрашивай её как у са-
мих (за карточкой А. 14). Третья: мать
мать Трушкина у Трушкина.
Потом Аношка, которую сам и
скажи сейчас, и Александр Александр
на.
Как у тебя дела продвигаются с
делами Аношки и Аси, или деда, с
проходившей необходимость по-
мощи. Где не переезжай работами:
В лагере, как лагере, или в лагере
мать?
Поздравляю вас с тридцатой годови-
ной годовщины Великой Отечественной
войны. Письмо, вероятно так раз-
будет у вас в это время.
Ну до свидания
Деду. Мама

Письмо Леонида Титова матери от 11 октября 1952 г.



1952 **КУРС** 1953

5-й семестр

Сентябрь 1952 г. – январь 1953 г.
Группа 5-ТТ-2



Авторские свидетельства Л.С. Титова на изобретения в области станкостроения, автоматических загрузочных устройств, подъёмно-транспортного оборудования, роботизированных технологических процессов и металлорежущего инструмента



Моя группа, теперь уже 5-ТТ-2, опять немного поредела. Ушли из института или перешли на повторные курсы Горелов и Родин. Хотя они и были у меня в списках группы 4-ТТ-2, но я о них ничего не помню.

Оставлены повторно на II курс Поляков и Красов. Поляков, как и другие спортсмены-юниоры, вкусившие чемпионской славы, учиться не очень хотел и отставал по всем дисциплинам. Весеннюю сессию 1952 года они с Красовым не сдали. Но МАМИ они всё-таки окончили на год позже нас. В середине семестра ушёл и Юра Беляев – в другую группу? На другой факультет? Не помню.

Леонид Хлюпин

В сентябре в наши ряды влился «новенький». Леонид Иванович Хлюпин. Родился 14 апреля 1929 года; родители – крестьяне, рабочие. Отец Леонида погиб на Великой Отечественной войне, мать работала в детсаду. Леонид окончил среднюю школу в г. Кирове в 1948 году и поступил в местный пединститут, но учиться не начал. В этом же году поступал в МАМИ, но «к занятиям не приступил из-за отсутствия стипендии» (из автобиографии).

В МАМИ Леонид поступил окончательно в 1949 году, жил в Томилине на «даче». Из-за болезни (март – август 1952 г.) весеннюю сессию не сдавал, был повторно оставлен на III курс, и попал в мою группу 5-ТТ-2. Я с Леонидом поближе познакомился только на IV–V курсах.

В группе теперь было 14 человек.

Лёнька Хлюпин был очень беден, одет был всегда в одну и ту же потёртую, но чистую курточку. Он следил за своей одеждой – этого у него не отнимешь. Единственные брюки его всегда были отглажены. На ночь Лёнька клал их под матрас. Леонид хотел походить выправкой на военного и требовал, чтобы мы его называли «господин полковник Хлюпин». Были у него какие-то дальние родственники в Москве, которые его терпеть не могли, и поэтому жил он по «дачам», а потом и в центральном общежитии в Томилине. Лёнька часто «стрелял» у меня 3–5–10 рублей на еду, но всегда отдавал, правда, после напоминаний.

Появились новые интересные предметы: «Детали машин», «Металловедение и термическая обработка», «Политэкономия», «Обработка давлением», «Обработка резанием», «Сварка», «Гидравлика», «Допуски и посадки». Продолжалось изучение ТММ, шла и «Военная подготовка».

Самое плохое – то, что мы учимся теперь во вторую смену, иногда в аудиториях Учебного комбината ЗИСа.

Из записной книжки

Расписание занятий группы 5-ГТ-2

Понедельник	Конструкция трактора	Ауд. 08	Четверг	Сварка. Лекция	118
14.40 – 20.55	Обработка давлением	118	15.30 – 20.55	Констр.трактора. Лекция	118
	Детали машин. Лекция	202		ТММ. Лабор.	308
Вторник	Гидравлика. Лекция	310		Воен. лабор.	207
16.25 – 21.45	Обработка резанием. Лекция	118	Пятница	Воен. лабор. ТММ. Лекция	Авто-зал
	Политэкономия. Лекция	118	16.25 – 21.45	Детали машин. Семинар	404
Среда	Детали машин. Лекция ТММ	202		Констр. трактора или Гидравлика (поочередно)	308
13.50 – 17.10	Гидравлика. Лекция	310	Суббота	Воен. лабор.	208
	Металловедение. Лабор	106	13.50 – 19.05	Металловедение. Лекц.	310
				Обработка резанием. Лекция	310

Заниматься во вторую смену было очень неудобно – весь день пропадал. Чтобы мне приехать в МАМИ или на ЗИС к 14–15 часам, надо было выезжать из Малаховки за полтора – два часа. Сидишь потом в какой-либо аудитории, на 3-м или 4-м этаже института. Солнце бьёт в окна, жарко, сидим, как сонные мухи, глаза слипаются, клонит ко сну. Мы с Борисом Кушником сидим на задних рядах. Я пытаюсь писать лекцию, но клюю носом. Лёгкие провалы в сознании и минутные погружения в сон... Начинаем с Борисом придумывать шуточные эквиваленты наших имён. Я сочиняю: «*Борька... Бориска... Борюшка... Боб... Бобяша... Бобунчик...*»

Потом, чтобы не заснуть окончательно, начинаем играть в «балду»... а солнышко печёт... печёт, лектор что-то бубнит где-то далеко, далеко... Солнце уходит часам к четырём, тогда мы просыпаемся и начинаем что-то соображать...

Д.В. Розанов – Анне Розановой
3 сентября 1952 г.
Москва

*Милая, милая родная наша Аничка! Наш дорогой Жан Оттович!
И наша маленькая, беленькая малышка Аничка!*

Как обрадовали Вы нас Вашей телеграммой о благополучном прибытии в Магадан! Мы ожидали получить её на следующий день, считая перелёт от Хабаровска в 5 часов. А её всё нет и нет... Мы всё допрашивали Лёню – в чём дело? Чем объяснить, что так долго нет известий из Магадана... Наконец, утром меня разбудил письмоносец и вручил телеграмму... Мамы в это время не было дома, а когда она пришла, нашей радости не было конца. Она... сказала мне: «Когда заметишь, что я расстроена, то клади передо мной Аничкину телеграмму!»... Лёня приехал за 2 дня до начала занятий. Он вполне здоров. 1-ю ночь ночевал у нас, а потом у себя в Малаховке...

Ну, пока – будьте здоровы и счастливы. Расцелуйте вдвоём нашу внучку Аничку. Дедушка.

Снова Малаховка

В Малаховке всё по-прежнему, но Рафаил и Рифат исчезли, а вместо них в нашей комнате живут теперь два Женьки: Ильин и Мищенко. Да в маленькую комнатку, проходную, хозяйка взяла ещё двоих студентов – армянина Вилену и ещё какого-то парня, имени не помню. Мои мысли были уже в Томилине. Я давно уже задумал туда перебраться. Нариман, член студкома центрального общежития, обещал помочь с переездом, но не раньше следующего семестра.

В Малаховке живём – с ребятами не соримся. Во дворе устраиваем «рыцарские» турниры на рейсшинах. Гимнаст Вилли делает стойки на чертёжной доске. Ребята рано утром убегают на электричку, а я дрыхну часов до девяти. Позорно, конечно, но вот что делает вторая смена... Стараюсь до отъезда в Москву позаниматься: черчу задание по ТММ, читаю лекции по гидравлике и резанию, готовлюсь к другим семинарам, пишу конспекты по политэкономии. Преимущество второй смены – утром никто не мешает заниматься...

Из записной книжки № 5. 28 августа 1952 г. – 28 января 1953 г.

Список группы 5-ТТ-2 на 1 сентября 1952 г.

Беляев	Кушнир	Титов
Гросс	Клушанцев	Хвостов
Городецский	Лемберг	Хлюпин
Данилов	Матвеев	Чернов
Иванов	Никитин	
Курбанов	Полетаев	

Дела: Письмо маме о справке к 1/1. Письмо А.И. Сызько. Велосипед. Общежитие. К Мироновой. Пальто. Позвонить Мироновой. Купить проявитель. Списать расписание на Загорск. Купить камеру, ниппеля, клей. Взять книги: Шутый, Мамлеев. ЗИС-150. Арманд. ЗИС-151. Рудаков. ГАЗ-51, ГАЗ-63, ГАЗ-67Б. Хренов. Техн. дуговой эл-ки. Никифоров. С-80. ДТ-54. Карточки сделать. Письмо Акиму. Плёнку испр. Счёт закрыть, Кольке письмо. Сезонка. В «Книгу книг»: *Успенский*. Избр. произв. *Аверченко*. Грозное местоимение. «Долларопоклонники». *Куприн*. Р-зы. *Мамедханлы*. Бакинские ночи. *Стиль*. «Сена» вышла в море. «Такова Америка». *Медынский*. Мария. *Драйзер*. Сестра Керри. *Лагин*. Патент АВ. *Кочин*. Девки. *Золя*. Жерминаль. *Шемякин*. Глубокое течение. *Злобин*. Степан Разин. *Форш*. Михайловский замок. *Загурский*. М.И. Глинка. *Гордеева*. Из истории рус. муз. критики XIX века. *Стасов*. Крит. статьи.

«Начали жить дома»

Анна Розанова – родителям, сёстрам и сыну
10 сентября 1952 г.
Магадан

Дорогая Моя Мамочка, Папочка, Маничка, Верочка и Лёничка!

Вот мы и в Магадане. До сих пор я мысленно больше в Москве, с Вами, чем живу настоящей жизнью. Как будто я ещё у Мамочки в комнатке её, и мы обедаем, ходит Мамочка то в кухню, то в шкафчик лезет кормить нас, или Папочка так ясно передо мной представляется и заваривает «панфиловский» чай, или перетирает посуду, и всё немного хмурится.

Как-то Вы живёте? Как Ваше здоровье? Как вернулся Лёня из лагерей? Отдал ли он деньги Вам? Как чувствуют себя Верочка и Маничка?

Я Вам написала письмо первое из Хабаровска, туда мы приехали 27-го в 2 ч. дня. Устроились в дальстроевскую гостиницу. В городе, в аэропорту нас не приняли, т.к. масса народу, и мы не «транзитники», т.е. билет у нас кончился в Хабаровске, вещи тоже не хотели принимать в камеру хранения в порту – еле уговорили. Прожили 1–1/2 дня в Хабаровске и 29-го выехали в 10 ч. утра, а в 6 вечера были дома, доехали благополучно, правда, немного мёрзли, т.к. ехали в жёстком, а не мягком самолёте. Аничке завернули ножки в одеяло, закрыли тёплой шубкой, и она почти всё время проспала. А мы дрожали, потому не спали, было холодно. Приехав, ожидали машину в Магадан часа 2, т.к. ехать ещё 13 км надо до дома.

Приехали – комната наша свободная, пол вымытый, хозяйка временно в больнице, ключ у подруги. Жан пошёл за ключом, а я разогреваю суп и молоко для Анички. Суп нам дали соседи и молоко тоже. Потом стали всё разбирать, стелить кровати – и в самый переполох тухнет свет, лампочку керосиновую едва нашли. Так мы начали жить дома... Аничка всё вспоминает Вас и Глебово, и тётю Веру, и тётю Маню («кдоктора»), и Лёню, как он с ней играл и фотографировал.

«Насчёт денег»

Анна Розанова – Леониду Титову

14 сентября 1952 г.

Магадан

Дорогой Мой Лёничка!

Сегодня получила твоё письмо от 2-го сентября. Это первое письмо из Москвы как я уехала оттуда. Спасибо тебе, что ты всё подробно описал и о своей жизни в солдатах, и потом, как пошла твоя жизнь. Значит, «хлебнул» и дожличка, и холода, и кашки 3 раза в день. Ну, это всё на пользу. Хорошо, что приспособился и не стёр ноги, а бабушка, конечно, правильно попеняла тебе за испорченные полотенца, она бережливо относится к вещам, и вдруг в таком виде полотенца возвратились, а тебе надо было взять и не показывать ей, не расстраивать, а взять и купить 5 метров полотенецкого материала (есть магазин около метро «Бауманская» – «Текстильторг», купи, пожалуйста, исполни мою просьбу, метр стоит 8–9 руб.) Это я прошу потому, что и ты истратил у неё полотенца, и я немного виновата, что не купила ей своевременно вместо тобою взятых. Ты ей объясни о ногах, и что бы было, если бы не было этих «спасительных» полотенец, вроде извинись даже. Хорошо?

...Лёшенька! Насчёт денег. Да, мне выплатили деньги по 1-ое ноября, с этого числа я начну работать, и зарплату получу только 19–20/XI, потому-то я и оставила тебе денег на книжке и попросила дать бабушке и дедушке 1000 р. на расходы, т.к. до конца ноября я не смогу высылать денег ни тебе, ни им. Почему так получилось, что нам не хватило денег и мы заняли у бабушки? За 5 дней до отъезда Жану попался материал оч. дорогой 1500 р., отдаём шить – за срочность с нас портной «дерёт» 1200 рубл. + подкладка и приклад 400 р., и вот получается, что деньги перед отъездом, назначенные мной на дорогу, – истрачены. Затем у нас накопилось вещей 72 килограмма. С собой бесплатно мы можем взять 20 килогр. и 30 килогр. по 20 р. с килогр., а у нас таких килограмм 50. И вот при-

шлось платить за багаж $52 \times 20 = 1040$ р. (до Хабаровска) и столько же до Магадана. В общем, едва доехали. Теперь Жан устроился на работу только с 12/IX, и денег не получит до конца месяца. Занимаем деньги. Моя сберкнижка не действует до 19 сент., и пока я деньги ещё не вытребовала из Москвы. Базар берёт много денег, т.к. Аничку каждый день надо кормить, всё стоит очень дорого: яйца 50 р. – десяток, молоко 18 р. – литр, картошка 15 р. – миска и т.д., так что я нахожусь в «цейтноте» (есть такое выражение). Мяса у нас не продают – у свиней «чума». Кормить Аничку очень трудно сейчас, особенно после московского изобилия продуктов.

Ты пишешь, что хочешь заниматься у бабушки на покупку куртки и проч. Я тебя прошу – не занимай у них денег, не беспокой этим, я же, кроме того, должна Ане Мироновой 200 р. за рубашку, и Вера мне дала при отъезде 100 р. на всякий случай (ими я и спасалась здесь первые 2 дня). Так что я думаю, если ты сделаешь ещё одно героическое усилие и не возьмёшь денег, то сделаешь мне большое облегчение.

Закрой свой счёт на 3000. У тебя там есть ещё один счёт на чёрный день, и распредели их след. образом:

1. 1000 р. возьми себе на покупку куртки, за учение (Аня Миронова знает, где продают куртки по 400 р. вроде лётческих);

2. 200 р. – отдай Ане Мироновой (за рубашку);

3. 100 р. – отдай Вере нашей – мой долг;

4. 200 р. – отдай ей же, скажи, мама просила, чтоб она купила себе шёлковую кофточку – подарок от меня, т.к. я ей собиралась купить какой-нибудь подарок и не купила, а потом деньги вышли, и меня это мучает, тогда как Мане я дала 400 р. и Пανε сделала подарок. Мы у Веры много жили на даче, много хлопот и затрат на нас было, а я ничем не отблагодарила, всё это меня мучает, а скоро я не могу исполнить своих намерений. А оставшиеся 1500 р. пришли мне, хочешь, оставь себе не 1000, а 1200 – как найдёшь нужным. Купи маме 5 метров полотенечного материала, такого, как у неё все полотенца, – с полоской по краю. Вот моя просьба к тебе. Если тебе очень неудобно часто ходить в сберкассу – не надо. Но у мамы не занимай, обходись своими средствами, они у тебя есть. Если пришлешь мне деньги, буду благодарна. Я ведь тоже сейчас хожу в старом мамином пальто, т.к. драпа я в Москве не нашла, а здесь нет денег, чтоб сшить, а драп есть. Между прочим, Жан увёз пальто чёрное своё, то, что хотели оставить тебе, и кепку, кот. я тебе купила, тоже увезли. (Он свою забыл в Клину.) Тебе тоже придёт кепку покупать. Спасибо ещё раз за многочисленные снимки, я смотрю и пересматриваю, они мне доставляют большое удовольствие. Крепко тебя целую. Жан шлёт привет. Аничка целует тебя. Твоя мама...

Если исполнишь мою просьбу о деньгах, то сообщи, отдал ли деньги Ане М. 200 р. и Вере – 300 р. Хорошо? Очень трудно с устройством Анички в детсад.

Детали машин. Доцент В.Н. Беляев

Изучение предмета «Детали машин» имеет для инженера огромное значение. «Детали машин» – основополагающая инженерная дисциплина для конструктора, так как все разнообразные машины состоят из одних и тех же деталей, выполняющих одни и те же функции. При конструировании машин и механизмов инженер должен максимально применять нормализованные и стандартизованные элементы: болты, винты, гайки, подшипники, шкивы, колёса, штифты, шпильки и т.д.

Кафедрой «Детали машин и ПТМ» в МАМИ заведывал кандидат технических наук Виталий Николаевич Беляев, крупный, полный, даже несколько тучный, мужчина с зычным тонким голосом. Он нам сразу заявил, что «Детали машин» – основа инженерных знаний и настоятельно рекомендовал записывать его лекции, так как учебника по ДМ, написанного самим Виталием Николаевичем, не было, а учебники других авторов он не признавал и не рекомендовал. «Детали машин» мы изучали весь 5-й семестр и сдавали экзамен.

Мне очень интересен был этот предмет, так как ещё в школе, при разборке и сборке велосипеда, я старался понять конструкцию самого сложного узла ходовой части велосипеда – втулки свободного хода заднего колеса. Разбирая и смазывая втулку, я думал, как же это придумано, что при вращении приводной звёздочки вперёд велосипед едет, а при обратном нажатии на педали – движение тормозится. Во втулке были и шарики, и храповик с роликами, и червяк с пустотелым конусом и внутричервячной нарезкой.

В МАМИ В.Н. Беляев, как и многие другие преподаватели, пришёл после войны из МВТУ им. Н.Э. Баумана, и заведовал кафедрой с 1946 года. Сам В.Н. был специалистом в области плоскоремённых передач, автором научных работ, которые легли в основу современной теории передач гибкой связью.

В.Н. Беляев начал нам читать курс ДМ с крепежных деталей – винтов, гаек, болтов, шпонок, штифтов, шплинтов, шпилек и заклёпок. Потом пошли подшипники скольжения и качения, валы, цапфы, подпятники, затем – зубчатые колёса и передачи: цилиндрическая, коническая, червячная, ремённая, клиноремённая, цепная, цевочная... Интересны были задачи на расчёт болтов для затяжки стыков, на усилия в болтовых соединениях, а также расчёт модуля зубчатой передачи по формуле Петрусевича. Методика этих расчётов мне очень пригодилась в конструкторской практике...

Клиноремённые передачи нам читал Б.А. Пронин – известный специалист, основатель советской научной школы исследований клиноремённых передач и бесступенчатых фрикционных вариаторов.

К сожалению, тетрадь с записями лекций по ДМ у меня взял какой-то конструктор из моей группы в ВПТИ, и они пропали.

Метание портфеля

В.Н. Беляев был хорошим лектором и большим оригиналом в работе со студентами. Вот звенит звонок, и В.Н. всходит по ступенькам на сцену большой аудитории 202, где собрались студенты двух потоков – «автомобилистов» и «трактористов».

Сделав 2–3 шага по сцене, В.Н. с размаху мечет свой выдавший виды портфель на стол. Мы с затаённым дыханием смотрим на этот фокус: портфель доцента должен упасть на стол точно в центре, клапаном к доске, портфель должен был расстегнуться, клапан откинуться, а из портфеля должны были показаться бумаги В.Н. Если этот бросок удавался, В.Н. был очень доволен и с подъёмом начинал читать лекцию. Говорил В.Н. резким пронзительным голосом, который был хорошо слышен на всех ярусах аудитории 202. Недостаток В.Н. как лектора – хаотичное расположение на доске формул и рисунков... В конце каждой лекции В.Н. давал список рекомендуемой литературы по теме, в основном по одному из томов «Справочника машиностроителя», называл ГОСТы на различные детали... Главной задачей конструктора В.Н. Беляев считал не заучивание формул, а умение пользоваться справочниками.

Если В.Н. во время лекции обнаруживал, что какой-то иллюстративный материал он забыл на кафедре, то выходил из аудитории на лестничный пролёт и громовым пронзительным голосом кричал вверх (кафедра была на четвёртом этаже): «*Марьянна! Принесите плакат...!!!*» Лаборантка молниеносно прибежала с плакатом, и лекция продолжалась.

Редуктор

В курсовой проект по ДМ входили расчёт и конструирование зубчатого или червячного редуктора, с которым я довольно долго мучился. Консультантом у меня был высокий, худой, бледный, аскетичного вида преподаватель Цветков. Вот я всё рассчитал: и необходимый модуль (по Петрусевичу) для передачи заданной мощности, и диаметр валов на скручивание, и толщину стенок корпуса редуктора. Она по расчёту у меня получилась 5,0 мм, я её принял 6 мм. Сейчас, конечно, с высоты своего конструкторского опыта, я ничего не считал бы, а взял бы толщину стенки не менее 10 мм (а лучше 12 мм), так

как из чугуна трудно отлить тонкостенную коробку – могут быть глубокие раковины. Но тогда я этого не знал, и начертил корпус редуктора со стенкой 6 мм.

Мой консультант Цветков ничего не говорит мне о такой технологической особенности отливок из чугуна, но начинает бесстрастным тоном расспрашивать меня: как я считал, какие брал коэффициенты, как получилась такая тонкая стенка... Я называю ему значения коэффициентов, он каждое значение подвергает критике и предлагает другие величины. Я подставляю в формулу эти значения, и – о, чудо! – толщина стенки становится не 6 мм, а почти 10.

Потом также сухо, педантично и схоластично он разгромил мои другие расчёты, да так, что мне пришлось чертить редуктор заново... Моё конструирование редуктора продолжалось два месяца. Цветков вымучил меня на твёрдую четвёрку.

Другим ребятам, например Нариману Курбанову, повезло больше: у них консультантом был молодой кандидат технических наук Михаил Саверин, сын академика М. Саверина – полная противоположность холодному аскету Цветкову. М. Саверин находил какой-то другой тон со студентами. Нариман мне говорил, что Саверин подсказывал ему конструктивные решения, советовал внимательно рассматривать образцовые проекты. Нариман быстро покончил со своим курсовым проектом и получил 5. Я же потонул в сухих расчётах аскета Цветкова...

«Хочу сосиску!»

Анна Розанова – родителям, сёстрам и сыну
19–27 сентября 1952 г.
Магадан

Моя милая, милая Мамочка и дорогой, дорогой Папочка! Маничка, Верочка, Лёничка!!!

Начала письмо 19-го и продолжаю только сейчас, 27-го сентября, целую неделю не могла как будто написать, вроде хожу на работу и страшно занята, а на самом деле нахожусь в отпуске и хлопочу около Анички... Так мне тяжело было при прощании, что я сажусь в самолёт и уезжаю, как вижу слёзки Мамочки, её личико и милую Верочку, как слышались слёзы Папы в голосе, когда он целовал меня в коридоре Вашей квартиры. Помню и вечер перед отъездом, все такие внимательные. Леночка Верина меня очень тронула своим вниманием, она 2 раза возвратилась со мной проститься. Я всё боялась, что на Мамочку сильно повлияет, что я не на поезде уезжаю, по земле, а «взлечу» вдруг к солнцу, как она говорит. Но она мне и придала бодрости духа и силы для этого пути...

Из Хабаровска летели в жёстком, холодном самолете. Жан замёрз, я тоже подмёрзала. Зато Аничка спала на папином пальто под ватным одеялом и на подушке (вот где нам одеяло её пригодилось). Весь путь от Москвы до Магадана нас «спасали» папины-дедушкины карандашники очинённые. Мы всю дорогу рисовали и раскрашивали картинки, и ей не было скучно, потом кушали грушки в полёте, яблочки и вспоминали Вас. Она хорошо поняла, что мы поднимаемся и опускаемся: при взлёте она показывала ручкой – «всё выше, выше и выше», а при спусках радовалась, что видит домики и деревья. При каждом из 7 спусков (и + 2 посадки до Магадана) она всё думала, что мы уже в Магадан приехали. Сейчас часто говорит: «Вот поживём немного здесь и поедем опять к бабушке к дедушке и Лёне в Москву». Я говорю, теперь не скоро ещё поедем... Как-то вдруг потребовала после надоевшего однообразия её пицци здесь: «Хочу сосиску!» Я говорю: «Это есть только у бабушки в Москве».

На стенке у меня висит Ваша карточка – сняты вы двое (до пояса), так она всё заставляет показывать, где бабушка, а где дедушка, и очень ей нравится, чтоб мы ей показали на бабушку, а сказали: «Это дедушка!», и, наоборот, – на дедушку, а сказали: «Это бабушка!» Она берёт мой палец и показывает правильно: «А ты не знала, где бабушка и где дедушка!» Здесь же висят карточка Веры, Мани – она их с радостью узнала и говорит: «Это тётя Маня – кдоктор, а это – тётя Вера – кдоктор». Лёню с радостью находит на всех снимках.

То, что я пожила с Вами, мне это очень важно для моей дальнейшей жизни здесь, вдалеке от Вас. Это важно для моей души, настроения, нервов и т.д., и т.д. Я как будто запаслась энергией на много лет вперёд, мне вот Верочка и Паночка и все понемногу рассказывали, как Вы жили во время войны в Мордовии и после, как Лёня жил с Вами, и ваша всех жизнь, а я ведь многого не знала, Лёня так немногословен, и кое-что не разглядел по малолетству, а я вижу, как я ещё много должна Вам всем, как я должна вас благодарить, что Вы сохранили я воспитали моего Лёню. И если мне его хвалят, что, мол, я его воспитала, я это только предписываю благодаря Вам, главное, благодаря Мамочке и Папочке он вышел таким, какой есть. Будет ли он таким же дальше – будет зависеть от него самого.

Милая Мамочка! Как ты себя чувствуешь, не стало ли тебе хуже и не чувствуешь ли ты себя слабее? Ты не грусти много, а то я возьму да приеду к тебе, у меня ещё отпуск идёт, пропуск имеется, самолёт тоже возьму, заплачу 3000 р. и прилечу к тебе!

Я увезла одну Вашу фотографию (что снимал Лёня в Глебове), увеличенную, остальные оставила Вам с Папочкой, т.к. подумала,

что Лёне не будет времени скоро их сделать, там, где мы сняты с Верочкой и с Вами, хотя мне её тоже хотелось взять, но у меня зато есть Вы с Папочкой – сняты у дерева, Мама с палочкой, Папа с засученными брюками, с газетой и кепкой в руке левой. Вы стоите у дерева в обнимку и так Вы мне улыбаетесь, так хороши Ваши глазки, что я каждое утро, днём и вечером смотрю на Вас и сама улыбаюсь. И если Мамочка, смотря на мою телеграмму, проясняется, то все мои горести улетучиваются и сглаживаются, когда я смотрю на Вас, как Мамочка своими глазками вливает мне бодрость и силу.

Как закончился Ваш огородный сезон? Убрана ли картошка? Сколько собрали? Привозили ли ещё помидор – у нас на базаре 15 р. две штучки, далеко не таких вкусных и красивых, как Ваши. Напишите обязательно, как Вы перевезли картошку? Погода у Вас, пишите, 26° солнечная, у нас свистит ветер, «хлещет» дождь. Изредка солнце, холодное, не надолго. Сопки более высокие покрылись снегом. Аничка всё меня зовёт сходить на снег посмотреть поближе, но я говорю: «Это далеко очень». Жан работает. Но вчера уехал на охоту на 3 дня в надежде убить гуся. Уехали их трое охотников, ночуют в лесу...

Я это письмо пишу Вам третье – первое из Хабаровска, второе – по приезде в Магадан, и это третье. Получили ли Вы два предыдущих? (Папочка, напиши). Также Вы не написали, отдал ли Лёня Вам мой долг 2000 р., и ещё я его просила дать Вам 1000 р. на расходы, т.к. я ещё до конца ноября не буду получать зарплаты (Папочка, напиши об этом).

Милая Мамочка! Следующий отпуск, если придётся проводить также как и этот, то я буду также рада и довольна нашей встречей, как и сейчас, почаще бы и подольше спать лишь только у Вас между вашими кроватками. Варенье земляничное тянем по ложечке для Анички – называется оно «бабушкино» или «дедушкино» и достаётся в исключительных случаях – не каждый день. Пока кончаю. Крепко Вас целую. Желаю всего хорошего. Ваша Аня. Поцелуйте Верочку, Маничку и Лёню моего. Как здоровье Папочки? Обязательно напиши, милый мой, драгоценный Папочка... Писала, писала, 2 часа писала, а так всего и недописала... в след. раз.

«Держите меня четверо!!!»

В.Н. Беляев был весьма требовательным и энергичным руководителем кафедры «Детали машин», студенты его любили за оригинальность и большую эрудицию.

Энергичный сангвиник В.Н. Беляев любил принимать зачёты по курсовым проектам не на кафедре, а где-нибудь в отдалённой аудитории. Там В.Н. давал волю своему голосу и темпераменту. На длинном столе перед В.Н. расстилались чертежи. Сам В.Н. садился на крепкий стул и, раскачиваясь на нём, задавал студентам зачастую парадоксальные вопросы, стараясь вызвать у нас шевеление конструкторской мысли. При неверном ответе растерявшегося студента В.Н. кричал: «*Держите меня четверо!!*» – и со смехом так откидывался назад на стуле, что мог бы упасть, но четверо дюжих студентов, стоящих сзади, удерживали мощное тело завкафедрой Беляева от падения.

Другие студенты активно участвовали в защите, спрашивали В.Н. по обсуждаемому проекту, получая дельные советы. Я прошёл эту процедуру довольно успешно, так как холодный педант Цветков подготовил меня основательно.

Жил В.Н. в своём доме на какой-то станции Казанской железной дороги. Сплетники, видевшие его в электричке, уверяли, что В.Н. живёт с 18-летней девушкой, якобы племянницей...

Сдача курсовых проектов по ДМ с яркими и дельными комментариями В.Н. Беляева придавала будущим инженерам некоторое шестое чувство конструктора, когда он верит не столько расчётам, сколько своей интуиции. Нам В.Н. всегда говорил, что все расчётные данные надо умножать на 2, создавая необходимый запас прочности.

Таким образом, можно сказать, что курс «Деталей машин» под руководством В.Н. Беляева начинал пробуждать у студентов творческий интерес к своей будущей работе. Конечно, конструктором можно стать только после того, как «поваришься» в цехе на производстве, увидишь свои разработки в металле и услышишь частенько нелестные мнения (а то и с русским матерком) рабочих о твоей конструкции...

На более старших курсах, в дополнение курса ДМ, кандидат технических наук отставной полковник Я.Е. Бинович читал нам факультативный курс по планетарным передачам, которые тогда начинали широко применяться в технике.

Любовное свидание на Северной железной дороге

После отлёта мамы в Магадан я продолжал навещать Э. Т-кую, приезжал несколько раз на их дачу, по Северной железной дороге. Каждый раз родители Э. были дома, но однажды мне повезло. Я приехал как-то в конце сентября, отец и мать Э. были на московской квартире. Дома была одна Э. и двое каких-то тёток, приживалок хозяйки.

После ужина все разошлись по своим комнатам, а мне постелили в дальнем углу залы, где стоял большой обеденный стол, под окном, из которого изрядно дуло. Я пытался заснуть, но холодный ветерок

и жаркая мысль о том, что рядом лежит в постели Э., не давали мне покоя. Как-то ноги сами меня подняли, я встал и, недолго думая, пошёл к комнате Э., которая отделялась от залы не дверью, а одной только толстой портьерой...

«*Я замёрз!* – прошептал я. – *Можно к тебе?*» Молчание – знак согласия. Я скользнул под портьеру и сел к Э. на постель. Мы обменялись поцелуями, она притянула меня к себе. Э. села на постели и стянула с себя рубашку...

Но дело не дошло до интимных ласк, хотя Э. и не противилась. Сердце моё бешено колотилось, а Э., казалось, была спокойной. Она обняла меня и... тут вдруг в зале послышалось какое-то движение, шаги... Э. быстро накинула на меня одеяло, я замер... Это оказалась одна из приживалок матери Э., видимо, приставленная к девчонке для охраны её нравственности. Видимо, мы с Э. довольно шумно возились. Приживалка отёрнула портьеру и, не входя в комнату, спросила: «*Э., у тебя всё в порядке?*», на что плутовка Э. после маленькой паузы – «спросонья» – сердито ответила: «*Что тебе надо? Уходи! Я сплю!*»

Блюстительница нравов отпустила портьеру и ушла. Но, конечно, она могла увидеть, что моя постель в дальнем углу залы была пуста...

Утром я уехал в МАМИ. Э. не провожала меня. Я очень хотел ещё встретиться с Э. и просил её приехать ко мне в Малаховку. Она обещала, но, конечно, не приехала в назначенный день. Глупо, конечно, было мне просить Э. ехать на двух электричках ко мне. Наверно, она испугалась, что голодные студенты в Малаховке набросятся на неё, да и мать скорее всего запретила ей ехать.

На этом наш так и не начавшийся роман кончился. Через три года Жан Оттович сказал мне, что Э. не отличалась строгостью поведения и в Магадане, а в дачной округе, оказывается, многие молодые люди знали Э., и что у неё были один или два постоянных любовника, старше её лет на 10...

Из записной книжки

Баллада Герцога из оперы Верди «Риголетто»

Та или эта – я не разбираю,
Все они красотою
Словно звёздочки блещут.
Моё сердце любовью трепещет,
Но не знает любовных цепей.
Ласки милой для нас утешенье,

Повторенье наскучит подчас.
Я сегодня от одной в восхищеньи,
Ну, а завтра, быть может,
То же скажу о другой.
Постоянства тяжёлые цепи,
Постоянство, наверно,
Так скучно бывает.
Все почаще пускай вспоминают:
Где нет свободы, там нет и любви.
Я смеюсь над ревнивцем влюблённым,
И мне жалок вздыхатель плачевный.
Если мне вдруг полюбилась красотка,
То сам Аргус не усмотрит за ней,
То сам Аргус не усмотрит за ней!

Расходы: 200 – Гроссу (за обучение) 5 – метро. 20 – фото. 50 – езда. 10 – одеколон. 25 – тетр. 40 – театр. 20 – сезонка. 200 – Гросс. 80 – фото. 200 – Мироновой за рубаш. 300 – т. Вере. 1500 – маме. 5 – взносы. 10 – телегр. 30 – танцы. Хвостов – 6. Миша – 50. Риф – 10. 18 – бабушке. 10 – Герке. Нариман – 10. Раф – 20. Кушниру – 10. Лемберг – 20. Гросс – 65. Клушанц. – 15. Нариман – 25. Борис Кл. – 4,5.

«Лёня не ценит и не понимает»

А.Ф. Розанова – Анне Розановой
26 сентября 1952 г.
Москва

26 сентября. Пятница. Прости, Аничка! Я нечаянно распечатала твоё письмо к Лёне, сначала, как только прочитала «Дорогой Лёничка», я было остановилась, т.к. нельзя читать письма, написанные для других, но т.к. Лёня всегда нам даёт читать письма от тебя, и мысль, всё ли у вас благополучно, начала читать, я не могла не прочитать. Я думаю, в конце концов, это хорошо, что я прочитала и мигом послала тебе 2000 рублей. Я всё время, после того, как вы уехали, очень беспокоилась за вас, особенно за маленькую Аничку. Для здоровья Анички и для выработки у нея правильного характера необходимо, чтобы твой авторитет был большой для нея, а то выходит, что она тобой повелевает, это вредно для нея, прежде всего, прежде всего ты корми её только тогда, когда у нея явится аппетит, а то пищи как наказание,

как отвращение, и Лёню вы тоже кормили с рассказами, а закон физиологический – обязательно кушать только тогда надо, когда захочется есть, пусть немного поголодает, почувствует, что ей хочется есть. Ты подумай о себе: вдруг бы тебя заставили есть тогда, когда тебе не хочется.

Теперь буду отвечать на письмо. Хотя ты и правильно Лёнишке наставления даёшь, но я рассердилась на Лёню не за то, что он испортил полотенца (эти полотенцы все я уже отстирала и употребляю как полотенцы), значит, и Лёня неправильно меня понял, я не за то, что он их испортил, а за то, что они ввалились в комнату с товарищем, стали здесь же раздеваться, бельё грязное в комнате оставлять, можно бы было пойти в баню, там переодеться и грязное бельё оставить хотя бы в передней. Лёня этого ничего не понял и нажаловался на меня, как на свою подругу, ведь все же товарищи поехали к себе в общежитие. Он мне сказал, что повезёт Ане грязное бельё, а я ему сказала, что Аня заболела, а бельё Маня сдаёт в стирку. А выстирать мы можем, Мама да бабушка. И Лёня не ценит и не понимает того, что я и ты для него делаем. Так вот и Аничка не будет ценить твои жертвы. Вот вы, мои дети, цените нас. Мы очень чутки. Лёня поступил неправильно, что он тебя расстроил своими портянками. Он очень многого не понимает и поддаётся наукам от своих товарищей. Зачем же он не только сам грязным ввалился, но ещё и привёз товарища. У нас каждая минута дорога. Мы к ним относимся деликатно, а они не понимают, не имеют ещё деликатности. Здесь разменивались рубашками, т.е. Лёня одевал рубашку с товарища, а его товарищ – с Лёни, а вдруг у товарища какая-либо болезнь. 5 метров мне не нужно, я уже всё восстановила. Главное, я не из-за полотенца обиделась, а из-за того, что вы меня понимаете неправильно, даже и ты. Вот Жан Оттович держал себя в высшей степени деликатно у нас, он ничем не нарушил деликатности, несмотря на нашу тесноту. Если Лёни и купит, так я буду употреблять эти полотенца для него. Ты даже ничего нам не написала, а вижу, что ты тоже вместе с Лёней обиделась, вместо того, чтобы Лёня осознал свою ошибку, ты ему посочувствовала, будто мы его обидели, а мы терпим его современное отношение молодежи к старикам, но ему не говорим, а лучше говорить и воспитывать. Денег нам не надо высылать, нам хватит пенсии, и если Лёне надо, и Лёне дадим и будем его кормить. Я специально купила ему яиц и покупаю молока. Даже и ты и то не очень меня понимаешь, это я объясняю тем, что ты рано оторвалась от меня. Я не умела тебя удержать около себя. Маня, Паночка и Верочка как-то больше меня понимают. Вот ты просишь денег у Лёни, а у меня не просишь, это тоже уже плохо,

а моё чувство материнское, его не выбьешь, я сейчас же и не 1500, а 2000 послала, всё, что у меня есть, ты все свои деньги оставила у нас, а я для тебя ничего не подарила и ничего не сделала для вас, только были счастливы, что вы около меня в моей тесноте. Следующий раз надо будет ни на минуту не расставаться. Я запомнила, как Жан Оттович всё время проводил время с Аничкой на дворе, и счастлива была, что он так дружен с Аничкой, но не надо, чтобы Аня всё требовала у Вас. Наши дети от нас ничего не требовали. Дети, необеспеченные в детстве, выходят деловые, а из детей богатых не получается толку. Это я наблюдала в жизни.

Аничка! Постарайся жить немного поэкономнее, мне и папе не надо было привозить подарков. Мы не признаём подарков, только господа делали подарки своим слугам, а мы не нуждаемся в подарках, сами никому не делали подарков, и мы не хотим подарков. Иногда мне делают подарки, а я в них не нуждаюсь. А когда мне делали подарки в Павловском Посаде Андреевы и Красновы, я с отращением к ним относилась, но сказать я не могла. Кофточку твою ношу, но я ещё прежней серенькой не сносила. Всё это сообрази и следующий раз не вези подарков. Правда, за чёрную рубашку для папы я тебя очень благодарю и за тёплые чулки, и за кальсоны, и за свои рубашечки, это очень деловые подарки. Вообще сократи себя, рассуждай, чтобы ты сама не очутилась бы в долгах. Мне денег не присылай, а то и Лёня ещё не заработал, а начинает жить широко. Мне, бывало, мама говорила: «Будешь учительницей, тогда всё сама себе купишь». Я тебе об этом говорила.

Как получишь это письмо, ты заплачешь, а не надо, помнишь, я тебе говорила, чтобы не плакать. Истеричками нам нельзя быть. При расставании мы с тобой выдержали, а то я могла бы от слёз умереть. Так и ты выдерживай и не плачь. Лёня сейчас вечером, в 10 часов вечера приезжал, прочитал письмо от тебя, и я дала ему прочитать и мое письмо к тебе, он пробовал было возражать, но мы с ним очень хорошо поговорили, он понял всё, и вопрос исчерпан, расстались очень хорошо, он поехал на всесипеде (именно так. — Л. Т.) к Мане купаться в ванне, там он будет ночевать, а утром придет ко мне, сегодня он ночевал у меня. На диване. Папы дома нет, он уехал в Козельск за т. Ньюшей (сестра Д.В. Розанова. — Л. Т.), её Маня кладёт в больницу на операцию снимать катаракту с глаз. От папы я уже получила телеграмму: «Доехал благополучно». А папа сказал, уезжая, что он уезжает спокойно, потому что я остаюсь не одна. Лёня вполне здоров, ко мне приходит и ужинать, и ночевать. Я написала тебе письмо и послала 2000 рублей и успокоилась, так и ты. А теперь поздравляю тебя со днём твоего рождения, желаю, чтобы ты была спокойна. Напиши нам подробно, как ты нуждалась в деньгах. Полу-

чила ли ты все твои посылки и в каком виде. Посылки тебе влетели в большую цифру, пожалуй, там было бы дешевле купить. Будьте здоровы. Как Аничка – вспоминает ли Москву? Обнимаю, целую. Простите, что мы для вас ничего не сделали...

Из записной книжки

ДЕЛА: ДМ – Задание 1 и 2. Англ. – слова переписать. Резание – оформить лабор. раб. Гидр. – 1–4 лабор. Сварка – переписать. Гидр. – переписать. Мет. вед. Две лабор. Сдать задание. ТММ – делать 2 зад. Обр-ка давл. – переписать. Пятница. 16.25. Детали 202. ТММ с техн. Суббота 08. Узнать о бумаге. В пон. 13 час – лаб. занятия. В четв. 14 час – англ. Среда 12 – ДМ. Напечатать карточки. Письмо Акиму. Велосипед.

Леонковалло. «Рассвет»

В белый наряд твой белоснежный
Сердце не скроешь ты от меня.
Буду любить образ твой нежный –
Ведь для меня ты создана.

Металловедение. Доцент М.Н. Кунявский

Собственно полное название курса было «Металловедение и термическая обработка». Заведующим кафедрой при нас был большой специалист и хороший человек кандидат технических наук Михаил Наумович Кунявский. В 1952 году ему было 44 года.

М.Н. Кунявский начинал свою карьеру рабочим, учился на рабфаке. После рабфака М.Н. поступил в МАМИ, который окончил в 1931 году. После аспирантуры и защиты диссертации в 1937 году – ассистент на кафедре «Металловедение» института им. Н.Э. Баумана. В войну М.Н. Кунявский работал в Ижевске по заданиям Наркомата вооружений, а в 1947 году был переведён в МАМИ и возглавил кафедру «Металловедение». Под его руководством проводились исследования особенностей фазовых и структурных превращений чугунов во взаимосвязях с их механическими и эксплуатационными свойствами.

Лекции М.Н. читал блестяще, с большим юмором. На его занятиях мы узнавали тайны сплавов «железо – углерод», рисовали огромный график «Феррум – Углерод». Изучали механические свойства сталей, особенно конструкционных и инструментальных, их способности на износ, принятие закалки и отпуска, структуры: аустенит, сорбит,

троостит. На лабораторных работах делали шлифы и изучали особенности структур сталей под микроскопом.

На экзамене по металловедению М.Н. показал себя как человек, понимающий студента. Когда я сел к нему за стол отвечать, он после нескольких моих фраз вдруг подтолкнул меня под левую руку (я сидел справа от него) и сказал с еле сдерживаемым смехом: «*Смотри, сдирает – и никакой совести!*» Я посмотрел в аудиторию, на столы, за которыми сидели и готовились ребята из моей группы. Почти на всех этих столах передние планки были сняты, и М.Н. было видно, кто использует шпаргалки, а кто – нет.

За вторым столом от стола М.Н. сидел Олег Данилов. Не зная, что М.Н. видна открытая полка его стола, он тихонько листал учебник. Михаил Николаевич смотрит в аудиторию, смотрит как бы сквозь Олега, но как бы и не видит книги, просто обводит взглядом всю аудиторию. Олег снова быстро листает учебник, тянет книгу к себе, снова листает. «*Не то!*» – бесстрастно комментирует вполголоса М.Н. Я делаю страшные глаза Олегу, давая ему понять, что его проделки видны экзаменатору. Олег, думая, что я понимаю и одобряю его действия, с глупейшим видом улыбается, продолжая своё дело. Теперь Олег надолго застыл над учебником. М.Н. говорит: «*Всё, нашёл!*» Я по билету ответил, но из-за Олега, наверно, получил только 4 и вышел из аудитории...

Когда я рассказал Олегу про стол, он засмеялся, заулыбался. «*А что же ты получил?»* – спросил я. «*Четыре!*» – удивил меня ответ Олега. «*Он же видел, что ты сдирал!*» – «*А он меня по билету и не спрашивал, а с пристрастием гонял по диаграмме "Железо – углерод" и ещё задавал вопросы, а про учебник ничего не сказал.*»

Мы с ребятами удивились поведению М.Н. Кунявского: другие экзаменаторы обычно с треском выставляли таких студентов за дверь с двойкой, но М.Н. не захотел этого, отнёсся к этому эпизоду с юмором и по-человечески пожалел бедного студента Олега Данилова.

Уже после моего приезда в Москву из Омска я узнал, что М.Н. Кунявский трагически погиб в 1956 году почти у стен МАМИ. Он побежал за трамваем (остановка была недалеко от института), схватился уже за поручень, но трамвай дёрнул, и М.Н. упал головой на мостовую. Разбил себе голову и почти сразу умер... Ему не было и 50 лет...

Попал под трамвай

Смерть от трамвая витала на Бакунинской улице, и меня она коснулась своим чёрным крылом... Я в такой же транспортной ситуации, как и Кунявский, чуть не попал под колёса этого очень распространённого в Москве городского транспорта.

Вот я еду из института, или из Малаховки, к бабушке и дедушке, выхожу со станции метро «Бауманская», иду направо... На перекрёстке улиц Бакунинской и Бауманской трамвай, идущий со стороны Елоховской церкви, всегда замедляет скорость, чтобы плавно пройти пересечение рельсов и контактной сети. Я вижу: идёт трамвай, замедляет ход. Бегу к путям, трамвай едет тихо... Не успел я как следует ухватиться за поручень первой двери второго нагона, как трамвай резко прибавил ходу. Я не удержался, меня отбросило на стенку вагона, и я упал на мостовую. Чемоданчик мой вылетел из моей руки... Трамвай уехал... Я встал и увидел, что мои галоши раздавлены колёсами трамвая... Насколько же близко я был от потери ног, если трамвайное колесо содрало с моих ботинок только галоши! До несчастья было несколько миллиметров. Каблук на одном ботинке был срезан как ножом. Я был в таком шоке, что не сразу осознал, что могло произойти... Мне бы отрезало ноги, и я бы умер на этом перекрёстке, в одной остановке от Спартак-овского переулкa, где меня ждали бабушка и дедушка... Я взял галоши, пытался их надеть, но одна из них была разрезана вдоль, вторая – поперёк... потом бросил, чтобы бабушка и дедушка не увидели их...

Кое-как я приладил к ботинку каблук и поплёлся к бабушке к дедушке. Там меня стало так трясти, что это не скрылось от них. Это было сильнейшее потрясение, теперь я сказал бы: стресс... Старики, видя мой потерянный вид, стали меня расспрашивать, что случилось, но я, конечно, ничего им не стал говорить, а что-то соврал про тяжёлые занятия... Бабушке иначе сделалось бы плохо – у неё было слабое сердце.

Мне, конечно, повезло с трамваем. Видимо, Кто-то хранил меня, да и мама меня ведь предупреждала, чтобы я не вскакивал на ходу в трамвай. Наверно, сам Господь подsunул под колесо галоши и каблук, которые и оттолкнули мою ногу от смертельного колеса...

«У меня протест против вина»

А.Ф. Розанова – Анне Розановой
30 сентября 1952 г.
Москва

30 сентября. 5 час. вечера. Только что Лёня ушёл. Я получила от вас 3-е письмоце... Я тоже, как маленькая Аничка, скучаю, когда большая Аничка уходит от меня. Мы ещё с вами не расстались... Хорошо ли дошли ваши вещи, не пропало-ли что... Я была на огороде 28-го, было тепло. Картофель убрали. Арсен мне вскопал на следующий год. На огороде осталась только одна свёкла. 25-го был день рождения Лены (дочь тёти Веры. – Л. Т.) Мы с Лёней были в гостях. Лёничка был очень весёлый...

2-е октября. Как я проснулась, ты уже смотришь мне в глаза. Глазки твои и личико очень хорошенькие, и Аничка твоя ещё лучше, но ей ты этого никогда не говори. В науке говорится, что нельзя детям говорить, что они красивы, и мы вам о красоте ничего не говорили, теперь только мы видим, что вы все очень красивы...

Днём сегодня я была в кино. Смотрела «Композитор Глинка». Запечатльное кино... Я из Смоленска, и Глинка из Смоленска. Его памятник у нас стоял в середине городского сада. Я играла на экзамене в 4 руки «Жизнь за царя»... Если кто приезжал в училище из знатных людей, начальница вызывала нас, и мы играли. Я с величайшим наслаждением просмотрела этот фильм. Глинка для меня был как живой. У него даже моя привычка вместо вина пить воду. По-видимому, у меня тоже такой протест против вина... Может быть, Жан Оттович, когда будет смотреть «Глинку», поймёт, почему у нас вино не принято. Я не против того, что Жан Оттович пьёт пиво и немного вина, но тратить деньги на вино... не следует...

Д.В. Розанов – Анне Розановой

10 октября 1952 г.

Москва

Милая и дорогая дочка моя Аничка!.. Я только что вернулся из... поездки в Козельск, откуда я привёз... тётю Ньюшу. Маничка направляет её в глазную больницу для снятия катаракты глаза. Завтра они (с мамой) отправляются на Девичье поле для обследования... Ты пишешь, что твои переживания (при прощании) те же, что у Мамы... Ты подметила и за мной волнение при расставании с тобой в доме... Как я жалею, что не поехал тебя провожать на аэродром!.. Я очень сожалею об этом и поэтому с горячим чувством пишу эти строки и крепко целую тебя и всю твою семью!

...Ты, Аничка, пишешь, что «до сих пор я мысленно больше с Вами». И я, дорогая, так ярко пережил нашу встречу, что постоянно вспоминаю Вас... Лёня приехал из лагеря до моего отъезда в Козельск, посвежел, более бодро себя чувствовал; говорил, что там кормили хорошо, и он всё охотно кушал после занятий на военной учёбе... На твой вопрос – сообщаю, что деньги от Лёни мы получили (3000).

Я очень счастлива тем, что твоя поездка в Москву подбодрила тебя, влила новые силы. Это очень важно для твоей работы. Живи к труду, дорогая – гляди «вперёд и всё вперёд»... Сейчас мы переживаем счастливые часы, читая о работе 19-го съезда ВКП(б). Какое счастье увидите Вы вокруг себя через 10–15 лет!! А сейчас – спасибо за твою любовь к нам!

Всегда с тобою – твой папа.

«Я уже всё забыла»

А.Ф. Розанова – Анне Розановой
10 октября 1952 г.
Москва

Аничка! Я тоже долго думала над твоими словами, и я боюсь, чтобы я тебя не огорчила. Так мы мимоходом выделились с тобой, что не успели наговориться, и я тебя могла огорчить... Я недостаточно была внимательна к вам. Я перечитываю твои слова по нескольку раз. Я уверена, что ты со своими нервами справишься, но я не почувствовала ничего обидного, только и думала, чтобы ты также справилась, как и я.

Милая Аничка! Я уже всё забыла и даже жалею, что и Лёню-то я огорчила. Уж с товарищем он теперь к нам и не приходит. Носочки он сам стирает, когда купается в ванне у Мани. Я была виновницей того, что некоторое время он не ходил к Мане мыться. Аня выздоровела, и он давно ездит и мыться, и ночевать, когда здесь запоздаст... А почему я тебе послала деньги? Главное, Лёни у меня не было, я нечаянно вскрыла письмо. Я не дочитала, что было написано «для Лёни», ну и всегда я знаю, что от нас нет секретов. И мне хотелось, чтобы вы скорее получили, а Лёня перед этим отдал мне три тысячи, у меня были деньги. Так как будто выяснилось всё...

Твоё письмо произвело на меня большое впечатление. Ты возвратилась ко мне и улыбаешься мне... Ты меня ничем не обидела... Прости, Аничка, что я тебе так много сделала тревоги, но твоё письмо вскрыло такое чудесное твоё существо, и оно вызвало у меня очень хорошие чувства. Ты и есть моя Аничка, как и твоя Аничка для тебя... Мама и бабушка.

Отчёт для мамы

Леонид Титов – Анне Розановой
11 октября 1952 г.
Малаховка

11 октября. 24 часа. Здравствуй, мама!

Сейчас наступает уже 12 октября, и я сел тебе писать. Во-первых, поздравляю тебя с днём рождения, которое пройдёт, конечно, раньше этого письма. Во-вторых, я буду отвечать на письмо твоё от 14 сентября. Оно попало бабушке в руки, и, нечаянно его открыв, она прочла то, что я бы ей не дал прочесть. Но поздно! Она обиделась на то, что я тебе написал о полотенцах. Причина её недовольства, оказывается, была не в полотенцах, а в том, что мы

делали в комнате. Конечно, мы не переодевались там, как она пишет, а я только снял Геркину рубашку, которую я одел в лагере, ибо я был там в одной безрукавке. Грязные вещи я обычно клал между шкафом и диваном, что я сделал и на этот раз.

От полотна она отказалась. Она обиделась на то, что деньги ты просила прислать меня, а не её. Она сразу выслала тебе 2000 р. Я же не мог этого сделать при всём желании, да я и узнал об этом уже после.

Бабушка стала говорить, что вообще ей не надо отдавать деньги, что она всем помогает... Но несколько дней назад она мне говорит в связи с тем, что я собираюсь закрывать счёт на 3000 р. (паспорт прописан только вчера, а без него этот счёт нельзя закрыть): «Пусть 2000 лежат у тебя!» Я не понял сначала, но всё же сказал: «Ладно». Потом до меня дошло, о чём она говорит. Но я ей всё же отдам.

Она мне говорит, что куртку покупать не надо, что старая хорошая – я согласился. Сказала, что я широко живу, и вообще посоветовала жить на одну стипендию. Я не знаю, может, и ты такого мнения, но я думаю, что ещё нет такой надобности. Она убеждена, что вам нечего есть; она посылает тебе грудинку, варенье, сгущённое молоко. Дедушка у меня спрашивает: «Это, – говорит, – всегда или сезонное явление, – что в Магадане ничего нет?» Это после письма, в котором ты приводишь рыночные цены (от 27 цент.). Я почувствовал, что моё объяснение о том, что там всегда такие цены, не подействует, и сказал, что сезонные.

Дедушка ездил в Козельск, привёз тётю Ньюшу, она совсем слепая. Наверно, ей будут делать операцию.

Нужно ли мне присылать тебе к 1 января справку о своём пребывании в институте или нет? Посылаю тебе несколько карточек (туапсинских) – шалаш Александры Ивановны... сосед-плотник, который строит ей дом...

Ну, до свиданья. Целую. Лёня.

«Лёня ходит на кружок пения»

А.Ф. Розанова – Анне Розановой

15 октября 1952 г.

Москва

Сегодня день твоего рождения. Мы мечтали послать вам посылочку с питанием. Посылку не приняли... Ответили на почте, что приём посылок прекращён ещё с 1-го октября... Перечитываю все письма снова. Аничка, если когда нечего есть, то бери кусочек черного хлеба, кроши, положи два куска сахара, обдай кипятком

или просто кипячёной водой и корми. У нас в Княщине всегда так делали для маленьких детей, и сама покушай и увидишь, как будет вкусно, даже просто один чёрный хлеб. Я так часто делала, если нет молока. Главное – не заставляй насильно есть...

Лёню я каждый день поджидаю обедать или ужинать, он часто приезжает, а вчера не был и сегодня ещё нет... Лёня стал ещё больше вдумываться в мои слова и с папой разговаривать. А раньше он мало с нами разговаривал. Лёня подарил мне книгу Сталина... Жан Оттович не был на той льдине, которую унесло в океан? Было сообщение по радио из Магадана: «Охотников унесло на льдине»... Сейчас мы реже видим Лёню, т.к. он на практике далеко от нас, а ближе к своему общежитию, и ему ближе от завода Сталина на станции Новая. На днях он был у нас на минутку, я его приглашала, если ему будет удобнее у нас жить во время экзаменов, а у Лёни в декабре уже начинаются экзамены. Сейчас мне меньше приходится о нём заботиться. По-моему, он хорошо использует время, он ходит на кружок пения, но он похудел и побледнел, он на ногах вынес грипп, но Вера его полечила. Во время экзаменов мне хочется его подправить, не знаю, удастся, а это возможно. Прежде папа был против мясного питания, а для Лёни надо было мясо. А сейчас и папа стремится к мясным супам. Вот я и мечтаю, что Лёня во время экзаменов будет питаться у нас. Целую, обнимаю. Ваша мама и бабушка.

А.Ф. Розанова – Анне Розановой

22 октября 1952 г.

Москва

Милая, милая Аничка! Прости, что я так тебя встревожила, ты так далеко, далеко и так нескоро я тебя увижу. С Лёничкой мы стали ещё ближе и дружнее. Он очень внимателен ко мне, одевает меня, когда я ухожу. Он так и смотрит мне в глаза, как, бывало, вы смотрели, стал больше с нами разговаривать, я, правда, стала ему прямо о всём говорить, а то я, бывало, стеснялась... Лёня меня успокоил, а ты долго моё письмо переживаешь, значит, я нерассудительно тебе написала... Лёня беспрекословно слушается меня и дедушку... Лёня старается понимать нас... И папа о Лёничке стал больше заботиться. Папа всегда у меня спрашивает, а чем ты Лёничку будешь кормить? И я всегда отвечаю: «Есть, есть чем накормить» – и скажу: «Вот яички, вот суп, вот сосиски, вот котлетки, вот молоко, арбуз...»

Миленькая Аничка! Я совсем, совсем на тебя не рассердилась... но я почувствовала, что тебе всё ещё трудно, а я ещё не износила твою серенькую кофточку, а у тебя самой нет. Прошло ещё только 2 месяца... Ты меня прости...

Теория резания

Объединённая кафедра «Резание металлов, станки и инструмент» существовала в МАМИ уже с 1944 года. Руководил кафедрой видный советский учёный в области резания металлов доктор технических наук, профессор С.С. Четвериков. До него кафедрой «Резание металлов и станки» руководил доктор технических наук, профессор А.В. Панкин, а при нас Панкин был уже заместителем директора МАМИ по научной работе.

Курс «Обработка резанием...» у нас был в 5-м семестре. Кто читал основной курс, не помню, – может быть, сам Четвериков. Часто лекционные и лабораторные работы проводила З.В. Ильичёва.

Этот курс для нас, конструкторов по тракторостроению, считался почти как факультатив, и мы не слишком рьяно вникали в теорию резания металлов и конструкцию инструментов, так как наивно думали, что эти знания нам никогда не пригодятся.

В послевоенные годы в СССР развернулась непримиримая борьба с космополитизмом, всякие веяния с Запада, всякая «иностранщина» тщательно изгонялись из всех отраслей знания, искусства, музыки и литературы. Газеты, передачи по радио (можете себе представить, что телевидения и интернета тогда не было?) пропагандировали только русское, только советское. Нам вдалбливали, что первыми везде были русские учёные, всё придумали и изобрели Михаил Ломоносов и Дмитрий Менделеев, электрическую лампочку изобрёл не Эдисон, а Лодыгин, радио – один А. Попов...

Этим гонениям была подвергнута и совершенно неполитизированная наука о резании металлов. На первых же лекциях нам ничего не говорили о трудах Кокилье, Кларинваля, Жоссея и Ф. Тэйлора, а сразу было заявлено, что начало научного изучения процесса резания было положено исследованиями русского учёного профессора И.А. Тиме на Луганском заводе, работы которого опередили достижения учёных других стран, в частности, объяснением процесса образования стружки. Изучение же процесса наростообразования на передней поверхности резца впервые было проведено Я.Г. Усачёвым, мастером мастерских Петербургского политехнического института. Определяющий вклад в науку о резании металлов внесли только русские учёные А.П. Афанасьев, К.А. Зворыкин, А.Н. Челюсткин, а далее эту науку развивали советские исследователи Г.И. Грановский, П.П. Грудов, Е.К. Зверев, Н.Н. Зорев, А.И. Исаев, М.И. Клушин и другие.

Теория резания металлов давалась нам довольно скупо, только основные сведения: стружкообразование, пластическая деформация стали при резании, а вот про образование нароста на передней поверхности инструмента, его износе и стойкости и тепловых явле-

ниях при резании, о силах и режимах резания я ничего не помню. Конечно, нас познакомили с инструментальными сталями и их отличием от конструкционных сталей. Затем тоже довольно поверхностно пробежались по конструкциям металлорежущих инструментов: токарные, строгальные резцы, свёрла, зенкера, развёртки, фрезы, протяжки, метчики, плашки. Очень мало мы узнали о зуборезном инструменте – червячных фрезах, долбьяках, гребёнках, шевингах... Также не очень подробно мы «прошли» и основные типы металлорежущих станков. Курсовой работы по резанию металлов мы не делали, зато на лабораторных работах мы пытались что-то обтачивать на токарном станке, но токарей из нас не получилось. Рассеянный Олег Данилов забыл зажать деталь в патроне токарного станка, и его чуть не убила вылетевшая из патрона заготовка, которая взвилась к потолку и разбила плафон освещения. Все перепугались, З.В. Ильичёва побелела, мастер заматерился, а Олег только разводил руками и глупо улыбался. Заготовка его даже не задела, зато упала к кому-то на другой станок.

Экзамен по резанию я сдал на хорошо, но что осталось в голове студента? А как потом оказалось – не так уж мало...

Лирико-техническое отступление о резании металлов и не только...

Самым парадоксальным было то, что именно с резанием металлов, приспособлениями для механообработки, инструментом и станками мне после института и пришлось иметь дело почти 38 лет моей работы инженером и конструктором.

Поэтому я и обращаюсь к студентам Московского Политеха:

«Ребята!

Не пренебрегайте никакими знаниями!

Изучайте как следует всё, что преподают вам профессора!

Все полученные знания пригодятся вам в жизни!»

Вот посмотрим на мою жизнь инженера и конструктора!! Только благодаря хорошим знаниям, полученным в МАМИ, я сумел несколько раз в жизни успешно перестроиться в своей инженерной практике:

– от простой оснастки для механообработки и прессформ – к автоматическим загрузочным устройствам (АЗУ) и нестандартному оборудованию (НО);

– от средств автоматизации и модернизации станков – к конструированию средств обработки миниатюрных деталей фотоаппаратуры;

– от фотоаппаратуры – к механизмам и пультам управления в газовой отрасли;

– от Газпрома – к научной работе по металлорежущему инструменту;

– от червячных фрез и обкаточных резцов – снова к средствам автоматизации и автоматическим линиям в тяжёлой промышленности...

Оборонка

1955–1957 гг. Омск. Танковый завод. Я – инженер-конструктор отдела главного технолога (ОГТ). Оклад молодого специалиста 880 руб., но работа сдельная. Проектирую оснастку: кондукторы, приспособления для гибки и сварки труб, для сварки броневых листов, прессформы (от простых для «таблеток» – до налобника шлема водителя танка), стенды для виброиспытаний на тряску масляных радиаторов, стенд для сварки тонкостенных труб диаметром 700 мм – для газопровода. Как только начинаю выработать в месяц больше, чем 880 руб., далее работаю сдельно и в итоге получаю до 1500 р. Больше молодому специалисту зарабатывать не дают, так как по своей зарплате я стал подбираться к зарплатам корифеев ОГТ. На своём опыте убедился, что сдельная оплата труда даёт большой стимул конструктору, развивает у него стремление к усилению творческого подхода к работе, но не к ухудшению качества за счёт количества. Например, при разработке оснастки и НО мы старались как можно больше использовать стандартизованные и нормализованные на заводе крепёж, мелкие детали и узлы. Если таких элементов в спецификации на оснастку было более 30 %, начальник конструкторского бюро ОГТ при расценке проекта ставил конструктору повышающий коэффициент.

Работа на заводе дала мне бесценный производственный опыт, так как мои разработки сразу шли на изготовление и в цеха.

1958–1966 гг. Москва. Всесоюзный проектно-технологический институт (ВПТИ-12) и предприятие п/я 1419 Государственного комитета по оборонной технике. Я – инженер, старший инженер, начальник сектора технологического отдела. Мои разработки – оснастка, НО, АЗУ и другие средства автоматизации технологических процессов механообработки: приспособления – спутники, вибробункеры, сборные лотки-магазины, стенды для обкатки по замкнутому контуру узлов трансмиссии колёсных военных тягачей, установки для упрочнения шлицевых и торсионных валов, специальный 6-позиционный полуавтомат для фрезерования пазов под сегментные шпонки в валах электромашин, магнитный дефектоскоп, станок для расточки прецизионных отверстий в титановых сплавах борштангами с алмазными резаками, стенд для отработки методов виброабразивной обработки.

Зуботочение

Самой интересной моей конструкторской разработкой в ВПТИ-12 был проект модернизации токарного станка модели 1К62Б для нарезания винтовых шлицевых зубьев вала-стартера подводной лод-

ки по методу зуботочения. Техническое задание на проектирование было разработано Лабораторией зуборезных инструментов Всесоюзного научно-исследовательского инструментального института (ВНИИинструмент).

Метод зуботочения был теоретически разработан д.т.н., профессором Ю.В. Цвисом (Профилирование режущего обкатного инструмента. М., 1961). Обработка зубчатых деталей по методу зуботочения обеспечивала увеличение производительности труда в 4–5 раз по сравнению с зубофрезерованием.

Обработка по методу зуботочения ведётся вращающимся обкаточным многозубым резцом, который кинематически должен быть связан с вращением детали.

При модернизации токарного станка шпиндель был принят за исходное звено кинематической цепи деления, соединяющей заготовку и инструмент. Я разработал специальную головку, несущую инструмент – обкаточный резец – под заданным углом скрещивания с осью детали. Головка устанавливалась на модернизированный суппорт токарного станка, который позволял в конце рабочего хода инструмента производить автоматический отскок инструментальной головки перед врезанием обкаточного резца в буртик нарезаемого вала (авторское свидетельство № 178574 «Инструментальная головка – суппорт для нарезания шлицевых валов», с приоритетом от 7 июня 1963 г.). Станок был внедрён на Заводе электромашин (Челябинск) совместными усилиями ВПТИ и ВНИИинструмент, а первый вал был обработан 12 апреля 1961 года, в день полёта Юрия Гагарина в космос.

Газпром

1966–1972 гг. Москва. СКВ «Газприборавтоматика» Государственного производственного комитета по газовой промышленности СССР.

Я – главный конструктор проекта в отделе пневмогидроавтоматики, которым руководил мой товарищ по студенческой группе МАМИ Михаил Лемберг. Он меня и пригласил возглавить эту группу.

Эти 6 лет выпали из сферы резания и инструмента, так как моя группа конструкторов занималась разработкой средств автоматизации и НО для газовой промышленности, таких как краны с пневмоприводом и пневмоприводы для регуляторов производительности газомотокомпрессоров; пневмоприводы пускового устройства и регулятора скорости газотурбинной установки; пульт диспетчера системы автоматки газомотокомпрессора «Оператор-1» (я участник ВДНХ-70); немагнитная установка для намагничивания и исследования сварных швов тонкостенных труб газопроводов. Приходилось неоднократно выезжать для внедрения наших разработок на объекты газовой промышленности: на Саратовскую и Ужгородскую газоперекачивающие

станции, на опытный завод СКБ в Калининграде. Заводчане отмечали, что с моим приходом в СКБ практически исчезли ошибки в чертежах...

И всё-таки, несмотря на хорошую зарплату в СКБ (230 руб.), меня тянуло во ВНИИинструмент, где я хотел заняться научной работой и защитить кандидатскую диссертацию. А в газовой промышленности, я чувствовал, не приживусь – специфика отрасли была мне чужда.

Диссертация

1972–1982 гг. Москва. ВНИИинструмент Министерства станкоинструментальной промышленности СССР.

Перехожу на работу во ВНИИ по приглашению профессора Ю.В. Цвиса на должность и.о. старшего научного сотрудника Лаборатории зуборезных инструментов (160 руб.), в 1973 году сдаю вступительные экзамены в аспирантуру ВНИИ. Тут-то мне и пришлось пожалеть, что я в МАМИ недостаточно хорошо изучал науку резания металлов и конструкции инструмента. Знания пришлось восстанавливать, штудировав труды Г.И. Грановского «Кинематика резания», «Резание металлов», И.И. Семенченко «Режущий инструмент», «Проектирование металлорежущего инструмента», Клушина «Режимы резания», С.С. Четверикова, Ю.В. Цвиса, Ю. Геллера «Инструментальные стали» и много другой литературы по резанию и станкам (Н.С. Ачеркан и др.). Пришлось восстанавливать знания по высшей математике, изучать методику составления параметрических уравнений винтовых поверхностей и осваивать новую для меня отрасль математики – дифференциальную геометрию.

Основной научной темой, которой я занимался во ВНИИ в 1973–1979 годах под опекой Ю.В. Цвиса, была «Теоретические и экспериментальные исследования, разработка инструмента и станка для нарезания винтовых канавок концевых фрез ГОСТ 17025-71 по методу зуботочения». Работа проводилась по хоздоговору с Сестрорецким инструментальным заводом им. Воскова.

Главный инженер этого завода к.т.н. И.А. Ординарцев при заключении договора сильно сомневался в том, что мне удастся получить поднутренный участок передней поверхности фрезы. Теоретически считалось, что такая поверхность (с отрицательным углом профиля) не может быть спрофилирована по методу обкатки. Но, оценив мои предварительные эксперименты и видя моё теоретическое рвение поколебать основы, большой умница И.А. Ординарцев решил дать неофиту зуборезного дела попробовать себя в науке и подписал договор. Работа была выполнена, и передняя поверхность зуба фрезы была спрофилирована по методу обкатки – по переходной кривой. (Есть отзыв Сестрорецкого инструментального завода им. Воскова от 18 декабря 1976 г.)

В этой работе, особенно на первой стадии, когда я «методом тыка» пытался установить нужные параметры процесса и инструмента, мне помогал мой товарищ по лаборатории ВНИИ – молодой к.т.н. Володя Ильичёв, тоже, кстати, выпускник МАМИ 1963 года. После ряда обсуждений процесса обработки концевой фрезы, когда я ещё не мог понять, почему срезается вершина зуба фрезы, В. Ильичёв натолкнул меня на мысль радикально изменить параметры обкатки: взять радиус начального цилиндра фрезы в 2–2,5 раза больше радиуса вершин её зубьев (а не как принималось обычно при обработке шлицевых валов), угол скрещивания брать не меньше, а больше 90° (авторское свидетельство 828520 «Способ нарезания винтовых канавок зубчатых изделий»; авторы: Титов Л.С., Ильичёв В.А.), и дело пошло.

Этой теоретической и экспериментальной работой была заложена основа для написания диссертации на соискание учёной степени кандидата технических наук, которая и была мною оформлена к 1979 году.

Однако защитить диссертацию мне не удалось по следующим трём объективным и субъективным причинам.

1. Мой первый научный руководитель к.т.н. К., ещё до Ю.В. Цвиса, не доверявший Сестрорецкому заводу (а по существу обиженный, что я больше советовался с Ильичёвым, а не с ним) целый год препятствовал подписанию договора с заводом на разработку спецстанка, пугая меня, что Сестрорецк обязательно украдёт мои научные достижения.

2. В связи с прекращением поставок вольфрама из КНР (из-за обострения политических отношений с СССР) цельные цилиндрические и концевые фрезы, изготавливаемые из быстрорежущей стали Р6М5 с содержанием вольфрама до 5,5–6,5 %, стали заменяться сборными конструкциями со вставными режущими пластинками, и вопрос о нарезании стружечных канавок по цельной заготовке перестал быть актуальным.

3. Ушёл из жизни мой научный руководитель Ю.В. Цвис, который во ВНИИ был замдиректора по научной работе. Пришедший на его место к.т.н. Д.И. Семенченко, бывший сотрудник ВНИИ и антагонист Ю.В. Цвиса и его метода, закрыл нашу лабораторию инструмента для обработки деталей с неэвольвентным профилем. Метод зуботочения он презрительно называл «зубоковырянием».

После неудачи с диссертацией я ещё два года занимался разработкой и внедрением совместно с ЭНИМС двухрядных обкаточных резцов и оснастки для нарезания колес $M = 4,25$ мм на Минском заводе шестерён.

Следующая большая работа по проектированию обкаточных резцов для нарезания косозубых колёс $M = 6$ мм редуктора РМ-500 для метрополитена по договору с ВПТИтяжмаш вернула меня обрат-

но к моему любимому делу – конструированию нестандартного оборудования. Как только я вошёл в КБ этого института, душа моя конструкторская задрожала, увидев ряды родных кульманов. Я решил бросить дразги научной работы и после 10 лет корпения над диссертацией перешёл в ВПТИтяжмаш.

Но научная работа над кандидатской диссертацией не прошла даром: она намного расширила мои знания по резанию металлов и инструменту. Я часто бывал на заседаниях учёного совета ВНИИ, где с удовольствием слушал выступления корифеев советской науки по резанию металлов и инструменту. Последнее слово при обсуждении будущей диссертации всегда предоставлялось председателю Совета – профессору Г.И. Грановскому, который в изящной, старомодной, остроумной, но не обидной для соискателя манере поощрял или критиковал диссертанта. Хотя мне, как конструктору, проработавшему до ВНИИ 17 лет в различных КБ, работа соискателя казалась не слишком эффективной. В КБ – коллектив конструкторов, во ВНИИ – соискатель-одиночка, в КБ – общая работа над проектом, во ВНИИ – соискатель всё делает один: сам разрабатывает теорию, инструмент, сам детализует, сам разрабатывает ТЗ на станок, сам его налаживает, сам внедряет... А вдруг на защите диссертации какой-нибудь детализовщик или токарь брякнет: «А эту деталь чертил (точил) я!» – тогда ВАК может засомневаться в авторской чистоте диссертации. Поэтому во ВНИИ соискатели-одиночки корпели над диссертациями по 10–12 лет.

ВПТИтяжмаш

1982–1992 г. Москва. Всесоюзный проектно-технологический институт тяжёлого машиностроения. Я – главный конструктор проекта, потом – главный специалист отдела механосборочного производства (оклад 250–270 руб.)

Самой значительной конструкторской разработкой моей группы в ВПТИтяжмаш был проект автоматизированной линии механообработки ходовых колёс тележки подвесной грузовой канатной дороги для казанского завода «Серп и молот».

В линию входило следующее станочное оборудование, поставляемое станкостроительными заводами.

1. Два вертикальных 8-шпиндельных токарных полуавтомата завода «Красный Пролетарий» для черновой и чистовой обточки наружных поверхностей, торцов, рабочего профиля под канат и отверстия литой заготовки колеса.

2. Токарный станок повышенной точности для чистовой расточки отверстия колеса под установку подшипников.

3. Специальный 6-позиционный полуавтомат Барановического завода агрегатных станков для сверления отверстий и нарезания резьбы под четыре болта крепления крышек подшипников с каждой стороны ступицы.

Разработки моей конструкторской группы для этой линии – транспортно-накопительная система для передачи деталей между станками, состоящая из следующих элементов.

1. Трёхпозиционный робот-портал для перемещения колеса в вертикальном положении от токарного 8-шпиндельного полуавтомата и загрузки в приёмное устройство токарного станка при помощи специальных схватов (авторские свидетельства № 1117205 «Схват робота», № 1563975 «Схват робота», авторы: Титов Л., Игнатъев А.).

2. Два толкающих напольных конвейера для перемещения колеса в горизонтальном положении от токарного станка к 6-позиционному полуавтомату для нарезания резьбы.

3. Универсальный стыковочный узел между напольным конвейером и роботом для точного центрирования колеса перед фиксированием его схватом робота.

4. Двурукый робот с поворотной головкой и двумя выдвижными «руками» (под 90°) для загрузки 6-позиционного полуавтомата и передачи колеса на кантователь.

5. Кантователь для переворота колеса на 180° перед вторичной загрузкой детали на стол 6-позиционного полуавтомата и обработки резьбовых отверстий с другой стороны ступицы колеса (авторское свидетельство № 1293207 «Устройство для кантования изделий; авторы: Титов Л., Игнатъев А.).

6. Два 6-позиционных 5-ярусных накопителя деталей до и после полуавтомата для обработки отверстий для компенсации разности производительности обработки на токарном станке и на 6-позиционном полуавтомате.

Всё нестандартное оборудование этой автоматизированной линии имело в качестве силовых установок индивидуальные гидроприводы в виде гидроцилиндров и гидродвигателей.

Министерство тяжёлого машиностроения СССР уже не имело финансовых возможностей давления на завод «Серп и Молот» – в то время им командовали республиканские власти Татарстана, поэтому наша линия была только частично внедрена в производство в 1991 году (в самый разгар перестройки), хотя всё станочное оборудование и транспортная системы работали как часы. Недаром я с наладчиками просиживал в Казани целые месяцы. Завод не хотел распылять свои национальные кадры и увольнять рабочих низкой квалификации (в основном, женщин) в цехах из-за внедрения высокопроизводительного оборудования.

...Так, через 40 лет после начала познания азов науки о резании металлов и инструменте в МАМИ закончилась моя карьера научного работника и конструктора по оснастке, металлорежущим станкам, инструменту и нестандартному оборудованию.

Долго было бы рассказывать обо всех перипетиях внедрения новых инструментов и средств автоматизации в советской промышленности. Все аспекты этого сложного процесса вылились у меня в шуточную поэму.

Как мы укрощали автомат: инженерная поэма-шутка

Мы собрали автомат –
Чудный сон! Мечта! Гигант!
Вот чугунная станина!
Ловко сделана машина!
 Как наладить автомат?
 Как пустить сей агрегат?
 Стали думать и гадать,
 Стали кнопки нажимать.
Ручки вертим, кнопки жмём,
В руки рычаги берём.
Сколько в схемы ни смотри,
Нету цикла – хоть умри!
 Мастер, наконец, сказал:
 – Я, ребята, маху дал:
 Не поставил я вопрос:
 – Как вращается насос?
Реверсируем насос –
Рады, рады все до слёз.
Больше мы уже не злы:
Заработали узлы.
 Но другая вдруг беда –
 Масло хлещет, как вода,
 Из зазоров всех и пор –
 Знать, велик у нас напор.
Агрегаты разобрали,
Провода все снимали,
А собрали всё опять –
Шестерён лежит штук пять!
 Не прилажены к машине,
 Ни к моторам, ни к станине,
 Ни к цилиндрам, ни к узлу,
 Ни к рабочему столу!

Стали снова всё включать,
Стол вдруг завертелся вспять.
Инженеры тут пришли,
Планы-схемы принесли.
 К пульту встал сам инженер –
 Для наладчиков пример.
 Пальцем сам контакт замкнул
 И ногою пульт он пнул.
Стол рабочий задрожал,
Весь задергался и встал.
– Был, ребята, ток не тот, –
Он сказал и вытер пот.
 С нас сошло уж семь потов,
 В основном станок готов.
 Ну, а мелкие грешки
 Вызывают лишь смешки.
Краску серую берём,
Эстетически кладём.
Надо и начальство звать,
И работу показать.
 Вот высокое пришло,
 Лоб нахмурило оно:
 – Автомат хоть и блестит,
 Не о том душа болит.
Ведь расходы велики
И расчеты глубоки:
Смутен цифр и смет кошмар,
С «валом» сходится «товар».
 «Вал» велик на автомат,
 А «товар»-то маловат.
Хорошо, что наш отдел
Этот «вал» свалить успел!

«Лёня на Красной площади»

А.Ф. Розанова – Анне Розановой
7 ноября 1952 г.
Москва

Дорогая наша Аничка! Твои физкультурники в белых свитерах идут через площадь. Лёня вскочил к нам и поздравил нас с праздником. Музыка. «УРА-А-А!» – гремит по радио... Лёня раскупорил бутылку вишни, пьём за твое здоровье. Лёня съел яичницу, рыбы, вы-

пил чаю с вареньем и побежал догонять свою колонну. Он забежал из демонстрации, и сейчас он сядет на метро и выйдет из метро у Красных ворот и догонит свою колонну... Мы счастливы – вчера получили вашу телеграмму: «Мы здоровы». Но я знаю, что у вас ничего нет, что ты ещё не работаешь, и маленькая Аничка кушает чёрненький хлеб с кипятком. Нам много раз приходилось – и в 1937 году, и во время войны – мы жили без всяких жиров и без мяса и даже иногда и без хлеба, поэтому я знаю, что и вы переживаете все лишения... Лёня уже на Красной площади. Он прибежал к нам такой восторженный, с горящими глазами. Он ещё подросток... Высотные здания вчера были освещены миллионами лампочек, которые отсвечивались на небе. Сталину Ура!.. Идёт сельское хозяйство. 8.000.000.000 пудов... Слушаем хор воронежских колхозников «Берёзовая роща». Колхозники говорят: «Вот 8 лет здесь ничего не было, было всё сожжено Гитлером, а сейчас вырос большой город, колхоз стал миллионером...» Лёня нам вчера отдал 2800 рублей, и у нас есть деньги. Несут книгу Сталина «Экон. пробл.»... Слушаем Варшаву, Прагу. Папа под музыку Варшавы марширует по комнате... На площадь вступил с заводом Сталина и его институт, наш Лёня. Я давно ждала, чтобы тебе написать о Лёне, и за ним множество автомобилей... Идёт завод им. Сталина, и Лёня говорит: «Это мой завод», он там проходит практику... Уже 3 часа, а демонстрации нет конца...

Приписка Д.В. Розанова:

Лучше Мамочки не напишешь! А потому – ещё раз поздравляю всех вас с Великим праздником и крепко всех целую. Папа.

«Лёня ходит на танцы»

Анна Розанова – родителям, сёстрам и сыну

11 ноября 1952 г.

Магадан

Мои дорогие Мамочка, Папочка, Маничка, Верочка и Лёничка и все детки! Поздравляю Вас с наградой Верочки орденом. Очень рада, горжусь ею и Папочкой с Мамочкой, что у них такая дочка Верочка есть. Очень приятно и почетно получить орден. Поздравляю Лёничку с занесением его на Доску Почёта, значит, он темп не сдаёт. А то мы когда узнали от Мани, что он начал ходить учиться танцевать, Жан вселил в меня на одно мгновение тревогу словами: «Теперь прощай пятёрки!», но я долго не тревожилась. Зная, что он их не «затанцует» – небольшой он энтузиаст этого дела. Поздравляю всех с прошедшим днём 35-й годовщины Октября.

Получила от всех Вас телеграммы – от Мамочки с папой, от Верочки и от Лёнички. С каждой получаемой телеграммой настроение у меня лучше и радостнее становилось. Милая мамочка, ты не беспокойся больше о нашем питании – для этого я хочу тебе подробно написать, что я купила: 300 килогр. картошки (стоят в ящиках в коридоре), запаслась солёной капустой, 3 ведра брусники купила. Сварила варенье из рябины, брусники, купила яблочного варенья, грушевого и виноградного по баночке – у нас продавали, к празднику привезли яблук (из Китая), хороших, крупных яблук, и я запасла их 10 килограмм, т.к. это изобилие их бывает только к празднику Октября. Купила 6 банок сгущенного молока, так что не надо посылать мне его, и каждый месяц Аничке дают понемногу сухого молока, яичного порошка и сухофруктов. Иногда достаю колбасы. Сахар есть, масло слив. есть. Что ещё надо? Мясо привезут с последними пароходами, я это всё пишу, чтоб Мамочка не беспокоилась о моём питании.

А виноград – это роскошь – и Вы его не часто кушаете. Для Анички я уже 2-й месяц получаю ежедневно по 500 гр. молока и 200 гр. кефиру, так что грудинку съешьте сами и молоко тоже. Мне даже неудобно, что Мама так волнуется, и прошу больше не думать об этом. Хотела даже телеграмму посылать, чтоб не присылали. К празднику получила муку – пироги тоже пекла. Единственная посылка, что буду просить Вас – это с открытием весенней навигации прислать лук, но, может, до тех пор и он у нас будет здесь. По Авио – не посылай ничего, нет в этом никакой необходимости. Молоко в порошке Аничке дали, не высылай, Мамочка, ничего. У меня все продукты есть.

Я Вас не поблагодарила за поздравления с днём моего рождения, я получила все телеграммы! – и от Вас с папой, и от Верочки, и от Лёнички. Мне очень приятны Ваши заботы. Спасибо Лёничке, что он подарил Мамочке книгу Сталина. Милая Мамочка! Я это время жила в большом напряжении, т.к. до 10 ноября я никак не могла устроить Аничку в детсад, и если бы не вступилась моя организация, где я работаю, так бы и не могла бы её устроить. Мне очень приятно было, что я действовала не в одиночку, а мне помогли.

Милая Мамочка! О письме своём не думай, я уже не думаю об этом ничего, я знаю, мы и без слов понимаем друг друга, и только расстояние нас сбивает с толку, если бы мы виделись друг с другом часто, мы на месте всё и сразу бы всё переговорили, и не было бы ничего и никаких недоразумений. Ведь то, что я от Лёни далеко, – тоже плохо, что не могу на месте всё решить и уладить, как это полагается. А то, что ты написала мне, я всё имею в виду и во всём согласна с тобой. Абсолютно во всём. Целую тебя и прошу думать только о хорошем. А за то, что Лёне подсказываешь о том,

как надо себя вести в жизни, я только тебя благодарю и благодарю, что он около тебя – и есть Вы у него все – он чувствует себя не одиноким в жизни, хотя он и в коллективе и учится, а родные я близкие – это громадное значение для настроения его и вообще для всего. Не знаю, как это сказать, и он должен это ценить, что окружён Вашими заботами, глазами, словами и всем, всем, что даёте ему Вы! Как бы было плохо – если бы он имел только обстановку общежития! Ну, я думаю, и для него это понятно.

Отсутствие некоторой деликатности – этот недостаток в нём есть. Будет постарше, поймёт.

Милая Мамочка! Я давно Вам не посылаю денег, и уже скучаю об этом, т.к. для меня всегда большое удовольствие, просто праздник на душе, что могу послать, так что ты не пиши мне о них ничего, а доставь удовольствие послать тебе их в первую мою зарплату и в последующие тоже. Я помню, как Папочка приходил ко мне в общежитие, в институт, посмотрит, как я живу, поговорит со всеми девочками, с кем я жила в комнате, потом я пойду его провожать до трамвая, и, хотя Вы меня всегда обеспечивали деньгами, и всегда я бегала к тебе покушать и «хозяйничала» в твоём окне («холодильник» между рамами окна. – Л. Т.), брала с собой всё, что мне хотелось, и всё же, уходя от меня, Папочка всегда спрашивал, нужны ли мне деньги...

«Лёня занят зачётами»

А.Ф. Розанова – Анне Розановой
30 ноября – 5 декабря 1952 г.
Москва

30 ноября. Наша милая и дорогая Аничка, Жан и маленькая Аничка!

Сегодня мы получили от вас письмоцо от 14-го ноября. Письма стали быстрее долетать... Вчера я переделала много работы. Дома никого не было. Папа возил т. Ньюшу в больницу, и я одна вымыла голову, вымылась сама, выстирала всё бельё, затёрла пол, и у меня стало очень хорошее настроение, я почувствовала себя очень здоровой и довольной от сознания, что я всё сделала... И сказала всем, чтобы меня не останавливали и не запрещали бы потихоньку работать. А перед этим, за неделю назад, у меня случилось опять сердцебиение, меня укладывали на три дня. Я полежала, но лежать я совершенно не люблю.

Лёничка в этом году реже к нам приходит. Вчера был, обедал, иногда поужинает в 9 часов вечера и уходит, а сегодня воскресенье – не приходил... Сейчас у нас были Маничка и Верочка. Я их накор-

мила. Так приятно всех вас видеть, вместе с ними как будто и тебя вижу... Верочка принесла денег, так что не беспокойся, мы с деньгами, у нас всегда бывают деньги...

5 декабря. Вчера мы получили от тебя вторую телеграмму, где ты сообщаешь о получении справки (о том, что я учусь в МАМИ. – Л. Т.). Но я всё-таки не поняла: нужна ли тебе справка, которая была бы заверена московским почтамтом. Поэтому вчера поехала в институт к Лёне с тем, чтобы послать тебе справку по всем законам заверенную...

Лёня сейчас очень занят зачётами и у нас бывает редко, даже сегодня, в день Конституции не обедал у нас. Папа ему дал только колбасы с собой, а где будет обедать, не знаю. Ходит он в своей куртке, которая стала ему тесна, но ещё не совсем. Всю осень он ходил в своём лыжном костюме, а вчера одел свой новый костюм, т.к. завтра будет сдавать зачёт. У него очень сложные работы, сложные чертежи, очень хорошо сделанные. Вчера он нам показывал. Выглядит Лёня хорошо... Он скоро переедет в центральное общежитие, которое немного ближе к Москве, в Томилино. Ближе на две станции. В прошлом году он ездил стоя в вагоне, т.к. рано загружены поезда. В этом году он ездит позднее, поезда не так загружены.

Обнимаю крепко, крепко, целую, за нас не беспокойся, мы здоровы, как нам полагается по возрасту...

Из записной книжки № 5

Расходы. Октябрь. 100+100+200+100+275. 30 – вечер, 8 – взнос, 62 – сезонка, 8 – езда, 9 – письмо, 5 – кино, 5 – театр, 37 – фото, 100 – фото. Ноябрь: 50 + 300 + 100 + 120. Декабрь: 270 + 250 + 270 + 25.

Дела XII: Письмо Сызько. Письмо Акиму (Юра Акимов, товарищ, одноклассник из магаданской средней школы. – Л. Т.). Письмо маме. Мироновы (лыжи, мазь, крепления). Ботинки лыжные. Бандероль маме. Зачёты: Автомобиль. ПЭ. Сварка. Гидравлика. ТММ. Констр. трактора.

«Ленкорань»

Если вы думаете, что я буду описывать город Ленкорань, где родился мой лучший студенческий друг Нариман Курбанов, и семью его отца из 10 человек, то вы ошибаетесь. Я буду описывать совсем другие вещи.

После военных лагерей 10–28 августа 1952 года наша дружба с ребятами из моей группы окрепла. Особенно я сблизился с Нариманом Курбановым, но была ещё дружба с «углами» треугольника моей группы. «Треугольником» в коллективах советских времён назывались три деятеля какого-либо подразделения, завода, института – директор, секретарь партийной организации КПСС, председатель комитета профсоюза. В студенческих группах «треугольник» составляли староста группы, комсорг и профорг. Старостой группы уже со второго семестра I курса был я, комсоргом – Костя Городецкий, профоргом – Борис Кушнир.

И вот, после очередной стипендии, два несознательных «угла» треугольника нашей группы, Костя и Борис, решили закрепить дружбу со старостой и предложили мне «обмыть» степешку в известном Косте и Борису злачном заведении на Самотёке. Мы приехали туда уже под вечер, темнело, был ноябрь или декабрь 1952 года.

Мы зашли не в ресторан, конечно, а в скромное кафе (название выпало из памяти), стоявшее посередине Самотёчной площади. Ребята, наверное, часто посещали эту забегаловку, и после короткого совещания с Борисом Костя быстро заказал вина и что-то поесть. Когда официант пришёл, я увидел, что он несёт две (!) пол-литровые бутылки вина и одну маленькую тарелочку с закуской. Я с ужасом подумал, как же это нам удастся выпить столько вина – я ведь в Магадане с мамой и отчимом максимально выпивал один бокал шампанского. Но Костя быстро успокоил меня, сказав, что это не водка, а лёгкое красное вино «Ленкорань» из солнечного Азербайджана. Всё-таки мне было не по себе, и я сказал, что надо было бы взять с собой и Наримана, всё-таки он из этой самой Ленкорани, знает местные вина и помог бы нам осушить две бутылки...

«Углы» засмеялись. Я поискал глазами рюмки, из которых мы могли бы пить, но разносчица напитков уже принесла по знаку Бориса три гранёных щербатых стакана, и Костя быстро разлил в них содержимое одной бутылки. Я к таким дозам не был привычен и стал тянуть вино маленькими глотками, как пьют шампанское. Но Костя и Борька выпили сразу по стакану, и мне пришлось последовать их примеру.

Завязалась беседа. Я в таких заведениях был впервые, и мне всё было интересно. В середине зальчика за стаканами сидели, а у стен стояли выпивающие личности. Шум стоял адский, все говорили громко и весело, обсуждая свои производственные дела, так как основным контингентом этой забегаловки были рабочие, инженеры и техники, заскочившие в кафе пропустить стаканчик-другой перед ужином. Поэтому они ничего почти не ели, а грызли солёные сухарики, которые на маленьких тарелочках стояли на каждом столике.

На нашем столике тоже стояла тарелочка, и ребята оживлённо хрустели солёными сухариками. Я тоже погрыз сухариков. Пока я разгля-

дывал кафе и посетителей, Костя разлил уже вторую бутылку, и мы выпили за нашу дружбу, скреплённую общими невзгодами в военных алабинских лагерях. Голова моя затуманилась, но стало веселее, и беседа наша продолжалась, оживляемая воспоминаниями о наших командирах отделений – старослужащих сержантах, о взводном лейтенанте и ротным капитане, который после запоя появился только за 4 дня до конца лагерей, но такого нам задал жару, что предыдущие две недели показались отдыхом...

Я думал, что мы скоро покинем эту забегаловку, но Костя заказал ещё две бутылки «Ленкорани» и что-то поесть по моей просьбе. Мы выпили, и нам принесли закуску – три маленьких бутербродика с прозрачным листиком колбаски микронной толщины. Этот бутербродик не оказал никакого воздействия на мой аппетит, так как молодой организм после вина требовал хорошей еды. Голова моя сильно затуманилась, но беседа наша не прерывалась, и мы обсуждали наши студенческие дела, зачёты и предстоящую зимнюю сессию...

Как-то оказалось, что на нашем столике опять стоят две полные бутылки «Ленкорани». Я силясь выразить мысль, что это слишком много, а мне надо ехать в Малаховку, но Костя и Борис меня заверили, что они со мной, заночуем у Кости, тут недалеко, на Тверском бульваре... Я был сильно пьян, и когда мы уже решили идти на улицу, я не мог встать, голова кружилась, а ноги не слушались. Потом всё-таки пошли, но не на улицу, а в туалет. Костя подошёл ко мне сзади, толкнул мою голову вперёд, а сам сильно, обеими руками, надавил мне на живот, и литр «Ленкорани» извергся из меня. *«Ну, и пьянь же эти студенты!»* – сказал некто, отливавший в углу туалета, но Борис и Костя, бодро державшиеся на ногах после литра «Ленкорани», показали ему кулаки... Мы вышли на улицу и вдохнули чистого морозного воздуха. Мне стало легче, голова чуть прояснилась, но ненадолго...

Каким-то образом мы оказались на Тверском бульваре, у аптеки, которая тогда стояла напротив памятника нашему великому поэту Пушкину. Ребята потащили меня вниз по бульвару, а я почему-то хотел идти в другую сторону и подойти к Александру Сергеевичу, потому что я тоже был Сергеевич. Но их было двое, и два «угла» меня перетянули. Мы стали орать лихие военные песни, выученные в лагере, но почему-то слова этих патриотических песен забывались после исполнения первого куплета. Лучше всего у нашего «треугольника» получалась песня о Красной армии:

Непобедимая и легендарная,
В боях познавшая радость побед,
Тебе, любимая, родная армия,
Шлёт наша Родина песню – привет...

Костя привел нас к угловому дому на Тверском бульваре, наискосок от кинотеатра повторного фильма. Мы зашли под арку, потом спустились в полуподвал, где жила, как потом выяснилось, бабушка Кости, но дома её не было. «*Кто хочет есть?*» – спросил Костя и стал угощать нас с Борисом замечательным холодным борщом, который сварила его бабушка. Разогреть мы его не стали, я наелся борща, и мне сильно полегчало. Костя меня положил спать почему-то на вторую полку какого-то досчатого стеллажа. Я залез на стеллаж, накрылся своей курткой – «москвичкой», и мы ещё продолжали обсуждать наши дела. Ребята сидели подо мной, я что-то захотел им сообщить важное, но сон меня сморил.

Ночью я проснулся от страшного холода – я лежал без куртки на этой высокой полке, ребята дрыхли внизу, а моя куртка-«москвичка» валялась на полу. Я слез с полки, поднял «москвичку», залез обратно на стеллаж, накрылся и снова заснул мёртвым сном.

Проспали мы часов до 11 и в МАМИ сильно опоздали, пропустили первую и вторую пары лекций.

Так первый раз в жизни я выпил целый литр «Ленкорани». Это вино было простым дешевым портвейном. Потом мы не раз с Борей и Костей вспоминали наше приключение и приглашали друг друга: «*Давай по литру!*»

Но такие приятные приключения с дружескими возлияниями «Ленкорани» не бывают интересными во второй раз, и больше на Самотёке я не бывал.

Нариману о его родной «Ленкорани» я ничего не рассказал.

Гидравлика

Гидравлика – прикладная наука, изучающая законы равновесия и движение жидкостей и разрабатывающая гидравлические машины для практического применения этих законов. Сначала эта наука тоже мне казалась чисто теоретической, но по мере моего учения в МАМИ и особенно при последующей конструкторской работе оказалось, что я не зря её изучал.

У истоков науки о гидравлике стояли египтяне, вавилоняне, древние греки и римляне. Началу же систематического знания по гидравлике положил Архимед за 250 лет до н. э., который открыл некоторые элементы гидростатики («*Эврика!*»). Потом к гидравлике приложили свои головы и руки Галилей, Торричелли, Паскаль, Ньютон, Бернулли, Эйлер, Ломоносов.

Курс гидравлики длился один семестр. Кто читал нам лекции, кто вёл лабораторные работы – не помню, помню только, что нам рекомендовали учебник Гурвича и Френкеля «Гидравлика».

Гидравлика разделяется на гидростатику и гидродинамику. Гидростатика формулирует законы равновесия жидкостей и их практическое применение. Гидродинамика же изучает общие законы движения жидкости.

Для конструктора-станочника гидравлика интересна тем, что её энергоноситель (практически несжимаемое веретённое масло) может быть доставлен под давлением по металлическим трубкам или гибким шлангам в любой отдалённый узел механизма к исполнительному устройству – гидроцилиндру, гидродвигателю или гидромотору, до которого не достанет никакой кулачковый или другой механический движитель. В станках и станочных приспособлениях обычно применяется рабочее давление до 60 кг/см², что позволяет иметь достаточно небольшие по диаметру силовые гидроцилиндры.

Знания по гидравлике мне пригодились уже на V курсе при работе над дипломным проектом «Гидромеханизм навесной системы для трактора ДТ-54», а особенно в рабочей конструкторской практике на заводе и в конструкторских бюро.

Дом в Козельске

А.Ф. Розанова – Анне Розановой
15 декабря 1952 г.
Москва

12 часов ночи. Я вспомнила, что ты в последнем письме сказала о том, что Жан Оттович сказал: «Купим в Козельске дом и будем там жить». Если бы вы намекнули нам об этом, мы бы не стали продавать, вы могли бы, совершенно не покупая его, жить в нём, а он вечный, построен он из дуба и просмоленной сосны, очень тёплый, крыша не течёт. И Нюша зывала ко всем, чтобы жили с ней, она звала Иру Паночкину, но никто её голос не услышал, нам пришлось ей всё время посылать, а одной ей жить невозможно было... Там уже монашки нападали на неё, ударили её палкой по голове. Всё это заставило нас поехать и продать хоть за бесценок, но надёжным людям, где Нюша доживала бы спокойно свою жизнь, ну и мы уже не беспокоимся за неё. Если бы вы раньше намекнули нам, что вы будете жить, я бы сама с ней пожила, чтобы дожидаться Вас. Но новые хозяева... сказали: «Мы все уходим на работу», а Вы, т.е. Анна Васильевна и я, будем оставаться дома и занимать любую комнату, а там комнат 5, да ещё есть и летнее помещение. Я стала думать – зачем же мы продали дом? Мама.

Д.В. Розанов – Анне Розановой
22 декабря 1952 г.
Москва

Милая Аничка! Деньги твои мы получили. Спасибо, но только я думаю, что тебе тяжело такими большими суммами высылать деньги; с другой стороны, мне и понятно твоё желание: после долгого перерыва тебе очень интересно послать и нам, и Лёне деньги... С нами тётя Нюша. Ей сделали операцию... Она уже не тоскует, а надеется на то, что будет видеть... Большое это дело. Ведь мы с Мамой вырастили Нюшу, учили её в г. Калуге, и она тоже как наша старшая дочка. Только её привычки, которые она приняла от тех буржуазных домов, где она жила и работала, – эти привычки неприятны мне, и мы не близко сходимся, но это не мешает мне заботливо опекать её, возить в глазн. больницу и т.п. Лёничка бывает у нас и вчера, и сегодня, и знает о получении денег, но их не взял и просил Маму хранить их пока, до надобности.

Я выступал 7/XI в Моск. университете с воспоминаниями. Они мне прислали фото... Будьте здоровы, бодры, счастливы. Твой Папа.

«Он изучает "Капитал"»

А.Ф. Розанова – Анне Розановой
21–27 декабря 1952 г.
Москва

Наша милая Аничка! Сейчас получили твои деньги. Большое спасибо. В 6 часов придет Лёничка обедать, и я ему отдам деньги 400 рублей. Вчера Лёничка купил себе хорошие штiblеты. Я ему постирала и заштопала носочки. У Лёни очень много работы. Идут зачёты. Он изучает «Капитал» Маркса и 19-й съезд. Мы с папой ходим слушать лучшего лектора по изучению трудов т. Сталина «Экономические проблемы социализма в СССР». В Москве, по всей нашей стране и за границей во всём мире сейчас все это изучают...

Сейчас у вас, наверно, совсем молока нет. Но мы всё-таки достаем. Вчера две бутылки кефиру, Лёня ел. Сегодня получила 2 литра молока. Так что Лёня у меня всегда молоко кушает. Один день только не было молока, но тогда были яблоки...

27 декабря. Вчера мы получили от вас новогодний подарок... для Лёнички хватит на все экзамены питания. Он все уже зачеты сдал. 5-го января уже первый экзамен. Мы здоровы. Я всё делаю для продления нашей жизни, чтобы ещё увидеть вас. Обнимаю, целую. Маленькую Аничку беру на ручки. Мама.

Из записной книжки № 5

ТММ. Переписать. Сделать двумя способами. Резание. Схема и расчёт. Мет-вед. Диаграммы. Гидравлика. Читать. Лыжи: Среда. Пятница. Воскресенье. 10.30. Обр-ка давл. в 12 часов. Англ. – к субботе. «Развит. кап-ма в Р». ДМ – III до 16/XII.

«Все зачёты сдал»

А.Ф. Розанова – Анне Розановой
2–14 января 1953 г.
Москва

2-е января 1953 года. 12 часов ночи. Сидим втроем за столиком: Папа, я и Лёничка. Папа готовится к докладу. Лёня читает и кушает яблоко. Сегодня получили от тебя большущее письмо, 10 страниц, от 22 декабря. Сначала Лёня и папа читали вслух, я слушала, а сейчас я снова прочитала письмецо. Настроение у меня очень хорошее, каждое слово как живая действительность – будто я с вами... Лёничка уже все зачёты сдал и даже один экзамен досрочно сдал 31-го декабря, получил «4». Я ему сказала, что мне всегда хочется, чтобы он получал «5». Хотя я и боялась, чтобы он не обиделся. Пока ложимся спать, завтра допишу письмо. Лёничка во время экзаменов ночует у нас. Я сказала: «Наверно, мама довольна, что Лёня с нами». Правда, Лёня ещё ни разу не катался на коньках. Я ему сказала, чтобы он хотя на час выходил бы на коньках.

4-е января. Милая Аничка! Сейчас опишу тебе, как мы получили от тебя подарок к Новому году. Дня за три до Нового года мы получили открытку с приглашением получить подарок. Я сразу не поняла: какой же это подарок? Зайти, улица Горького, дом 12, в стол заказов. А папа сразу сказал: «Конечно, это от Анички!» Сначала я говорила по телефону. Ответили, чтобы я захватила с собой паспорт. На следующий день я поехала одна узнать. Папа со мной хотел ехать, но я ему отсоветовала. Я думала, что вдруг долго в очереди, и решила одна поехать. Приехала, нашла стол заказов, меня пригласили в кабинет к директору, усадили, дали прочитать твою большую телеграмму и предложили заказать по своему выбору. Вместо шампанского и кагора я заказала килограмм сливочного масла, т.к. в Москве не было масла. Вместо торта – два кило грудинки. Лёня любит грудинку... Один килограмм Полтавской колбасы и печенья. Лёничка, конечно, ожидал торт. Он меня спросил, почему же я не взяла торта. И, может быть, и ты не согласна с этим?

Но для меня лично казалось, что так более подходит, т.к. этого всего хватит на очень долго...

Сегодня уже 14-е января, а я ещё не дописала тебе письмо... Лёничка выдерживает экзамены на «4». Приказ министра – как можно строже экзаменовать. Подарок твой нам надолго хватит. Ещё половину не съели. Сегодня Лёня после экзамена уехал в общежитие ночевать, завтра приедет. Обедал в своей столовой.

Считаю месяцы, когда вы ещё приедете. Целую тебя, моя дорогая доченька.

«Вы все бесшабашные»

Анна Розанова – Леониду Титову

11 января 1953 г.

Магадан

Дорогой Лёничка!

Наконец, подучила от тебя письмо. Давненько ты мне не писал, потому и просьба твоя дошла до меня позднее, чем я выполнила её, т.е. насчёт присылки денег в декабре. Я думала и знаю, что тебе сейчас очень некогда, поэтому и терпеливо жду писем после окончания экзаменов. Это письмо даже было неожиданностью для меня. Я сейчас «дрожу» за тебя и молю, чтоб всё у тебя с экзаменами сошло благополучно. И в этот разгар моих мыслей о твоих экзаменах – получаю карточки, которые меня даже немного испугали, страшноватые некоторые, хотя и выполнены все в шуточной форме тобою. Там, где снимок «гордое презрение», Аничка смотрит и говорит: «Лёню обидели». Я говорю: «Да, плохой дядька обидел», т.к. по-другому не могла объяснить, а она: «Пусть он идёт к бабушке и дедушке – они его защитят!» А про чертёжную доску и на ней стоящую бутылку она говорит: «Винцо стоит на столе!» А в шляпе, где ты – мы тебя не узнали. Это, конечно, отображение твоего быта, кусочка жизни. Но какие-то вы все бесшабашные там, все с папиросами, правда, кроме тебя. Может быть, это от моей надвигающейся старости – и я отхожу от молодёжи и её жизни и забав, но у меня вкралось какое-то чувство озабоченности за тебя, ты не хмурься и не обижайся, это я пишу тебе свои мысли в это время. Но я их отгоняю от себя и знаю, уверена, что это твой отдых, отвлечение на неск. минут от усиленных занятий, и что ты в жизни не такой. Да, ведь?

Лёшенька! Как сдашь экзамены, конечно, съезди в Ленинград. Я как получу деньги, вышлю тебе немного побольше, т.к. с поездкой будут расходы большие. Ты только аккуратно веди себя в чужом го-

роде, с ребятами ходите в театр. Будь у Максаковых. Кроме того, больше будь на воздухе, на коньках, лыжах. В этот месяц мне придётся выслать большую сумму маме Жана, т.к. у них налог большой на корову, и сена не на что купить, я должна ей помочь, т.к. тебе и маме я всегда высылаю, а им Жан почти не посылал раньше. Сейчас мой долг помочь им. Где справлял ты новый год? Но самое главное всё же – твои экзамены, ничего не идет в голову, пока последний не сдашь и пришлешь о них телеграмму, тогда – успокоение за тебя и радость мне.

Лёшенька! Аничка всё спрашивает: «Когда приедет Лёня?» – и говорит: «Тогда я не буду ходить в детский садик, а буду с Лёней, да?» Она так понимает твой приезд. Сегодня ходила 3-й раз на лыжах. Каждый раз прохожу по 10 километров и всё сравниваю, как легко и быстрее это делала я раньше и как тяжело теперь. Теперь-то, наверное, ты меня обойдёшь на дистанции 10 км, да? Аничка всё просит сделать ей лыжи. Одевает дома мои и ходит с палками в них по коридору дома. В садике она теперь не плачет при расставании, но всё же есть грустное выражение глазок, когда я ухожу утром от неё на работу.

Лешенька! Вера наша просит меня в письме, чтоб ты к ней иногда заходил. Бывай при случае и свободном времени. Пока до свидания. Пишу наспех. Крепко целую тебя и желаю всего хорошего. Новый год справляли дома с Жаном... Привет тебе и всем от Жана и Анички. Целую Маму и Папу, Верочке привет, Мар. Ивановне, Лёночке...

Экзамены

Ура!!! Ура!!! 21 очко из 25 возможных. 84 % успеха. Бабушка пишет маме о моих экзаменах, как будто у меня всего один день на сдачу их. Она-то сдавала ведь все предметы в Епархиальном училище в один день, стоя перед одной и той же Комиссией из Епархии и отвечала... из Закона Божия, из словесности, из арифметики... на «круглые пять», конечно.

Из записной книжки

- 1 января. С Новым годом!
2. Пятница.
3. Суббота. Консультация. 14–15.
4. Воскресенье. Консультация. 14–15. Ауд. 309.
5. Понедельник. ГИДРАВЛИКА. 10 час. 4.
6. Вторник.

7. Среда. Консультация. 18 час. Цветков.
8. Четверг. Консультация. 17 час. Беляев.
9. Пятница.
10. Суббота. ДЕТАЛИ МАШИН. 14 час. 4.
11. Воскресенье.
12. Понедельник.
13. Вторник. Консультация. 15 час. Кунявский.
14. Среда. МЕТАЛЛОВЕДЕНИЕ. 9 час. 4.
15. Четверг. Консультация. 10 час.
16. Пятница.
17. Суббота. Консультация. 14 час. Ильичёва.
18. Воскресенье. РЕЗАНИЕ МЕТАЛЛОВ. 10 час. 4.
19. Понедельник. Консультация 15 час. Капралова.
20. Вторник.
21. Среда.
22. Четверг. Консультация. 14 час. Решетов.
23. Пятница. ТЕОРИЯ МЕХАНИЗМОВ И МАШИН. 9 час. 5!!!

21 балл из 25 возможных.

«Лёня выехал в Ленинград»

А.Ф. Розанова – Анне Розановой

24 января 1953 г.

Москва

...Милая Аничка, поздравляю тебя с Лёниной пятёркой по самому трудному предмету. Он по всем знал на пятёрки, но другие предметы кажутся более простыми, и на те ответы особенно не обратили внимание... Мы все его поздравили и справили его успешное окончание первой половины учёбы. 2 1/2 года он проучился и осталось тоже 2 1/2 года до окончания. Вы приедете в отпуск уже к его окончанию института...

Лёничка сейчас выехал в Ленинград. Лёня нас очень порадовал своей пятёркой, я ему сказала, что дальше он все будет получать пятёрки по всем дисциплинам. А он, знаешь, очень исполнительный. Я уверена, что он это выполнит. Что я ему скажу, он очень точно выполняет. Мая (моя двоюродная сестра. – Л. Т.) сдала по всем дисциплинам на пятёрки. Когда я Лёне об этом сказала, он очень искренно сказал: «Молодец!» Тома (моя двоюродная сестра. – Л. Т.) по всем

сдала на четвёрки, так что и Томе, и её Борису гарантирована стипендия...

25 января... Лёничка уехал в полном здоровьи... Я хотела, чтобы и Лёня написал со мной, но он сказал, что завтра напишет...

28 января... Не беспокойся с присылкой денег. У нас и так хватает. На нашу пищу нам хватает. Мы кушаем свёклу, морковь, яблоки, молоко достаю, варёную колбасу 1/2 кило в день, суп картофельный, гороховый, кашу – на всё на это нам хватает, а у Лёни ещё лежит 1 кило корейки, 1 кило сливочного масла, папа сегодня купил два десятка яиц. Лёня любит молоко, поэтому я стараюсь достать каждый день. Он приходит, ест наш суп с грибочками, яичницу и пьёт молоко. Во время экзаменов он всё время жил у нас и обедал у нас. Так он всегда делает, потому что готовиться у нас ему гораздо удобнее. Он идёт в библиотеку, в библиотеке все учебники ему подают...

Лёня в Ленинграде сразу же окунулся в осмотр Ленинграда... Лёня всё растёт и мужает. Он взял с собой в Ленинград коньки, а в Москве он ни разу не собрался покататься... Пришло письмо от тебя. Мы здоровы и будем ждать, когда вы приедете в отпуск... Целую, обнимаю. Мама, бабушка.

Д.В. Розанов – Анне Розановой

28 января 1953 г.

Москва

Милая наша дочка Аничка! Дорогие Жан Оттович и маленькая Аничка! Как быстро долетело твоё письмецо до нас: за 1 неделю... Прежде всего спешу сообщить, что Лёня твой вполне благополучно закончил экзамены: прежние – по 4, а последний – 5. Мы очень радовались и поздравляли Лёню. Сейчас он в Ленинграде, откуда прислал телеграмму о благополучном прибытии. Кроме того, и сама К.Ф. Максакова (мамина магаданская подруга. – Л. Т.) прислала нам письмо. Одним словом, у нас всё благополучно на этом фронте.

Милая Аничка, я очень доволен, что Ваши дела устроились благополучно. Мамочка теперь часто устаёт, но всё же на ногах, и всё её интересует, и всё она хочет делать сама, и за всех она беспокоится... Мне очень было интересно, что ты написала: «Я тоже изучаю в кружке материалы XIX съезда К.П.С.С.». Это очень хорошо, а затем переходи к речи товарища Сталина и к его труду «Экономические основы социализма в СССР»...

Вера уже побывала в Кремле, где получила орден «Знак Почёта». Крепко целую. Папа.

Анна Розанова – родителям
30 января 1953 г.
Магадан

Дорогая Моя Мамочка и мой Милый Папочка!

Вчера получала от Верочки письмо с карточкой – как она получает орден. Очень приятно и гордость за нашу милую Верочку. Получила телеграмму от Лёни, что он выезжает в Ленинград, и вторую, что он там уже. Послала письмо Клавдии Филипповне с благодарностью, что она его приняла к себе на это время, и от Вас с папой всегда шлю ей привет.

Я сейчас Аничке рассказываю то, что когда-то рассказывала вам ты – она меня заставляет их повторять десятки раз. Я помню, ты нам рассказывала, как Вас догнала стая волков и вы бросала в них мочёными яблоками, как твоя мама лечила ребятшек и др., что вспомню. Она очень любит, чтоб ей рассказывали. Рассказываю, как мы жили маленькие в Павловском Посаде.

Мамочка! Теперь у меня есть уже 2 карточки, как получил Папа медаль в Кремле и как Верочка получила орден. Теперь, наверно, Маничка скоро защитит свою диссертацию, и мы будем все радоваться за неё...

Аничка маленькая выпросила у меня лыжки, и я ей сделала у себя на работе – из старых обрезала. Она очень довольна и ходит в них по комнате.

Мысленно я сейчас с Лёней в Ленинграде: что он там видит, какое впечатление на него он произвёл, и немного, правда, беспокоюсь, что он уехал один туда. Ну, думаю, что всё будет благополучно. Меньше он гораздо был, а более дальний путь совершил, и доехал. Путешественник он! Пока до свиданья. Крепко, крепко целую, всегда думаю о Вас. Ваша Аня.

«Надеюсь на него»

Анна Розанова – родителям
4 февраля 1953 г.
Магадан

Дорогие Мамочка и Папочка! (И Лёня, наверно, уже приехал?)

Дорогие мои! Получила письмо от Мамочки, написанное 2-го января и оконченное 14-го января, и сейчас же сажусь отвечать. А то у меня есть привычка, как и Мамочка о себе пишет, – получила, успокоилась и живу мыслями в себе – разговариваю мысленно с Вами, а писать не пишу.

Милая Мамочка! Ты описываешь, как ты ездила в Гастроном, и спрашиваете, правильно ли, что не взяла торт, а взяла мас-

ла, грудинки и прочего. А как ты сделала, так и хорошо. А у нас масло всё время сейчас есть – это тоже достижение перед Москвой, что у Вас как-то не было, а у нас есть. Я только недовольна, что тебе подарок не вручили на дому, как это было раньше. Ведь тебе было утомительно съездить и везти тяжесть? Гастроном, видимо, «запарился» и не смог выполнить всех новогодних дел, порученных ему.

Милая Мамочка! О Лёниных «четверках» на экзаменах – мне тоже всегда хочется, чтоб он получал «5» – и ему тоже. Конечно, хочется, и он старается и занимается, Вы это тоже утверждаете – но что же делать, если не получается. Получится в Годовых зачётах и экзаменах, я сама тревожусь за «4», но всегда надеюсь на него, что он не сдаёт своих позиций. Да, Папа? Да, Лёня? Да, Мамочка? И если ты ему об этом говоришь, то он не обижается, а просто ему делается досадно на себя, что не получается так. Помнишь, как я приехала в отпуск, и он нам каждый раз приносил по «5». Конечно, и ему, и всем было в высшей степени приятно. То, что он бывает у Вас, я очень довольна. Я так и представляю Вас всех троих, как Вы сидите в Вашей милой комнатке и занимаетесь (а у тебя всё забота, что надо накормить всех и приготовить). Мы каждый вечер, ложась спать с Аничкой, вспоминаем, как мы ездили в Москву. Она говорит: «Расскажи, как мы ездили в Москву», и я начинаю восстанавливать всё в памяти, начиная от сборов здесь, самолёт, приземление в Москве, и как мы вошла к Вам в комнату, как нам бабушка открыл, и Лёня спал на полу, а ты уже сидя на диванчике, встречала нас своими глазками и ручками, когда мы вошли к тебе в комнатку. Обратный путь мы почему-то не вспоминаем...

Милая Мамочка! Береги себя, не утомляйся, хоть и не в твоём характере откладывать дела на завтра, но, может, какое-либо не очень срочное – ты возьми я отложи или переложи, напр. на Лёню, хорошо? Он рад будет сделать. Крепко всех целую. Ваша Аня. Привет от Жана и Анички. Крепко целую своего Лёньчика. Сейчас жду письма ленинградского. Папочке спасибо за милую приписочку к письму...

Эрмитаж

К зимней сессии мы готовились вместе с Мишкой Лембергом, и поэтому у нас созрело общее решение на пару съездить в Ленинград. Последний экзамен по ТММ был 23 января, а 24-го мы уже выехали в Ленинград. Я предварительно известил К.Ф. Максакову, мамину магаданскую подругу (и мою учительницу по географии в 5–6 классах). Клавдия Филиповна уже с 1951 года жила в Ленинграде с мужем Петром Фёдоровичем и сыном Леонардом, учеником 9-го класса. Стар-

ший сын Максаковых Олег учился в это время в мореходке во Владивостоке. Максаковы приняли меня очень хорошо. Мишка жил у своих знакомых.

У нас была большая культурная программа, как сказали бы сейчас. Мы посетили Эрмитаж, отстояв довольно длинную очередь на набережной Невы, побывали и в Русском музее. В Эрмитаже я больше всего «проторчал» в «греческих» залах, где впервые в жизни познакомился с совершенными формами античной скульптуры и произведениями великих художников на темы античной мифологии. Что запомнилось особо: «Афина» (римская копия с греческого оригинала V в. до н. э.), «Афродита» (Венера Таврическая) – тоже римская копия с греческой скульптуры III в. до н. э., «Геракл в борьбе со львом» – копия с оригинала Лисиппа. Кроме этих древних копий понравились и скульптуры художников Кановы («Амур и Психея», «Отчаяние Орфея», «Три грации»), «Аполлон Бельведерский» (неизв. автора XVIII в.), «Меркурий» (скульптор Дж. Болонья), работы Фальконе: «Милон Кротонский», «Флора», «Амур», «Диана» работы Дж. Бенцони...

Поразила меня и масса картин великих художников на античные и библейские темы (само слово-то «библия» было для комсомольцев под запретом в СССР): Рембрандт – «Даная» (ещё не была порезана фанатиком пуризма), «Возвращение блудного сына», «Флора», «Святое семейство»; Эль Греко – «Апостолы Пётр и Павел»; Тициан – «Даная», «Мария Магдалина», «Бегство в Египет»; Рубенс – «Вахх», «Персей и Андромеда», «Союз Земли и Воды», «Венера и Адонис»; Леонардо да Винчи – «Мадонна с младенцем»; Жак-Луи Давид – «Сафо и Фаон»; Джорджоне – «Юдифь»...

От массы ярких впечатлений у меня заболела голова, да и неугомонный Мишка Лемберг сник после шести часов хождений по Эрмитажу, и мы покинули музей...

Бессмертные античные образы из древнегреческой мифологии, воплощённые великими скульпторами и художниками, зародили у меня тогда интерес к античности, её истории и культуре, о которой что-то бегло нам рассказывали ещё в 5-м классе на уроках по истории Древнего мира. Курса «Мировая художественная культура» тогда в школе ещё не было.

Русский музей

Побывали мы с Мишкой Лембергом и в Театре комедии на спектакле. У меня сохранился даже билет (стоил 22 рубля): 27 января, 4-й ряд партера. Но что смотрели? Не помню. Видно, девушки нас отвлекали от сцены. Мы везде ходили компанией с двоюродными сёстрами Олега и Леонарда. Да, вспомнил, ещё ходили в Кунсткаме-

ру, где смотрели заспиртованных уродов, которых по приказу Пётра Великого собирали по всей России.

Приобщились мы и к сокровищам русского искусства. Девушки пригласили нас посетить Русский музей. Они шли в музей с группой, и мы к ним присоединились. Ходили по залам часа три, даже после того, как экскурсовод покинул группу. Больше всего запомнились картины Ильи Репина «Запорожцы», «Бурлаки на Волге», Сурикова – «Покорение Сибири Ермаком», «Переход Суворова через Альпы», М. Врубеля – «Летающий Демон», Верещагина «Скобелев под Шипкой», И. Левитана – «Золотая осень», Федотова – «Сватовство майора», портреты В. Серова. Поразила огромная картина Карла Брюллова «Последний день Помпеи», на которой среди спасающихся от извержения вулкана он изобразил и себя. Очень красивая картина Айвазовского «Девятый вал». Айвазовский – лучший русский маринист. Как великолепно у него солнце пронизывает пенные вершушки бушующих волн. Хороши и картины О. Кипренского. А «Корабельная роща» И. Шишкина! Немножко обессиленные мы всё-таки оценили красоту скульптур В. Демут-Малиновского «Суворов», М. Козловского «Поликрат», М. Врубеля «Голова Демона», Н. Пименова «Мальчик, играющий в бабки»...

Все эти произведения великих художников и скульпторов пробудили у меня интерес к искусству. В Москве я в своей Пушкинской библиотеке на Елоховской площади взял читать книги: Яковлев «О великих русских художниках», Черкасов «Записки советского актера», Губер «Микельанджело», Никулин «Люди русского искусства».

«Мастера искусств об искусстве»

В конце V курса в той же Пушкинской библиотеке я случайно увидел на полке объёмистую книгу «Мастера искусств об искусстве». Книга была издана до войны в четырех томах. Мне сначала достался том II «Западное искусство XVIII–XIX веков» (от Шардена до Курбе). Книга содержала избранные отрывки из писем, дневников, речей и трактатов известных западноевропейских художников и скульпторов. Первый том «Мастера...» (Ренессанс и барокко) и четвёртый «Русское искусство» (Епифаний – Врубель) я прочитал, когда уже начал работать в Омске. На мои расспросы о томе III библиотекари отвечали уклончиво и говорили, что его на абонементе нет... Только потом я узнал, что III том «Мастеров...», посвящённый импрессионистам, на руки не выдавался, так как это течение в искусстве считалось в СССР безыдейным и почти запрещённым...

Считалось, что импрессионисты отошли от реалистического искусства, отражая кризис буржуазной идеологии в период загнивания

капитализма. Советские исследователи клеймили позором импрессионизм, полагая, что импрессионисты интересуются не подлинной жизнью, а только видимой оболочкой и внешними впечатлениями и подменяют ими жизнь и реальные предметы. Сюжета и образа у них, якобы, нет – они им безразличны. Импрессионизм отрывал искусство от жизни, делал его безыдейным. Советским людям запрещалось любоваться прекрасными, полными света и солнца картинами Э. Мане, К. Моне, Писарро, Ренуара, Дега, потому что «импрессионизм отражал распад и внутреннее опустошение буржуазной культуры».

Несмотря на усиленные занятия, а может, во время каникул, мне удалось, когда по радио пел Шаляпин, записать слова романса Глинки «Сомнение», украинскую песню «Дивлюсь я на небо...» и «Дуню» – про блины. Романс «Сомнение» я всегда пел вместе с Фёдором Ивановичем, когда его передавали по радио, стараясь подражать его интонациям и изменениям тембра. А кто же пел про Дуню и блины?..

Из записной книжки

Сомнение

Уймись, волнения страсти,
Засни, безнадежное сердце.
Я плачу, я стражду, душа истомилась в разлуке.
Я стражду, я плачу – не выплакать горе в слезах.
 Напрасно надежда мне счастье давала,
 Не верю, не верю наветам коварным,
 Разлука уносит любовь.

Как сон неотступный и грозный,
Мне снится соперник счастливый,
И тайно, и злобно оружие ищет рука.
 Напрасно измену мне ревность гадает –
 Не верю, не верю коварным наветам.
 Я знаю, ты будешь со мной.

Минует печальное время,
Мы снова обнимем друг друга,
И страстно, и жарко забьётся воскресшее сердце,
И страстно, и жарко с устами сольются уста.

Дивлюсь я на небо

Дивлюсь я на небо, тай думку гадаю,
Чому я не сокил, чому не летаю,
Чому меня, Боже, ти крыле не дав,
Я б землю покинув и в небо злилав!
Далеко за хмари, подали вид свиту
Шукать собі доли, на горе привиту,
И ласки у сонця, у зирок пропять
И в свити их ясним собі показать.

Дуня

Помнишь ли, на масляной Москве
В былые дни пекли блины,
И свежий блин царил над всей землёй,
А от вина были пьяны.
И ты хозяйкой милою была,
И блины мне вкусные пекла.

Привес

Дуня, люблю твои блины,
Дуня, твои блины вкусны.
В твоих блинах огонь и нежный вкус,
Твоих блинов съесть много я берусь!
Эх, Дуня, давай блинов с огня,
Эх, Дуня, целуй сильнее меня.
Твой поцелуй разгонит всякий сплин,
Твой поцелуй горяч, как первый блин!

Масленицы помнишь ли размах?
Ямщик нас быстро к «Яру» мчал,
И жарко нам с тобой было в санях,
Тебя я страстно целовал,
А потом, забыв сомненья прочь,
Ел с тобой блины всю ночь!

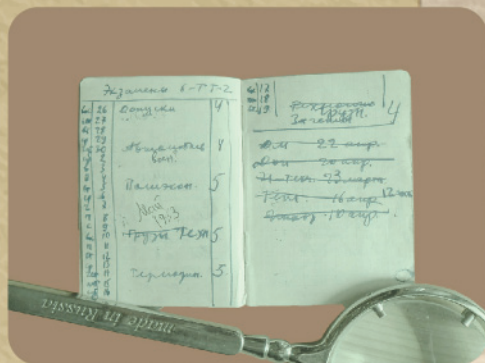
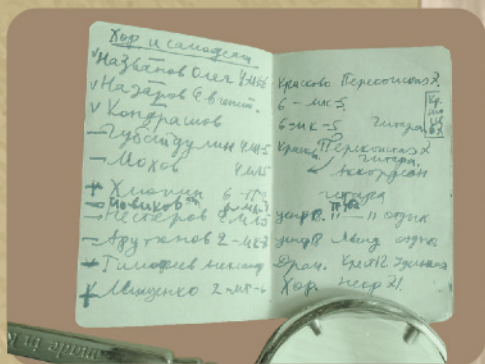

Записные книжки старосты группы Л. Титова

Моя группа после сессии не уменьшилась и состоит по-прежнему из 13 человек, из них «коренных» студентов, идущих без потерь в учёбе с 1 сентября 1950 года, – только 11 человек.

Нам начинают читать курсы новых предметов: «Технология тракторостроения», «Грузоподъёмные машины», «Допуски и посадки», «Теплотехника и газодинамика», продолжается изучение «Политэкономии», английского языка, занимаемся и «Военной подготовкой».

Томилино

Прожив два с половиной года на «даче» в Малаховке, мы с Геркой Правилковым перебираемся в центральное общежитие, в Томилино (ул. Никитина, 46). Живём сначала на первом этаже в комнате на шестерых студентов, с нами ещё три азербайджанца и студент с МТФ Лёвка Пи-ш. На втором этаже центрального общежития (далее буду писать – ЦО) живут старшекурсники, дипломники и иностранные студенты. Через два-три месяца я перешёл в комнату к Нариману на этом же первом этаже, из которой уехал студент, отчисленный за неуспеваемость. С нами жили ещё двое азербайджанцев.

Перевод меня в ЦО устроил мой товарищ Нариман Курбанов, пользующийся большим авторитетом (не только среди азербайджанцев, но и всех студентов). На заседании студсовета ЦО он сказал, что есть, мол, такой студент из его группы – Титов, который увлекается музыкой и может наладить в ЦО художественную самодеятельность. По решению студсовета меня перевели в ЦО и ввели в состав студсовета как ответственного за культсектор.

Заниматься в комнате, где жили ещё 5 человек, было не очень удобно. Правда, в первой половине дня азербайджанцы уезжали в институт, и я перед второй сменой мог относительно спокойно позаниматься. Но вечером, когда я приезжал из МАМИ в 21–22 часа, не только заниматься, но и поесть толком было нельзя. Наша комната была напротив кухни, туда-сюда без конца сновали голодные студенты, ежеминутно забегая в нашу дверь: «*Дай соли! Дай сахару! Дай сковородку! Дай кастрюлю! Дай... дай..!*» Если что дашь из кухонного инвентаря и не спросишь вовремя, пиши пропало: никто и не думает возвращать посуду, и приходилось искать её по другим комнатам и этажам...

Не было и речи, чтобы держать какие-либо продукты в тумбочке или между рамами окна. Если утром, не дай бог, что-либо оставишь в этом «холодильнике», вечером уже не ищи – голодные студенты всё, что было в комнате, считали общим и съедали, оставляя тебя голодным. Так что приходилось привозить из Москвы что-то и на ужин (если я не ночевал у бабушки и дедушки), и на завтрак и охранять вечером свои запасы, лёжа, как собака, у тумбочки.

*Из записной книжки***Расписание занятий**

День недели	Начало занятий	Лекции, семинары	Аудитория
Понедельник	15.30	ГРУЗЫ (Грузоподъёмные машины). Лекция	310
		Электротехника. Лекция	202
		Допуски и посадки. Лабор.	
		Электротехника. Лабор.	
Вторник	15-18	ПРОЕКТ (день проектирования)	Зал курсовых и дипломных проектов
Среда	13.50	Воен. лабор.	208
		Термодинамика. Лекция	118
		Политэкономия или Электротехника. Лекция	118
		Технология тракторостроения. Лекция	202
Четверг	13.50	Военная лаборатория	208
		Военная лаборатория	208
		Технология тракторостроения. Лекция	310
		Допуски и посадки. Лекция	202
Пятница	14.40	Термодинамика. Лабор.	303
		Политэкономия. Семинар	207
		ГРУЗЫ. Лекция	118
		XIX съезд или Политэкономия. Лекция	118
Суббота	13.50	Технология тракторостроения. Лекция (через неделю - ГРУЗЫ)	202
		Допуски и посадки. Лекция	202
		Термодинамика. Лекция	202
		Технология тракторостроения (через неделю). Лекция	202

В комнате с Нариманом и азербайджанцами было почти также, но Нариман хоть сообщал мне, что мы, мол, съели у тебя хлеб и колбасу, но завтра купим. На Наримана я не мог злиться, так как знал тяжёлое его финансовое положение, да и его друзья-азербайджанцы (а скорее, он сам) пополняли иногда мои припасы, особенно когда получали деньги или посылки с родины.

Один из азербайджанцев в комнате Наримана ещё был и пьяницей. Напившись дешёвого портвейна до положения риз у «Голубого платочка» (продуктовая палаточка у железнодорожных путей, окрашенная в голубой цвет), он приходил в ЦО и падал, не раздеваясь, навзничь в койку. Потом его начинало тошнить, и Нариман, опасаясь, что он захлебнётся своей блевотиной, хватал его за волосы, переворачивал на живот, а голову свешивал сбоку койки, над тазиком, куда студента и рвало. Утром этот азербайджанец как ни в чём не бывало, уходил на электричку в Панки, зачастую не убрав тазик. Он был очень гордым горцем, и не мог потерять своё лицо, признав свои похабства. Он делал вид, что к этому тазикю не имеет никакого отношения, и убегал на электричку, а Нариману приходилось убирать за ним. Я возмущался поведением этого студента, но Нариман просил меня не выносить, как говорится, сор из избы, и сам занимался воспитанием своих товарищей из республики. Нариман Курбанов имел большой авторитет у своих друзей из Азербайджана, и на некоторое время (до очередной стипендии) пьяные безобразия прекращались.

А в остальном всё было хорошо. Я старался налаживать работу культсектора ЦО, куда входили и организация художественной самодеятельности, и выпуск стенгазеты «Общежитеец» (тут мне помогал Нариман), и проведение различных бесед, посещение театров и розыск талантливых студентов на «дачах» МАМИ в Томилине, Краскове, Малаховке, на 47-м километре, в Отдыхе и Ильинской...

«Лёня возмужал»

А.Ф. Розанова – Анне Розановой
23 февраля 1953 г.
Москва

Сейчас получила от Вас письмо 6 страниц и хочется сейчас же ответить... Ты не расстраивайся... что ты её (Аничку. – Л. Т.) воспитываешь неправильно. Наблюдай спокойно за ней. Она уже большое дело делает в детском саду. У нас все дети – и у моей мамы, и у нас – все росли худенькими потому, что мысль у всех очень быстрая, а если мысль быстрая, значит, у неё инициатива, она и стремится к её исполнению, такие дети не бывают полными, а помнишь, каким Лёня был худеньким, а теперь он совершенно возмужал. Он не очень полный, но и не худой, у него заровнялись все косточки. Сейчас Лёня у нас бывает реже, примерно через день. Вчера, т.е. 22-го, например, он отправился на выборы с фотографическим аппаратом снимать выборы и сказал, что обедать не придёт. Мы его хотя и ждали, но он не приходил. Я его всегда спрашиваю: «А где же

ты обедал?» Он сказал, что около его нового общежития есть столовая железнодорожная, а во-вторых, они сами у себя в общежитии готовят. Сначала он даже из дома взял разной крупы, а потом он даже сам стал закупать продукты. К завтраку он взял у меня сгущённое молоко. Потом он покупает всякие сырки. Съедает сразу три сырка за чаем. Говорит, колбаса надоела, и он перешёл на разные каши (колбасу-то у меня из тумбочки всегда таскали голодные студенты, поэтому пришлось её в ЦО не носить. – Л. Т.)... Сейчас вечер. Лёня пришёл, поужинал и ушёл к Мане мыться. У него вторник – самостоятельная работа по проектам. За ужином поели отварных солёных грибков, суп с сардельками, кашу с маслом, кисель малиновый и чай с сливочным напитком. Лёня прочитал твоё письмо...

Папа просматривает работу – Маничкину диссертацию – и подчёркивает стилистические неправильности. У Манички сейчас очень много работы, ещё больше, чем всегда. В Институте очень много комиссий, проверяют работу каждого врача... У Верочки тоже всевозможные комиссии. Доклад об итогах XIX съезда поручено делать Верочке, должен был делать директор, тоже большая сложная нагрузка. Целую, обнимаю. Мама. Папа сам напишет...

Политэкономия

Изучение политэкономии началось ещё в 5-м семестре. Этот предмет необходимо знать инженеру, задействованному в процессе производства материальных ценностей. Экзамен по политэкономии был в конце III курса.

Лекции нам читал заведующий кафедрой «Политэкономия» МАМИ доцент, кандидат экономических наук Я.М. Шуклин. Иногда его смеял профессор П.А. Клевцов, который говорил очень тихо, чётко, грамотно, внятно. Шума в небольшой аудитории 118 никогда не было.

Учебников лекторы нам никаких не рекомендовали, приходилось полагаться только на записи лекций. Я писал лекции по политэкономии в большую амбарную книгу с синей обложкой. Так как Клевцов говорил очень размеренно, то я успевал всё записывать. Для быстроты записи я применял сокращения: М – Маркс, Э – Энгельс, Л – Ленин, С – Сталин, КОМ – коммунизм, СОЦ – социализм, М-М – материализм, М-Л – марксизм-ленинизм, ПЭ – политэкономия, Пр-во – производство, ПЭС – политэкономия социализма; ЭПС – работа Сталина «Экономические проблемы социализма в СССР»...

Эти записи лекций по ПЭ пригодились мне и после окончания МАМИ, когда я учился в 1956–1957 годах в УМЛ (Университете марксизма-ленинизма) в Омске. К сожалению, амбарная книга по ПЭ и ПЭС пропала в том же Омске – дал кому-то готовиться по политэко-

номии. Этот тип ещё ворчал, что ему непонятны мои «М», «Л», «ПЭС» и «М-Л», но лекции зажал.

Производство и общество

Надо сказать, что фундаментальные положения Маркса и Энгельса и сейчас сохраняют свою верность, хотя в последнее время их революционную теорию новые философы стараются взять под сомнение. Вместе с водой из ванночки они выбрасывают и ребёнка. Ведь правильно сказал Карл Маркс в своей работе «Наёмный труд и капитал»: «Чтобы производить, люди вступают в определённые связи и отношения, и только через посредство этих общественных связей и отношений существует их отношение к природе, имеет место производство». И ещё: «Определённое производство обуславливает... определённое потребление, распределение, обмен, определённые отношения этих различных моментов друг к другу» («Введение к "Критике политической экономии"»).

Согласно выработанному Марксом и Энгельсом материалистическому пониманию истории, экономический строй жизни, способ производства определяют собой развитие всей общественной жизни: политический строй, идеологию. А что у нас сейчас в России? Ещё не кончилось дикое накопление капитала с убийством конкурентов, рейдеры захватывают приглянувшиеся им заводы, фабрики и горно-обогатительные комбинаты. Какое же у нас сейчас производство? Общественное? – Уже нет. Частное? – Ещё не всё! Каков же общественный строй? – Социализм? – Уже нет. Капитализм? – Ещё нет. Отсюда и идеологии сейчас господствующей никакой нет. Философы разных мастей лихорадочно ищут «русскую идею», штудируют Бердяева и Ильина, но Россия находится сейчас на переходном этапе от «развитого социализма» к капитализму, и долго ещё не будет идеологии, объединяющей весь народ.

Я проникся правильными положениями М и Э о производстве и обществе, и поэтому экзамен по ПЭ в 6-м семестре сдал на пятёрку.

Конечно, в изучении ПЭ в наше время были и перегибы. Особенно это проявилось при всенародном, тотальном – от пионеров до пенсионеров – изучении работы И. Сталина «ЭПС», вышедшей многомиллионным тиражом в 1952 году.

Труд инженера является одним из звеньев процесса подготовки производства. Образ орудия труда – инструмента, приспособления, машины, станка, выполняющих определённые производственные функции, появляется сначала в воображении инженера, конструктора, строящих этот образ в зависимости от конкретной задачи, поставленной перед ними производством.

Для инженера и конструктора очень полезно вникнуть в работы Ф. Энгельса «Роль труда в процессе превращения обезьяны в человека» и «Происхождение семьи, частной собственности и государства». В этих работах Э развивает мысль М о том, что «инструмент есть продолжение руки рабочего». Поэтому, когда я учился во второй раз в УМЛ на философском факультете уже в Москве (1978–1980), я взял себе тему дипломной работы, связанную с философскими проблемами труда и техники.

Из записной книжки № 6

ДЕЛА: Сатинир. бумага. Длинные тетради. Светло-желтый фильтр. Сызко письмо. Бандероль маме. Татьяна Семёновна. Русский музей. Письмо маме. Перевезти вещи. Паста. Мыло. Одеколон. Полотенце. Линейка, паспорт. Взять «Капитал» I, взять «Капитал» III. Перо. Циркуль. Отдать в биб-ку «Капитал» I. Заметка. Сезонка. Кл. Фил. письмо. Плёнка. Зубы. По электротехнике – отчитаться по постоянному току на практике.

«Книга книг»: *Диккенс*. Жизнь и прикл. *Мартина Чезлвита*. *Рисс*. Тотальный шпионаж. *Алексеев*. Солдаты. *Яковлев*. О великих русских художниках. *Трублаини*. Шхуна «Колумб» (это книги, прочитанные в феврале).

Расходы: Январь: 100 + 70 + 270 + 450 + 150 + 150. 100 – билет, 25 – билеты, 50 – езда, 30 – ресторан. 10 – пластинки, 20 – тетради, 10 – блокноты, 50 – фото, 110 – билет, 15 – велодолг...

Февраль: 50 + 50 + 100 + 90 + 100 + 50. 50 – ручка, 70 – езда, 30 – фото. Генриху – 20 р., Гросс – 15, Раф – 13 р., Ким – 10, Герке – 5, 50 – бабушке, 14 – одеколон, 2 – бритв. лезв.

«Первое письмо» (неаполитанская песня) (?)

Первое письмо, первое письмо
Тайну сердца откроет вам само.
Ни в одной строке с вами не хитрю.
Я при встрече вам всё повторю.
Первое письмо, крохотный листок,
Вы найдёте слезинку между строк.
Я сдержать не мог эти слёзы счастья –
Я был весь во власти любви и тревог.

А.Ф. Розанова – Анне Розановой

24 февраля 1953 г.

Москва

...Выборы у нас прошли очень хорошо. На выборы мы ходили вместе с папой и тётёй Ньюшей. Большое спасибо, Аничка, за деньги. С твоими деньгами, конечно, нам легче располагать своими средствами. Нам ещё Верочка даёт 200 руб. в месяц аккуратно, но Маничку мы пока освободили от дачи нам денег. Мы видим, что она очень ограниченно на себя тратит. Мы так сказали: «Будем брать у тебя деньги тогда, когда защитишь диссертацию». Она ежемесячно даёт Томе 500 рублей и одевает её. Аня (жена Арсена. – Л. Т.) зарабатывает только 300 руб. Арсен тоже зарабатывает не так много... Твои деньги нам большая помощь потому, что папа получает всего 360 рублей в месяц. Я получаю 660 руб. в месяц.

Смерть Сталина

Смерть И.В. Сталина 5 марта 1953 года произвела на всю страну и нас, студентов, самое тяжёлое впечатление. Мы были воспитаны в духе культа личности, и смерть вождя казалась нам невозможной и немыслимой катастрофой. Я когда начинал задумываться об этом, то поскорее старался отогнать эти мысли, не представляя себе этого события. Но оно случилось... Как-то было странно читать в «Правде», что причиной смерти этого бессмертного «вождя всех народов» были обыкновенные человеческие болезни...

В день похорон Сталина вся страна пришла в движение, все устремились в Москву... И мы из Томилина собирались ехать в Москву, в Колонный зал Дома Союзов, но... движение поездов дальнего следования и электричек по всем железным дорогам уже с утра было остановлено, что многих и спасло. Мы вышли все на улицу. Ровно в 12 часов начался жуткий 5-минутный траурный вой автомобильных сирен, заводских и паровозных гудков, от которого мороз бежал по коже... Вся страна хоронила вождя. Весь мир скорбел.

Эти похороны унесли много жизней простых людей, желавших попрощаться с вождём. И наш тракторный факультет МАМИ отдал свои жертвы. В давке на Трубной площади погибли инженер кафедры «Тракторы» Анатолий Ронин и аспирант Лев Полетаев, родной брат нашего Георгия Полетаева, – от «раздавливания грудной клетки...»

Дедушка и бабушка переживали смерть Сталина без особых эмоций. Бабушка и дедушка Розановы, старые большевики, давно уже поняли, кто пришёл на смену боготворимого ими В.И. Ленина, кто погубил их единственного сына Ивана, кто убил мужей дочерей Марии и Анны, кто на 6 лет оторвал Леонида от матери и сослал её на Колы-

му. Горя не было у большевиков Розановых, и я не помню, чтобы они с болью говорили о Сталине... А бабушка Розанова еще в 1947 году писала маме, что репрессии – «это дело наших врагов...»

Но стихи я писал с болью...

Из записной книжки

Был март, и таял снег,
Но сердце застыло в боли.
Стихли веселье и смех,
Скорбно звучал Бетховен.
Весна брала свои права,
Тихо капель звенела,
В горе была Москва,
И вся страна скорбела.
Приспущены славные стяги,
Полощутся по ветру.
Материки и архипелаги
Флаги обчернили крепом.
Ушёл от нас тот человек,
Кто миру светочем был,
Но мир будет помнить вовек
Могучим и полным сил.
Всем народам смело
К свободе открыл он путь.
И продолжит дело
Народ, свободный от пут.
Когда четыре долгих дня
С тобой прощались везде,
Покой твой последний храня,
Люди на верность клялись тебе.

5 марта 1953 г.

Теплотехника и термодинамика. Профессор Е.Г. Шумский

Теплотехнику и термодинамику нам читал профессор Ефим Григорьевич Шумский, небольшого роста, довольно худой, лет ему было 55–58.

Е.Г. Шумский – участник Октябрьской революции. Работать начал техником на электростанции в Петрограде, служил в Красной армии. После окончания Харьковского политехнического института

в 1925 году был оставлен в институте преподавателем, в 1929 году утверждён профессором Харьковского технологического института. С 1930 по 1933 год Е.Г. работал главным инженером харьковского Турбиностроля, а затем – Турбогенераторного завода. Будучи директором в 1934–1935 годах Новочеркасского индустриального института, Е.Г. Шумский превратил это запущенное провинциальное учебное заведение в один из ведущих вузов СССР, за что был награждён наркомом С. Орджоникидзе персональным легковым автомобилем.

В МАМИ Е.Г. Шуйский работал с 1944 года сначала профессором кафедры «ДВС», а затем стал заведующим кафедрой «Теплотехника и гидравлика». Е.Г. – автор нескольких известных учебников по теплотехнике.

Поскольку нас, «трактористов», к 6-му семестру осталось в двух группах не более 30 человек, Е.Г. читал нам лекции в небольшой аудитории 118. Помню его невысокую худую фигурку, негромкий, но чёткий голос и... большое терпение при ответах на заумные вопросы любознательных студентов.

Теоретический фундамент теплотехники – это техническая термодинамика, исследующая (применительно к специальности двигателей) процессы перехода энергии сжигаемого топлива в поршневой камере двигателя в механическую работу – движение автомобиля или трактора. Многочисленные исследования доказали эквивалентность теплоты и работы (одна калория эквивалентна 427 килограммометрам). Отсюда вытекает «первое начало термодинамики», как один из законов природы: в любом процессе сообщённое системе количество теплоты Q равно приращению внутренней энергии ΔV , сложенному с количеством работы A , которое произвела система. Но «второе начало термодинамики гласит: невозможен процесс, единственным результатом которого было бы превращение теплоты в работу, т.е. часть энергии неизбежно рассеивается при переходных процессах.

Энтропия

Так как в природе не бывает чистых изолированных процессов, а всякий процесс связан с переходом одной формы энергии в другую, то при всяком таком переходе часть энергии переходит в связанное состояние, т.е. появляется мрачная энтропия, обуславливающая необратимость процессов. Закон сохранения энергии показывает невозможность построения такого двигателя (перпетум-мобиле), который отдавал бы энергию, не беря её ниоткуда, т.е. создавал бы энергию. Так Е.Г. Шумский довёл до нашего сознания, что никакой конструктор двигателя не может не учитывать того, что тепловая машина может работать только при разности тепловых уровней – температуры «кот-

ла» и «холодильника». Как только разности тепловых уровней выравниваются, энергия уже более не способна к самопроизвольному переходу в другое состояние. Энтропия достигает максимума, и всякое движение прекращается.

Так как энтропия во всех тепловых процессах стремится к максимуму, а весь мир в целом стремится к такому состоянию, в котором энтропия достигает максимума, то весь мир стремится к конечному состоянию, из которого никогда самопроизвольно не сможет выйти... Мир стремится к неизбежному концу, т.е. к «тепловой смерти». Но профессор Шумский заверил студентов, что мрачные выводы учёных XIX века, не владеющих материалистическим видением мира, не оправдаются, и посоветовал нам внимательно проработать книгу Энгельса «Диалектика природы».

Экзамен по термодинамике я сдал на 5, а в 7-м семестре экзамен по теплотехнике – на 4.

Мне – 20 лет!

А.Ф. Розанова – Анне Розановой

19 марта 1953 г.

Москва

Наша милая Аничка! Ты меня вылечила своим письмом: я как прочитала о маленькой Аничке на лыжах, так первый раз после пережитого несчастья я рассмеялась, а вот за это время с 2-го марта мы не могли улыбнуться, и, хотя уверены, что т. Сталин не может умереть, а всё же у нас ещё глубокий траур... В комнате у нас траур: поверх всех картин прикреплены траурные газеты с портретами Сталина, и народами, идущими за Сталиным, и яблоки вместо цветов, и твоя фотография не завешены. Ты всегда на меня смотришь.

...Витя с Паночкой решили купить избу, и уже купили... Изба незавидная, далеко от школы, под соломенной крышей... На Витю напал бык, повалил его в грязь. Витя шёл с Аничкой (его младшая дочь 6 лет. – Л. Т.) в школу. Аничка побежала назад домой, закричала в деревне. А Витя знал, что надо схватить быка за ноздри, прибежал хозяин этого быка и тут же зарезал его, Виталий тогда поднялся из грязи, хозяин испугался, думал, что Витя подаст на него в суд, но Витя (Вите уже 64 года) только сказал, что уже очень изгряднился под рогами быка, а так всё обошлось благополучно. Вот что значит далеко жить от школы, приходится им всем ходить по полю и даже ночью.

А зимой волки бегают. Верочке 11 лет, иногда её оставляют одну, так уже два раза она чуть-чуть не устроила пожар. Маничку все прочат в директора, но она пока отказывается. У Верочки на работе осложнения, но она сама тебе напишет... Мама. Папа.

19 марта. Поздравляем тебя, наша милая Аничка со днём рождения Лёнички... Лёничка мужает, ещё серьёзнееет, умнеет, он много знает, очень начитанный, кажется, нет такой книги, которой он не читал. Если я чего не знаю, я у него спрашиваю, и он мне обязательно расскажет, он приносит нам книги, которые интересны для него. Верочка и Лена очень его хвалят. У него на всё время хватает: и на музыку, и на учёбу, и на пение...

Культсектор

Культсектор центрального общежития отнимал у меня массу времени и сил, но надо было выполнять обещание, данное мной при переходе в ЦО. И Наримана я не мог подвести – он за меня поручился на студсовете, что я займусь культсектором.

В сферу культсектора при ЦО в Томилине входили и организация художественной самодеятельности, и выпуск стенгазеты «Общежитеец», и организация выходов в театры и турпоходы. Особенно трудно было собрать беспутных студентов с «дач», когда в ЦО приезжали профессора и преподаватели МАМИ, а ребята жили по всей Рязанской железной дороге: и в Удельной, и в Томилине, и в Краскове, и в Малаховке и на станции Отдых и даже около Платформы 47 км. С лекциями на научные темы в ЦО приезжали профессора М.Е. Егоров, Д.К. Карельских, к.т.н. М.Н. Кунявский, заведующая кафедрой «Иностранные языки» А.В. Литвинова... Лекции проходили в Красном уголке, и в этот день приходилось бегать по двум этажам ЦО, собирая силком народ на лекцию.

Ещё я успевал заниматься на фортепиано у Марии Валерьяновны (на квартире у тёти Мани) и петь в хоровом кружке МАМИ.

В хоре мы разучивали песни: «Каховка» («У Днепра, у костра молодые мастера!»), «Мир» («Подобно волкам, на снегу чующим кровь, кружат поджигатели стаей...»), «Песня о вольном ветре» («В край счастливый, мирный и свободный...»), «Вот ведь как, девушка, – ты маков цвет, только так, подойди ко мне, мой свет...» А в вокальном кружке я разучивал соло «Серенаду Дон Жуана» Чайковского, серенаду Франца Шуберта «Песнь моя, лети с мольбою», неаполитанские песни «Санта-Лючия», «О, Мари»...

Из записной книжки

Партия – наш рулевой

Слава борцам, что за правду вставали,
Знамя свободы высоко несли,
Партию нашу они создавали,
К цели заветной вели, к цели заветной вели.
Долгие, тяжкие годы царизма
Жил наш народ в кабале.
Ленинской правдой заря коммунизма
Нам засияла во мгле, нам засияла во мгле.

Припев

Под солнцем Родины мы крепнем год от года,
Мы делу Ленина и Сталина верны.
Зовёт на подвиги советские народы
Коммунистическая партия страны,
Коммунистическая партия страны.
Партия наши народы сплотила
В братский единый союз трудовой.
Партия – наша надежда и сила.
Партия – наш рулевой, партия – наш рулевой!
Думы народные в жизнь воплощая,
В бурях крепка, как скала,
В грозных сраженьях врага сокрушая,
Партия наша росла, партия наша росла.

Припев

Нас не страшат ни борьба, ни сраженья,
Ярко горит путеводный маяк,
И помешать нам в могучем движеньи
Пусть не пытается враг, пусть не пытается враг.
С нами сегодня идут миллионы,
Наше единство растёт,
Сталинским гением путь озарённый
Нас к коммунизму ведёт, нас к коммунизму ведёт!

Д.В. Розанов – Анне Розановой
9 апреля 1953 г.
Москва

За окно почему-то попал листок твоего прежнего письма. Мы начали уже открывать внутреннюю раму. Я достал листок, перечитал его и хочу ответить на него. Ты пишешь о том хоро-

шем времени, когда ты жила у нас в Павловском Посаде. Ты права, я не думаю, что Вам, моим детям, было плохо: мы с Мамой часто теперь вспоминаем прошлое. Она провела счастливое детство: её очень правильно в семье воспитывали, и она это счастье пере-несла в свою (в нашу, в вашу) семью. Это я говорю, не унижая себя, а потому что чувствую теперь, какой великий вклад в нашу семью внесла Мама; она исключительный человек.

Верочка перешла в Фармацевтический Институт, ездит в Битцу – взяла там дачу и приглашает туда и нас... Лёничка сегодня был у нас. Но вообще он теперь реже к нам заглядывает... Будьте здо-ровы и счастливы. Папа.

Из записной книжки

«Книга книг» (прочитано в марте): Ремезов. Г.С. Пирогов. *Шавер-дьян*. Большой театр СССР. Львов. А.В. Нежданова. *Альшванг*. Бет-ховен. *Калинин*. Товарищи. *Кратт*. Избранное. *Образцова*. О му-зыке и музыкантах. *Полторацкий*. В дороге и дома.

Хор и самодеятельность в ЦО

Участники самодеятельности: Названов Олег, 4-МК-6. Красково; Назаров. 6-МК-5; Кондрашов, 6-МК-5. Гитара; Губайдулин. 4-МЛ-5. Красково. Гитара; Мохов. 4-МД-5. Аккордеон; Хлюпин. 6-ТТ-2. Ги-тара; Новиков. 6-МЛ-4. Труба; Нестеров. 2-МЛ-5. Труба, «Отдых»; Арутюнов. 2-МК-7. Мандолина. Ст. «Отдых». Тимофеев Ал. р. Драм. Ст. «Удельная»; Мищенко. 2-МТ-6. Хор. Малаховка.

ХОР: Алексеева Алла, Логинова Таня, Фадеева Зина, Прыгункова Эля, Зайцева Алла, Титова Люда (пляска), Рудов (пляска), Герка Правилон и Виля – художественная гимнастика.

Концерт: 12 номеров. Хор девушек. Струнный ансамбль. «Амур-ские волны!» «Коробейники». «Матросский вальс» Ария Жермо-на из оп. «Травиата».

Ещё участники худ. самодеят. из ЦО – Мандолина (Султанов, Ру-дов, Ким, Агаев); аккордеон (Крамаж, Попов Юр., Непримеров, Гросс, Ларионов); труба – Кыюмяги; Гитара (Герасимова, Янов-ский, Газаев, Давыдов); кларнет – Мартиросян; Балалайка (Кри-вомазов, Мишин); баян – Маслов; Пианино – Лысова Галя; губная гармошка – Кривошеев.

«Книга книг» (за апрель): *Королев*. На ринге. *Макаров*. О произв. *Ф. Энгельс*. Анти-Дюринг. *Прокофьев*. Мораль и религия. *Злато-горов*. Подвиг конструктора. *Берёзко*. Красная ракета. *Серафимо-вич*. Маленькие рабы. *Ленч*. Свадебный подарок. *Стасов*. Статьи о музыке.

План культсектора на март – апрель 1953 г.

22 марта. Сеанс на 5 досках. Коган.

25 марта. Репетиция самодеятельного оркестра. Титов.

29 марта. Лекция. «Атомная энергия и её использование». Правиллов.

Вечер самодеятельности. Титов, Коломин.

1 апреля. Репетиция струнного оркестра. Титов, Хлюпин.

5 апреля. Беседа зав. библиотекой на дачах в «Отдыхе». Правиллов.

Центр. общ. Вечер отдыха. Концерт самодеятельности. Титов, Сокольский, Гольцмайер, Кушнарёв.

12 апреля. Встреча с Линьковым, автором книги «Война в тылу врага». Правиллов.

15 апреля. Репетиция струнного ансамбля. Титов, Хлюпин.

16 апреля. Беседа Мишина «Основы цветной фотографии».

19 апреля. Вечер отдыха. Титов, Рудов, Султанов, Голобородько.

26 апреля. Лекция «О дружбе, товариществе, любви». Правиллов.

29 апреля. Выпуск газеты «Общежитеец». Курбанов.

Бюллетень – 15 апреля. Фотовитрина 20 апреля. Курбанов.

Ария Жермона

Я тоже участвовал в концертах, где пытался спеть арию Жермона из оперы Верди «Травиата». Генрик Крамаж кое-как подобрал на аккордеоне сопровождение. Я вышел на сцену в Красном уголке и запел:

– Ты забыл край милый свой,
Бросил ты Прованс родной,
Где так много светлых дней
Было в юности твоей...

Тут внезапно от волнения я забыл второй куплет. Генрик два раза начинал мелодию, ребята смеялись, а я стал петь сразу третий куплет:

– Горем здесь измучен ты,
Сгибли все твои мечты –
Там же нет борьбы с судьбой,
Там воскреснешь ты душой...
Годы поздние мои
Безотрадно тихо шли,
Тщетно ждал в родную сень
Я тебя и ночь и день...

Как только студенты услышали про «годы поздние мои» и «родную сень», все закричали «браво» и стали хлопать горе-солисту, чтоб он больше не мучил их итальянской классикой...

Из записной книжки № 6

Апрель. Расходы: 103 + 200 + 150 + 100 + 365. 10 – Ким. 15 – Гросс. 50 – Васил. 18 – Борьке. 25 – штраф. 20 – театр. 10 – театр. 6 – взнос. 12 – Арс. 27 – театр. 60 – мотор.

ДЕЛА: Зайти на «Допуски». Понед. Эл-техн. Вся группа. Перевыборы профорга. Две карточки до 25-го. Рапорт о неуплате. Узнать конс. по ПЭ. Щедров. Зайти. Т-Д лаб. Переписать лекции по ВД. Считать редуктор. Переписать ГРУЗЫ.

«Критикуйте меня!»

С 1950 года в МАМИ начали обучать иностранных студентов из стран народной демократии, но в моей группе иностранцев не было, и я с ними познакомился только в начале 1953 года, когда переехал в центральное общежитие. Больше всего в ЦО жило китайцев – больше, чем других иностранцев, вместе взятых. Студентов из Китая было более 20 человек, болгар – двое, из ГДР – двое, из Польши – один, Генрик Крамаж, из Чехословакии – один. Потом китайцев стало ещё больше.

Китайцы очень организованны, очень упорны, очень трудолюбивы, беспрекословно слушаются старшего товарища, видимо, секретаря партиячейки КПК (Коммунистическая партия Китая. – Л. Т.). Жили китайские студенты на первом этаже, по 4–6 человек в комнате. На кухне готовили один рис, на который никто из наших голодных студентов не покушался. Готовил еду один дежурный, который вставал раньше всех, а потом они все вместе ехали в институт.

Китайские студенты получали значительное пособие от посольства КНР, но половину этого пособия не тратили, а добровольно и организовано отдавали обратно в посольство. Они говорили нашим студентам, удивлявшимся такому поведению и патриотизму, что *«Китай нуждается сейчас в деньгах, а нам так много не нужно»*.

Приведу мои тоглашные заметки и впечатления о китайцах. Живут они бедно и скудно, все худые, едят один рис. Но все с энтузиазмом в глазах: надо учиться, а остальное – ерунда! Нужно отметить, что китайские студенты – это не вчерашние школьники, многие окончили в Китае различные учебные заведения после средней школы. И родители этих студентов – не бедные люди, а видные функционеры компартии и администрации.

Китайцы все аккуратны, подтянуты, их всегда можно отличить от наших – они ходят в одинаковой удобной форме сине-чёрного цвета.

В первый год обучения в МАМИ китайцы, как и все студенты-иностранцы, проходят ускоренный курс русского языка, везде говорят только по-русски, даже друг с другом, и быстро осваивают наш прекрасный язык.

У китайских студентов – своя партиячейка КПК, они проводят регулярные собрания, на которых обсуждают свои успехи в учёбе. Вот весной я был свидетелем такого собрания. Окна Красного уголка на первом этаже ЦО были открыты, и можно было наблюдать собрание китайцев, посвящённое учебному процессу на подготовительном курсе МАМИ. Смотря в окно, можно было и услышать, что китайцы призывают друг друга отлично учиться, указывая при этом на портрет Мао Цзэдуна, а за четвёрки ругают нерадивых.

Вот один китаец, получивший четвёрку по русскому языку, понурившись, подходит к синенькой трибунке Красного уголка, склоняет повинную голову и говорит (по-русски!): *«Товарищи! Я получил по русскому языку четыре. Я исправлюсь! Я ещё раз пойду к учителю! Крикуйте меня!»*

Такое отношение к учению было для нас примером, но не все ему следовали...

«Маскарад»

Благодаря работе в культсекторе я познакомился с хорошей девушкой Валеёй из московского пединститута (МГПИ). Профком и комсомольские бюро пединститута и нашего заведения организовали коллективный поход в Театр им. Моссовета студенток с биофака МГПИ и студентов со всех факультетов МАМИ. Ведь Театр им. Моссовета находился недалеко от МАМИ – на площади Журавлёва, почти рядом с Электроламповым заводом.

Смотрели мы драму М.Ю. Лермонтова «Маскарад», в которой роль Арбенина блестяще исполнял народный артист СССР Николай Мордвинов. Арбенин, подстрекаемый светскими недоброжелателями и бывшими должниками по карточной игре, убеждается ими в неверности жены Нины и, мучаемый необоснованной ревностью, отравляет её мороженым, подсыпав туда яду. Мне «Маскарад» немного напоминает «Отелло» Шекспира, но в той драме Дездемона теряет платок, а у Михаила Лермонтова Нина на балу, на маскараде, теряет браслет.

После спектакля мы провожали девушек до метро «Электрозаводская», а кто и дальше. Пока мы шли до метро, мой сосед по комнате в ЦО Лёвка П-ш, коренастый такой еврейский парень с МТФ, всё время разговаривал с Валентиной, довольно высокой девушкой, выше его ростом. Лёвка решительно поддерживал Арбенина, считая, что только так и должен поступить настоящий мужчина, если он свою жену

уличит в измене. Валя возражала, что нельзя же было за одни подозрения убивать Нину. Я же, чувствуя, что Лёвке хочется понравиться Вале, стал поддерживать её сторону...

Валя из МГПИ

У метро мы расстались. Лёвка агрессивно дал мне понять, чтобы я ему не мешал, и поехал провожать Валю домой. Я сел на трамвай и поехал на Спартаковскую площадь к бабушке и дедушке...

Через пару дней, утром, в нашей комнате Лёвка П-ш (он тоже учился во вторую смену, и мы были вдвоём) сам завёл разговор о Вале, стал рассказывать, как она ему понравилась, какая она умная и красивая, и что они, наверно, скоро поженятся, вот только рост девушки смущал его – она почти на голову была выше. Для обсуждения этой проблемы Лёвка и обратился ко мне, спрашивая, не будет ли это препятствовать их любви, видимо, считая, что меня он отшил окончательно от Вали. Я же несколько удивился, как это всего за два дня Лёвка уже решил жениться на Вале. Выяснилось, что девушка ещё и не подозревает о планах Лёвки. Я ему подбросил неприятные для его надежд сомнения о разнице в росте: что Валя будет смотреть на него сверху вниз, и что ей, может быть, не очень будет нравиться, что её муж такой низкорослый. Но Лёвку это не смущало – главное, он сказал, что любит её, и она ещё его полюбит.

Несколько задетый тем, что Лёвка П-ш без зазрения совести отстраняет меня от Вали, я осторожно заметил ему, что евреи ведь женятся только на еврейках. Лёвку это тоже не смутило, и он ответил, что советские люди все интернациональны и что после смерти Сталина вопрос по пятому пункту в анкетах будет снят. И уж совсем я не стал говорить Лёвке, что вряд ли все русские девушки-интернационастки любят чеснок. А Лёвка очень любил есть чеснок и меня он уважал, потому что я не отказывался от чеснока, но употреблял в очень маленьких дозах – только в лечебных целях. Но в комнате нашей, конечно, запах стоял ещё тот, даже азербайджанцы не выдерживали.

Турпоход

После совместного посещения театра девушки с биофака МГПИ пригласили студентов МАМИ в апреле в турпоход по лесам Подмосковья с ночёвкой. Бабушка моя, как узнала, что я иду в ночной поход по лесам, забеспокоилась, но дала мне ценный стратегический совет: во-первых, заставила надеть куртку и свитер, а во-вторых, надеть на ноги сапоги (дедушкины? Сенины? Дяди Вити?), намотав на ноги тёплые портянки.

Мы с Лёвкой и еще несколько ребят из МАМИ с гитарой и аккордеоном собрались рано утром на Киевском вокзале, доехали с девушками до какой-то станции и дальше пошли пешком под руководством инструктора.

Днём было очень тепло, солнышко поднималось всё выше, снежные островки сменялись проталинками и кое-где зазеленевшими полянками, ручейки весело журчали, девушки звонко смеялись. Лёвка не отставал от Вали.

На открытых местах ручейки сливались уже в довольно глубокие потоки. Тут-то мне и пригодились сапоги. Видя, что Валя и другие девушки со страхом смотрят на жидкие жердочки, перекинутые через широкий лоток, я подхватил на руки сначала подругу Вали, а потом и её саму и перенёс по воде на другой берег. Какой-то внутренний импульс заставил меня это сделать... Левка не мог повторить такого подвига в своих ботинках с галошами и яростно сверлил меня глазами.

Целый день мы шли по лесам и полянам, а ближе к ночи развели огонь, на костре варили картошку, ели и пели комсомольские и туристские песни у костра до утра под аккордеон и гитару. Строгая преподавательница из МГПИ не разрешала парочкам удаляться от костра более, чем на десять метров. Валентина почему-то села рядом со мной у костра, а не с Лёвкой, так что его планы на скорую женитьбу рухнули в эту весеннюю ночь...

Очень рано утром под руководством туринаструктора мы быстренько вышли к железнодорожной станции, но уже не по Киевской дороге, и поехали сонные в Москву...

Лёвка со мной месяц не разговаривал.

С Валентиной мы подружились, и наше знакомство продолжалось и летом, пока она не уехала в Сухиничи к родным на каникулы...

А почему я не поехал к ней?

Анна Розанова – родителям

15 апреля 1953 г.

Магадан

20 апреля. Дорогая Моя Мамочка и Папочка!

...Меня очень беспокоит, что Мамочке болеет, я думаю, может, и сейчас она лежит, и хочу прежде всего Мамочке показать Аничкину карточку, как она гуляет в детсаду с ребятами, тогда, может, это подействует лучше камфоры, и Мамочка улыбнется и встанет, а, может, я надеюсь, что она уже встала, а потому начинаю поздравлять:

1. С наступающим праздником 1-го Мая... 2. С днём рождения нашей дорогой Мамочки... 3. Поздравляю Папочку и Мамочку с днём Вашей свадьбы «сверхзолотой»...

Из дневника А.Ф. Розановой

Апрель 1953 г.

Розанова Александра Фёдоровна родилась в 1876 г. У меня 5 человек детей, 13 внуков и 5 правнуков... Когда были мои маленькие дети, мы жили в Павловском Посаде в рабочем посёлке, около нашего домика собиралось очень много детей (до 200). Мои дети выносили все книжки, картинки, игрушки, рассаживались на траве около домика, и все занимались, водили хороводы. Моя старшенькая девочка запевала. Мой муж Д.В. Розанов организовал детскую библиотеку в центре Павловского Посада, где стояла очередь за книгами... Хорошо бы все наши книги собрать в библиотеки, чтобы все книги были на службе народа.

Экзамены

Экзамены я сдал хорошо. 27 очков из 30 возможных, или 90 % успеха.

Из записной книжки

- 26 апреля. Воскресенье. ДОПУСКИ И ПОСАДКИ. 4.
- 27 апреля. Понедельник.
- 28 апреля. Вторник.
- 29 апреля. Среда. Консультация.
- 30 апреля. Четверг. АВТОМОБИЛЬ (воен?). 4.
- 1 мая. Пятница. Идём всей группой на демонстрацию.
- 2 мая. Суббота.
- 3 мая. Воскресенье.
- 4 мая. Понедельник. Консульт. по ПЭ.
- 5 мая. Вторник. ПОЛИТЭКОНОМИЯ. 5
- 6 мая. Среда.
- 7 мая. Четверг.
- 8 мая. Пятница. Консульт. по технолог. тр.-стр.
- 9 мая. Суббота.
- 10 мая. Воскресенье. ТЕХНОЛОГИЯ ТРАКТОРОСТРОЕНИЯ. 5
- 11 мая. Понедельник.
- 12 мая. Вторник. Консульт. по термодин.
- 13 мая. Среда.
- 14 мая. Четверг. ТЕРМОДИНАМИКА. 5.
- 15 мая. Пятница.
- 16 мая. Суббота. Консульт. по грузпод. маш.
- 17 мая. Воскресенье.
- 18 мая. Понедельник.
- 19 мая. Вторник. ГРУЗОПОДЪЁМНЫЕ МАШИНЫ. 4.

«Он так красиво копает»

Д.В. Розанов – Анне Розановой

9 мая 1953 г.

Москва

Милая и дорогая наша Аничка! Пищу тебе из санатория. Мама до 16/V – в Кратове, а я со 2-го до 25 – в Лесном (бл. ст. Сходня). Я несколько раз посещал Маму... а теперь вот мы живём в разлуке... Маничка по телефону сообщила мне, что Мама здорова и поправляется, а сегодня уже получили от Мамы письмо и телеграмму... Мама всем довольна, только жалуется на то, что давно меня не видела, и на то, что прибавила в весе.

Я живу здесь хорошо... Вот только жить отдельно от Мамы – хуже: до того мы жили с ней, как бы составляем 1 душу. Утешает ещё сознание, что скоро увижу маму поправившуюся, менее нервную и более спокойную.

Дома остался Лёня – готовится к экзаменам – и должен сторожить квартиру; да и Маничка обещала навецать Гавриков переулоч...

А.Ф. Розанова – Анне Розановой

17–29 мая 1953 г.

Москва

17-е мая. Мои милые Аничка и Жан Оттович! Сейчас получили ваши письма от 4 и 23 апреля. Лёничка их мне дал. Мы с ним вместе прочитали... Дома много дел... 19-го Лёничка выдержит последний экзамен... Сейчас же твоё письмо пошлю папочке в санаторий...

18-е мая. Завтра у Лёни последний экзамен. Он просидел целый день над подготовкой очень напряжённо. Днём я от тебя получила 1000 руб. 600 руб. взял Лёничка себе, и я 400 руб. Большое тебе спасибо... Мы получили твоё поздравление и твой подарок в день моего рождения. Все угостились и все побыли у меня на моих именинах. Папа всем развёз, и все почувствовали твою заботу о мне и о нас всех... А когда поедет к Паночке, купим с папой торт и повезём ей от тебя...

Сегодня 19-е мая, вторник. Поздравляю тебя с переходом на 4-й курс Лёни. Сегодня большой день у нас, осталось 2 года... Я поздравила Лёничку с переходом на 4-й курс. Сейчас мы соберём посылку, а то Лёничка так был занят, что я его уже не отрывала, а нести ему придётся... О своём здоровье приходится беспокоиться, и я уже привыкла держать себя как надо. Вот, например: Лёня всё сам себе соберёт и уберёт со стола, и даже мне постель накроет. В кухне я почти не бываю...

21 мая, четверг. 10 часов вечера. Сейчас пришла с партсобрания и дома нашла от тебя письмецо, моя большая Аничка, и письмо от маленькой Анички, какое великое счастье. Лёничка ушёл в кино. Эти дни он отдыхает. Вчера Лёничка ездил со мной на огород. Он так красиво копает, я на него смотрела и думала, хорошо, что он немножко насладится физическим трудом, он хотел и сегодня ехать, но среди дня было очень жарко, я отсоветовала, он все время просидел со мной. Я всегда в курсе, где он бывает, он, когда уходит, всегда говорит, куда и даже и когда придёт. Он меня освобождает от забот о себе. Например, стал сам отдавать бельё в стирку сам и сам платит, и даже за мои платья заплатил. Я думаю: значит, Лёня уже сам позаботится, мне не надо заботиться, только потом его носки отдала дополнительно – за моё отсутствие накопились. А папа тоже свёз своё бельё в прачечную, так что они позаботились, чтобы я сама не стирала. И правда, у меня становится меньше работы... Лёня мне присылал в санаторий мармелад, я была очень довольна его вниманием. Он сказал: «Бабушка любит мармелад!» Завтра он съездит к бабушке в санаторий, отвезёт белый костюм папочке, а то папа поехал в чёрном пиджаке...

29 мая, 12 час. ночи. Лёничка был, поужинал, поел молока с творогом, сыру и больше ничего не захотел, и уехал к себе в общежитие. Перед отъездом сказал: «Поеду на Колыму работать, если пошлют после окончания института!!» Посылку я вам уже отослала. Большой привет Марии Васильевне (это женщина, которая сопровождала меня в Магадан летом 1944 г. – Л. Т.). Мария Васильевна стала нам как родной человек, память о ней у нас навсегда осталась, как об очень близком человеке. Лёня, наверно, захочет увидеться с Марией Васильевной. Она приняла на себя такую большую ответственность и труд смотреть за Лёней. Это мы никогда не забудем. Лёня мне писал, что Мария Васильевна за ним более внимания ему оказывала, чем своей дочери, вперёд мне давала кушать. Это свидетельствует о большой деликатности, а я до сих пор не могла Марию Васильевну отблагодарить... Я бы, например, не могла бы взять на себя такую ответственность, как взяла на себя Мария Васильевна. Тысячу раз передай от нас всех величайшую благодарность. Я очень рада, что у тебя будет человек, с которым ты можешь поделиться своими мыслями. У меня осталось светлое воспоминание о Марии Васильевне. Если что для Марии Васильевны нужно что-то сделать в Москве, я охотно исполню...

Мы с Папой скоро поедем к Паночке, там осмотрим дом и тогда опишу его. Целую, обнимаю. Мамачка и бабушка.

Совсем не холодное лето 1953 года. Производственная практика

Лето 1953 года началось с того, что нас, студентов III курса, после экзаменационной сессии направили на производственную практику – на разные заводы и машиностроительные предприятия Москвы. Мне достался филиал ЗИСа – Автоагрегатный завод (он же Завод запчастей) на набережной Москвы-реки. На завод надо было приезжать к 8 утра, поэтому на время практики я покинул центральное общежитие и жил в комнатке дедушки и бабушки в Гавриковом переулке, а они спасались от московской жары и духоты в деревне у тётки Пани. Я вставал в 6.30 утра, чтобы пораньше влиться в поток рабочего класса, спешащего к своим рабочим местам у станков, машин, верстаков, за рули, рычаги и штурвалы автобусов, троллейбусов, тракторов и автокаров.

Производственная практика продолжалась около трёх недель. Заданием на практику у меня было изучение производства валика-шестерни для механизма стеклоподъемника двери грузовика ЗИС-150. Эта деталь имеет 17 зубьев для сцепления с зубчатой рейкой, поднимающей или опускающей стекло.

Деталь – маленькая: длина примерно 36 мм, диаметр зубчатого колеса 20 мм, диаметр валика 8 мм. Токарная обработка валика-шестерни производилась на прутковом токарно-револьверном полуавтомате с поворотной револьверной головкой, в которой закреплялось несколько рабочих инструментов: проходной резец, отрезной резец, центровое сверло и др. Обработка производилась из прутка диаметром 20 мм (т.е. поверхность вершин зубьев не обрабатывалась) инструментами револьверной головки с заднего суппорта.

Пруток подается через шпиндель станка на определенный шаг, равный длине детали плюс ширина отрезного резца. Сначала обрабатывается передний цилиндрический выступ, потом – задняя цилиндрическая часть, затем – отрезка готовой детали (зубья шестерни нарезаются за зубофрезерном станке модульной фрезой). По мере расхода прутка рабочий загружает новый пруток в трубу, установленную соосно со шпинделем. В этой трубе пруток не закрепляется и вращается с сильным грохотом. Все эти операции я наблюдал и фиксировал на пооперационных эскизах.

В цехе было очень жарко, и рабочий на моём станке был в одной майке, довольно грязной и замасленной. После смены он, конечно, переодевался, но я решил, что он так вообще одевается. Через день-два, чтобы быть поближе к рабочему классу, я приехал на завод тоже в одной майке. Народ в метро смотрел на меня с изумлением – в 1950-е годы молодые люди не ходили по городу и не ездили в метро в майках.

Через три недели отчет по процессу обработки валика-шестерни с технологическими схемами и режимами резания я благополучно защитил в МАМИ на отлично.

«Добейся путёвки»

Анна Розанова – родителям и сыну
8 июня 1953 г.
Магадан

Дорогие Мамочка, Папочка и Лёничка!!!

Получила от Вас много писем и вот сегодня только отвечаю – быстро доходят письма – в неделю!

Прежде всего хочу сказать Лёничке, что я выхлопотала ему путёвку в дом отдыха на Черное море (Лоо) или ещё в какое-нибудь место, правда, за наличный расчет 100 % – это значит, надо зайти на Гоголевский бульвар в ДС (Дальстрой. – Л. Т.), похлопотать её получение, согласно удостоверения на путёвку, и заплатить за её стоимость там и поехать. Это удостоверение на приобретение путёвки везёт наш главбух. Он обещал помочь Лёне в хлопотах, параллельно своим хлопотам. Он приедет в Москву в числах 15–16–19–20 июня. Едет поездом от Хабаровска. Приедет, Лёня, к Маме на квартиру или к Вере.

Ты сговоришься с ним о дне, когда он пойдёт в ДС, и обязательно иди вместе в тот же день. Он обещал помочь в твоих хлопотах. Проси путёвку в дом отдыха Лоо на Черное море или ещё куда-нибудь. Я думаю, тебе будет очень хорошо пожить в каком-нибудь доме отдыха на всём готовом, и отдохнёшь хорошо после ученья и всех твоих работ. В общем, действуй и обязательно добейся путёвки. Желаю удачи, потом можно съездить в Туапсе.

Милой Мамочке спасибо за все хлопоты о Лёничке, за торжество и пироги в день его перехода на 4-й курс. Я сама очень радуюсь и горжусь им, что он учится и идёт всё вперёд. А Лёшеньке спасибо, что огород копает и сажает картошку, и что пол моет, и ухаживает за Мамочкой. Это как будто бы моя доля в Вашей работе осуществляется Лёней. Хорошо, что Мамочка не стирает, и я буду очень довольна, если Лёня всегда будет самостоятельно носить бельё в прачечную и брать Мамино, облегчит большой труд Мамочке. Я помню, папа не позволял ей носить с базара даже 3-х литров молока, а её бельё ведь гораздо тяжелее. Посылку будем ждать с большим интересом. Лук сейчас очень дорог здесь на базаре. То, что не положили сухого луку, – ничего, проживём, а потом появится, наверное. Пароходы уже стали приходить. Мне очень интерес-

но, что Лёньчик хочет ехать сюда работать. А Жан всё стремится ехать на материк. Но это всё выяснится через 2 года к окончанию Лёни института. Много ещё воды утечёт, жизнь покажет.

Разлука

Я не очень переживал, что у меня не получилось с путёвкой, о которой хлопотала мама. В «Дальстрое» мне дали от ворот поворот, сказав, что я теперь не малолетний сынок члена профсоюза горняков Колымы, а сам уже член другого профсоюза – работников высшей школы (?), куда меня и послали. Бухгалтер же из колымского Окружкома профсоюзов у нас так и не появился.

В голове же у меня была одно – девушка Валя из МГПИ, а всё остальное как-то мало волновало. Студентку биофака МГПИ после весенних экзаменов направили на практику на биостанцию института в «Заветах Ильича», куда я частенько навещался и проводил с Валей и её подругами многие часы, помогал ловить бабочек, собирать лекарственные растения и цветы и делать гербарии. Возвращался в Москву поздно вечером.

Бывал я у Валентины и в Москве, на Ульяновской улице, но что-то мешало нашим отношениям. Я полюбил Валю, но сестре её, женщине опытной и лет на 10 старше Вали, я не нравился, и она сильно влияла на девушку.

Сестра жила отдельно от Вали, и когда она приходила, Валя замыкалась, держалась сдержанно. Сестра её, видимо, была не очень счастлива в браке, или муж («он») бросил её? Она с порога начинала рассказывать, что «он» сказал, что «он» сделал, что «он» явился домой пьяный, чуть ли не побил её, как они поссорились. Всё это она выливали на Валю, меня не стеснялась. Мне при её излияниях о неудачной семейной жизни становилось не по себе, как будто и я был в чём-то виноват. Она врывалась в наше любовное гнёздышко, от «него» (от мужа) летели пух и перья, все были виноваты в её несчастьях; Валя потом говорила, что на этой почве сестра её стала выпивать понемножку...

Сестра, конечно, сильно влияла на Валентину, считала, что ей нужен другой мужчина, опытный и обеспеченный и, конечно, москвич, а не недоучившийся студент из общежития, без жилья и с неясным будущим.

Всё это она высказывала прямо, и с её приходом становилось уютно, и я поскорее уходил. Приходилось встречаться нам на улицах, подолгу гуляли мы по Москве. Приглашать Валю в центральное общежитие я не мог – ведь в нашей комнате на неё набросился бы ревнивый Лёвка П-ш.

Так наши встречи стали постепенно затихать. Валя уехала на лето к родным в Сухиничи, а я – на Кавказ...

Всё лето я забрасывал Сухиничи письмами, но Валентина не отвечала, может, сестра мои письма перехватывала, а может, Валя просто не хотела отвечать...

Я сильно переживал нашу разлуку, и моя печаль вылилась в лирическое стихотворение – послание, как бы отправленное мне Валею...

Из записной книжки

Последнее письмо

Тебя я больше не люблю,
И ты ко мне не приходи...
Но об одном тебя молю:
Не убивайся, не грусти!
 И не хочу твоей я грусти,
 Я не хочу, чтоб ты страдал.
 Пускай любовь тебя отпустит,
 И чтоб измены ты не знал.
Об этом не хочу писать –
Любовь былую не вернуть,
Ты мог бы счастье мне дать,
Но жизнь назад не повернуть.
 Прошла весна с дождями где-то,
 Тебе должна я всё сказать:
 Всё – чувств обман... всё – это,
 О чём так трудно мне писать...

Лето 1953 г.

«На белом крылечке»

А.Ф. Розанова – Анне Розановой

20 июня 1953 г.

Дер. Московка

...Живём мы у Паночки в её очень хорошенькой хатке с тремя окошечками... Здесь я живу без лекарств и чувствую себя очень хорошо. Домик их – особнячок в сторонке от всех жилых домов, кругом зелёная трава и одно большое дерево на горочке. Я всегда сижу на белом крылечке и принимаю воздушную ванну... Спим мы в холодной кладовке. В Москве сейчас были ужасные жары, духота, пыль, а у нас ни пылинки. Питание для нас чудесное: молоко, простокваша, картофель и капуста свои. Вчера уже кушали клубнику из своего огорода. В таких условиях мне не приходилось жить во всю мою жизнь...

Сюда мы приехали 31-го мая... В Москве у нас в комнате живёт Лёня. Он сказал, что для него это очень удобно, т.к. езда в общежитие берёт очень много времени... Уж очень хорошо здесь: под горой – маленькая река, за рекой – зелёная горочка и недалеко превосходный лесок. Изредка бродят лошадки, коровки, гуси, куры. Вообще деревенская идиллия...

Приписка Д.В.Розанова:

А теперь и я пошлю тебе свой горячий привет. Мы неожиданно собрались четверо: мама, Маничка, Паночка и я у Паночки в деревне Московка. Очень это радостно. И тем более, что мама, пребывая на воздухе, не чувствует приступов своей сердечной болезни... У Паночки, по словам Мамы, лучше, чем в Санатории. Крепко целую тебя... Папа.

Приписка Марии, сестры Анны:

1/VII – 53. Еду поездом от «Шараповой охоты» к Москве от Паночки. По дороге зайду к Лёне и опущу тебе письмо... Основную часть времени летом мамочка и папочка проведут... у Паночки под Серпуховым, хотя и не отказываются побыть на ст. Битца (также по этой же дороге) у Веры. Были все вместе и часто о тебе и твоей маленькой Аничке вспоминали.

С 8/VII начинаю работать, отпуск кончается. Буду стараться закончить диссертацию к осени этого года. Но работы ещё много. Крепко целую всех. Маня.

Анна Розанова – родителям, сёстрам и сыну

8 июля 1953 г.

Магадан

Дорогие Мамочка, Папочка, Лёничка! Маничка! Верочка! Паничка и все детки! Дорогая Мамочка!

Приехали ли Вы от Паночки? Как Вам там пожилось? ...Не знаю, как там дела у Лёнички с получением путёвки, очень мне хотелось устроить его отдохнуть, и всё как-то не получается у него там на месте. Пусть бы пожил вольготно на свежем воздухе. Ну, ладно, если не достанет, поедет в Туапсе... Посылку я получила, большое спасибо и за куклу, и за лук. ...Лук в большей своей части пророс, ростки по 10 см длиной, но я скорее их посадила в землю, будет зелёный у нас расти... Попрошу Лёню купить теперь луку и положить на выдержку: который не прорастёт с месяц, тот можно посылать. Когда он приедет с летнего отдыха, пусть снарядит ещё раз к осени мне «лучную» посылку. Письмо отсылаю. Крепко целую всех. Ваша Аня.

Туапсе

С путёвкой у меня не выгорело, и я на два месяца поехал на Кавказ. В Туапсе были большие перемены. Домик Александра Ивановна с помощью соседа-плотника построила. Дом стал как бы двухэтажным, так как стоял на высоких бетонных опорах, врытых глубоко в землю, в тот слой, который не будет сдвигаться при оползнях. На первом «этаже», т.е. на земле, под домом, разместилась вся хозяйственная утварь хозяйки, уцелевшая при оползне прошлого года. На второй этаж шла небольшая лесенка, которую бдительно охранял страшный пёсик Тузик, радостно замахавший хвостом при моём появлении, так как мы с ним были знакомы с прошлого года.

В доме были две чистенькие комнатки, в одной из которых я и разместился, сразу вручив А.И. деньги за проживание, хотя она и сопротивлялась.

Работала А.И. по-прежнему на старом месте – в детском саду, получала мизерную зарплату. В этом году у неё был дорогой гость – её младший сын Николай, приехавший из Ленинграда на каникулы.

Коля был младше меня года на два-три, учился в ПТУ на краснодеревщика. Коля знал Туапсе, как свои пять пальцев, и мы стали ходить с ним в заповедные места, где было очень мало народа, – на белоснежные галечные пляжи без пятен мазута, где была чистейшая морская вода без бензиновых плёнок всех цветов радуги.

Нырялки-догонялки

Я не очень уверенно сообщил Коле, что плавать-то не совсем умею, но он пропустил это мимо ушей и предложил поиграть в нырялки-догонялки около берега (!). Игра заключалась в том, что брался крупный плоский белый голыш, и один из нас забрасывал его на десяток метров в море. Второму игроку надо было доплыть до места его падения, нырнуть и достать со дна морского. Вода была прозрачной, и белый камень отчётливо виднелся на песке. Я нырнул, с каждым разом всё глубже и глубже, хватал голыш, выныривал и бросал камень подальше... Коля нырял за ним, а я в этой игре уже забыл, что не умею плавать, а когда вспомнил и взглянул на берег, то мне стало слегка не по себе: мы с Колей так заигрались, что отплыли от пляжа метров на 300, и береговая линия уже приобрела дугообразную форму...

На обратном заплыве мы тоже ныряли – морское дно было прекрасно видно и казалось очень близким. Когда же я всплывал, и дыхание совсем кончалось, хулиган Колька, подстерегая этот момент, обеими ногами упирался мне в плечи и с силой толкал обратно вниз, в пучину... Но море уже выталкивало меня обратно... Потом мы загорали на горячей гальке.

Такие были детские забавы на море. Лежишь усталый на гальке и чувствуешь, что весь ты пропитался морской солью и морским бризом... Потом мы шли иногда в столовку, ближе к порту. Как только наклонился я над тарелкой с горячим первым, так вдруг у меня из носа под смех Коли начинала литься, прямо в тарелку, морская вода, застрявшая от ныряния где-то в пазухах носа. Этим летом от интенсивных промываний солёной морской водой и прожарки на горячей гальке у меня окончательно прошёл хронический насморк, заработанный ещё в Магадане. Перестали «прорасти» и «ячмени» на веках.

Берию сняли

Когда мы бывали в городе, я всегда заходил в книжный магазин, чтобы ознакомиться с новинками выпускаемой литературы. Библиотеку я в студенческие годы не думал собирать, хотя читал много, но не страдал ещё страстью к книгособиранству. Никто в семье бедных революционеров Розановых не имел большой библиотеки, и нигде я не мог «заразиться» этой болезнью.

Так вот, зайдя в очередной раз в книжный магазин в Туапсе в начале июля, я увидел, что персонал продавцов спешно снимает со стен большие фотопортреты, идеально отретушированные и приглаженные, членов Политбюро ЦК ВКП(б). Я удивился, но на мои расспросы продавцы не отвечали, явно чего-то боясь, и вообще хотели выгнать меня из магазина, так как у них был «технический перерыв». Потом уж вечером я узнал от Александры Ивановны, что сегодня в Москве арестовали Берию, и портреты этого «врага народа» везде исчезли. Заодно в городе снимали и портреты остальных членов Политбюро, так как было не ясно, кто последует за Берией.

Через две недели всё «устаканилось», и Политбюро в новом составе появилось опять на стене книжного магазина, но покупать их портреты, как и раньше, никто из жителей не спешил. Конечно, я не мог тогда и предположить, какие политические изменения последуют за этим событием в СССР, что будут реабилитированы уничтоженные Берией мой отец, дядя Миша, отец Тамары и Арсена, дядя Ваня, брат мамы, и надо мной не будет висеть клеймо ЧСИР (Член семьи изменника Родины), сильно унижавшее меня в жизни.

Сухуми

Ещё в Москве от тёти Мани я узнал, что Тамара, моя двоюродная сестра, отдыхает в Сухуми. И так как Тамарка находилась в интересном положении, тётя Маня поручила мне навестить её в Сухуми и помочь с отъездом домой.

И вот в самом начале августа мы с Колей Пупышевым погрузились на великолепный белоснежный теплоход «Грузия» и шли на этом лайнере до Сухуми. «Грузия» – один из четырёх теплоходов (ещё ходили на Чёрном море «Россия», «Победа» и «Украина»), полученных СССР в качестве послевоенных репараций от поверженной Германии. Фашистский теплоход имел роскошную отделку, на борту был бассейн, теннисный корт и прочие увеселения для немецких капиталистов. Рейс был дневной, у нас с Колей были билеты 4-го класса, т.е. мы могли беспрепятственно и свободно занимать любые места на палубе, шататься от носа до кормы и обратно, но на верхние палубы, где располагались каюты 1-го и 2-го классов, нам доступ не разрешался: на входах в палубные коридоры стояли дежурные матросы и отделяли «чистых» от «нечистых». А были еще пассажиры 3-го класса, которые обретались в глубоких недрах корабля, в тесных каютах на четыре человека. Но мы туда не ходили...

Тамару мы нашли в добром здравии, она отдыхала со своими подругами-москвичками, тоже студентками, но жаловалась, что кавказские горячие мужчины не дают ей прохода и пристают к красивой девушке с некрасивыми предложениями, и что она хочет поскорее уехать домой.

Несколько дней мы прожили в Сухуми, ходили с Тамарой и Колей по местным достопримечательным местам. В частности, в Сухуми посетили так называемую «Горку И.В. Сталина». Это такая высокая гора Ахун, на вершине которой расположен дорогой ресторан – место сбора и кутежей местной золотой молодёжи. На гору Ахун мы поднимались по горному серпантину пешком. Вечером же богатые отдыхающие с шиком подкатывали к ресторану на личном транспорте или на такси. С горы Ахун открывался великолепный вид на море и порт Сухуми.

Рица. Дача Сталина

Из Сухуми мы втроём с Тамарой и Колей на электричке, а может, на катере, добрались до Гагр, где присоединились к автомобильной экскурсии на озеро Рица. Дорога на Рицу очень живописна. Переехав через быструю речку Бзыбь, едем по горному серпантину. Дорога очень узкая, почти не асфальтированная, и при встрече двух автомобилей одному из них приходится вплотную прижиматься к обрывистому склону горы и останавливаться, чтобы пропустить встречный транспорт. Из трещин горных пород, нависающих над дорогой, там и сям сочатся бесчисленные ручейки минерализованной воды. Все экскурсанты набирают эту воду в бутылочки, умываются и пьют это чудо природы...

Подъезжаем к озеру Рица, погода начинает портиться. Противоположного берега озера не видно – низкие облака опустились до самой воды. Солнышко чуть-чуть проблескивает... но ничего, тепло, дождика нет...

В ресторан мы не идём, слишком дорого, не по карману студентам. Купили арбуз, сидим у воды, отдыхаем. Расторопные абхазцы приглашают всех посетить дачу товарища Сталина. Мы сначала не поверили: «*Что за дача? Где эта дача?*» Неужели товарищ Сталин мог отдыхать в такой глуши?

Абхазцы за небольшую плату грузят нас в моторку, и мы плывём через озеро: сначала за мыс, а потом – к другому берегу, к подножию горы Авадхар. Здесь небольшой причал, пустая будка для охраны. «*Товарищ Сталин частенько тут отдыхал*», – объясняют нам словоохотливые кавказцы, – *отдыхал обычно не больше недели, а как умер, никто уже не охраняет ни причал, ни его...*»

Поднимаемся по довольно крутым маршам ступенек и видим: скромный деревянный дом, выкрашенный в зеленоватый цвет. Дом стоит на высоких бетонных столбах, метрах в полутора от земли, так что всё пространство под домом просматривается, но проходить под ним надо пригнувшись. Под домом ничего не стоит, только мотоцикл с коляской коменданта, который по долгу службы и встретил нас.

Все окна дома забраны мелкой медной сеткой. «*От комаров*», – объясняет комендант, но мы понимаем, что такая сетка предохранит и от камня, и от гранаты диверсанта.

Рядом, буквально в метре от дома, журчит и прыгает по мелким камешкам быстрая горная речка, мерный плеск которой успокаивал вождя. Вокруг дома – небольшая площадка. Стоят две удобные скамьи из бука, разбит цветник. Дорожки выложены цветным камнем... «*Неужели товарищ СТАЛИН, великий вождь всех народов, мог жить в таком невзрачном домишке?*» – не верилось мне. Я представлял, что дачей Сталина должен быть огромный дворец вроде средневекового замка.

«*На этом берегу озера у горы Авадхар, – сказал комендант, – только две правительственные дачи – Сталина и Молотова. Для высоких гостей есть тут и заповедник с оленями и дикими козами – все условия для охоты.*»

Мы поднялись в дом: две комнаты, кухня, ванная. «*Очень редко здесь у товарища Сталина кто-нибудь гостил, – со вздохом сообщает комендант, – иногда приходил товарищ Молотов. Дача его рядом. Сталин любил это дикое место и отдыхал здесь один.*»

Ванная комната меня поразила. Она была отделана красным мрамором с чёрными прожилками, в ванну надо было спускаться по трём широким мраморным ступеням. *«Воду сюда берём прямо из нашей речки, – говорит комендант. «Прямо из речки? И не нагреваете? – удивляемся мы. – «Прямо из речки, – подтверждает служака со вздохом, – товарищ Сталин утром любил купаться в такой холодной горной воде...»*

С нас берут какую-то незначительную мзду за экскурсию, мы отплываем обратно, к нашему автобусу, и едем в Гагры, а оттуда – в Сочи...

В Сочи мы долго бродили по Дендрариуму, где в одном месте собраны ценные породы деревьев: каштан, бук, тисс, чинар и особенно самшит с необычайно твёрдой и плотной древесиной, идущей, например, на изготовление ткацких челноков и различных безделушек.

Из Туапсе Тамара выехала в Москву, а я загорал и купался с Колей Пупышевым до конца июля. Потом Коля уехал в Ленинград.

«Жизнь простая и трудовая»

Д.В. Розанов – Анне Розановой

11 августа 1953 г.

Дер. Московка

Милая дочка Аничка! Спасибо тебе за письма... Ты пишешь о том, что Вы часто видите с Марией Васильевной: очень рад, что она с Вами, передай ей самый сердечный привет наш... Мы так часто с великой благодарностью вспоминаем её. О своей жизни добавляю: я здесь часто (почти ежедневно) провожаю или встречаю Аничку (Паночкину) – она ходит в детский сад по полю, по 1 1/2 километра. В Москве, когда бываю, занимаюсь по русскому языку с Арсеном: он готовится в 8-й класс вечерней школы. Это хорошо, что он займётся учёбой: займёт свободное время делом. У Пани я занимаюсь по рус. яз. с Верой: она немного отстаёт по письм. рус. языку.

У Вит. Семёновича здесь 15 соток земли гл. обр. под картофелем. Особо выделен участок, где: помидоры, капуста, дыни, кукуруза, горох, морковь, огурцы. В.С. отлично ухаживает за посадками, отлично обстраивает дом. Жизнь они ведут с Паней простую и трудовую. У них много новых книг и литературы, так что и здесь мы смогли прочитать многое из нового и интересного... На днях они ездили в гости к Ире, которая живёт в МТС (на границе почти с Тульской областью) – у неё теперь 3 моих правнука (2 мальчика и 1 девочка). Галя и Тамара ожидают младенцев... Ну, будь здорова и счастлива. Папа.

А.Ф. Розанова – Анне Розановой
11 августа 1953 г.
Дер. Московка

Наша милая и дорогая Аничка! Живём мы у Паночки очень хорошо. Всё у нас здесь есть. Нам не надо ходить в магазин. За хлебом ходим на фабрику. Кушаем давно свежую картошку, огурчики, клубнику, малину, варенье, даже завели собаку. Ходим босиком в тапочках... Кругом поле, лес, изредка идут люди среди поля, кругом зелень, трава, под горочкой речка. На речку ходим... картошку мыть, белёе полоскать, умываться... Молоко нам приносят 3 литра утром и три литра вечером по 2 руб. 50 коп. литр... Я даже собираюсь жить здесь до поздней осени, а может быть, и зиму. Я перестала лечиться... живу без лекарств и ночь и день на свежем воздухе... Для молока у нас 4 кастрюли. Две кастрюли наполнены, а две уже готовятся к вечеру и к утру. Я ставлю в печь и кипячу, а три литра на простоквашу. Мне очень жалко, что вам не приходится никогда походить в одном платице, а я иногда хожу в одном платице, а папа в одних белых трусах.

Большое спасибо Марии Васильевне за привет... я её никогда не забуду. Большое счастье, когда ты пишешь, что скоро увидимся. Ты опять прилетишь или приедешь к нам. Тома написала, что она последние дни отпуска проводит с Лёней, они очень дружны между собой ещё с детских лет. Тебя обнимаю, целую, крепко прижимаю к себе, чувствую твоё сердечко. Мама.

Велосипедистка Таня

Не получая вестей от Валентины из Сухиничей, я очень грустил, но всё-таки нашёл на одном отдалённом от города пляже красивую девушку. До этого пляжа надо было идти от порта по железнодорожным путям в сторону Сочи километра два. Рельсы железной дороги Туапсе – Сочи уложены на каменистых уступах гор, спускающихся к морю. Идти надо было по узкой тропинке над обрывом, пока с этой высоты не начинаешь замечать, что далеко от порта радужные мазутные пятна на воде уже исчезают и можно спускаться к морю.

Однажды, уже после отъезда Коли, в поиске чистого пляжа я увидел внизу, у кромки воды, лежащую на гальке женскую фигурку. Это было как раз на том участке путей, где располагался длинный трёхпутный железнодорожный разъезд. Среди путей и стрелок стояла сложенная из красного кирпича будка обходчика. Вниз, по склону обрывистого берега, шла довольно хлипкая деревянная лестница с шаткими перилами, тремя длинными зигзагами спускавшаяся к пляжу. Сойдя на обжигающую гальку берега, я направился прямо к купальнице.

Мы познакомились. Девушка Таня оказалась студенткой машиностроительного техникума из Харькова. Лет ей было, наверно, 17–18. Приехала Таня к своей тётке, которая служила на этом разъезде обходчицей и стрелочницей.

«Что же вы и живёте в этой будке?» – спросил я. «Нет, – засмеялась Таня, – у тётки наверху есть домик», и она рукой показала вверх, на вершину горы, где за деревьями еле-еле можно было разглядеть кусочек красной железной крыши и голубую стену домика.

«Высоко, однако! Трудно тебе спускаться сюда каждый день!» – посочувствовал я. «Да ерунда! Это для меня как зарядка! Я же спортсменка, велосипедистка, выступаю за студенческую сборную Харькова, вот отдыхаю тут у тётки, скоро у нас сборы»... «А где же твой велосипед? У тётки? Гоняешь по путям?» – смешил я Таню. «На велосипеде сюда не доедешь!» – «Нет, он в Харькове, дома меня ждёт», – тоже весело смеялась девушка. – «А, наверно, и велосипедист какой-нибудь тоже тебя ждёт?», – задал я ревнивый вопрос. «И не один, а вся команда!» – мило кокетничала Таня.

Так легко было с этой девушкой, так мы смеялись и шутили друг над другом, на этом морском берегу, на горячей гальке, обжигающей ноги, если не поливать гальку морской водой из резиновой шапочки...

Велосипедная тема, как догадался читатель, очень интересовала меня. Я рассказал Тане, что с 7-го класса не слезаю с велосипеда, но дорожные машины не интересовали Таню. Я стал расспрашивать Таню о конструкции гоночных велосипедов, как происходит переключение скоростей, об особенностях велоспорта, командных и индивидуальных гонках, о пелатонах (этот термин я впервые услышал от Тани) и вообще о правилах гонок и соревнований.

Велосипедная тема очень помогла мне при знакомстве с девушкой. Мы подолгу говорили об этих двухколёсных машинах. Таня очень смеялась, когда я рассказывал ей о своих велоавариях в Магадане и Москве.

«Я тоже раз сильно упала и расшиблась, – сказала Таня, – смотри, вот даже шрамик остался», – показала она на своё загорелое плечо. Я тут же поцеловал этот шрамик...

Таня была очень мила. Велоспорт ещё не иссушил её тело, округлые руки и ноги были приятной нежной полноты. Мы вместе плавали в прозрачной воде, а тётка-стрелочница наблюдала, наверно, сверху, из своей будки, чтоб мы чего-нибудь не натворили. Тело Тани в воде было совершенно невесомым. Она нежно смеялась, когда я обнимал её в воде, но на берегу ничего лишнего мне не позволяла. Да мне ничего и не хотелось, просто я любовался этим чудным созданием харьковских родителей...

Я зачастил на разъезд. Мы загорали на обжигающей гальке, потом поднимались по скрипучим лесенным зигзагам на железнодорожные пути. Потом моя велосипедистка поднималась к домику своей тётки, а я шёл обратно по путям, к порту, в город.

Вечером мы ходили в кино, или я приходил на разъезд, поднимался наверх, к голубенькому домику, мы качались на качелях, потом купались в тёплой ночной воде Чёрного моря...

А однажды, когда я не увидел у моря её точёной фигурки, я поднялся наверх, к голубому домику под красной крышей. «А Таня уехала!» – огорошила меня тётка-обходчица. Я очень расстроился, так как Таня и слова мне не сказала, что уезжает. «На соревнования срочно вызвали, – добавила обходчица, видя мой обескураженный вид, – вот адрес тебе оставила...»

Это было слабым утешением. На письма мои Таня не отвечала, видно, велосипед всю захватил её... или велосипедист.

Я даже стихи Тане посылал, но Харьков молчал.

Из записной книжки

Тане

Я бы прошел и тайгу, и пустыню,

И переплыл океан и моря,

Я бы нашел дорогую святыню –

Ты полюбила бы только меня...

Вижу тебя я и в горных стремнинах,

Вижу тебя в небесах и воде,

Слышу тебя на широких равнинах,

Чувствую рядом с собою везде.

Мчатся вагоны, колесами споря,

Стыками рельсов упорно стуча.

Прочь от меня одиночества горе –

Хватит же маяться по мелочам.

Серые, чёрные станций руины

Синие снега на кадры дробят,

Горы сжимают мой поезд в теснинах.

Где же теперь разыскать мне тебя?

«Дача» студентов МАМИ. Малаховка, ул. Некрасова, 71. Осень 1952 г.



Леонид Титов – студент
III курса МАМИ

Финишный рывок велосипедиста
по улице Некрасова



Студенты на «даче» МАМИ. Слева направо: Женя Мищенко, Вилен,
хозяйка «дачи» Екатерина Ивановна, её дочь, Лёня Титов, Женя Ильин



М.Н. Кунявский, к.т.н., заведующий кафедрой «Металловедение» и просто хороший человек. На демонстрации 7 ноября 1952 г.



Лаборатория кафедры «Металловедение». «Студенты изучают шлифы структур термообработанных сталей: Юра Беляев (слева) и Нариман Курбанов. 1952 г.



Студент Леонид Титов. 1952 г.



«Позирую сам себе». Малаховка, ул. Некрасова, 71. Осень 1952 г.

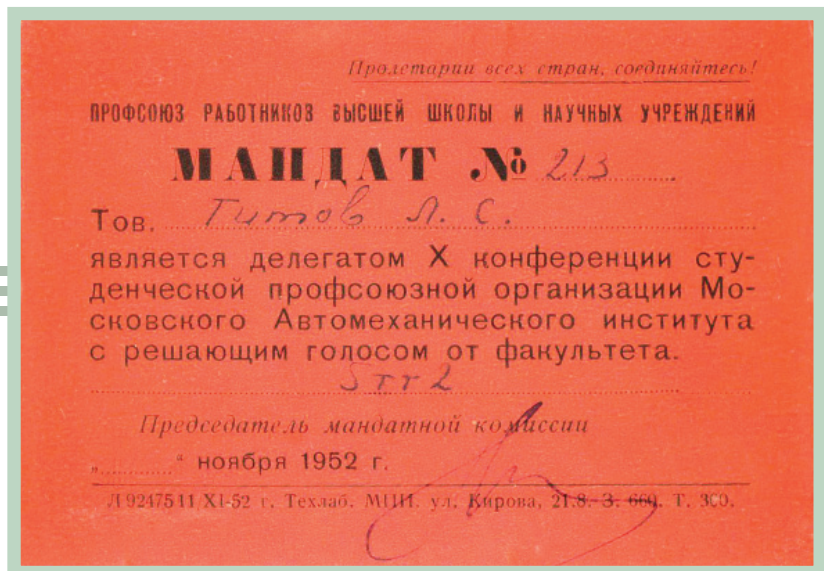

Мандат делегата Леонида Титова на X конференции студенческой профсоюзной организации МАМИ. Ноябрь 1952 г.



На Большой Почтовой. Леонид Титов с семьёй тёти Веры. Слева направо: Мария Ивановна с правнучкой Наташей, двоюродный брат Семён и двоюродная сестра Елена Любимова. 1954 г.

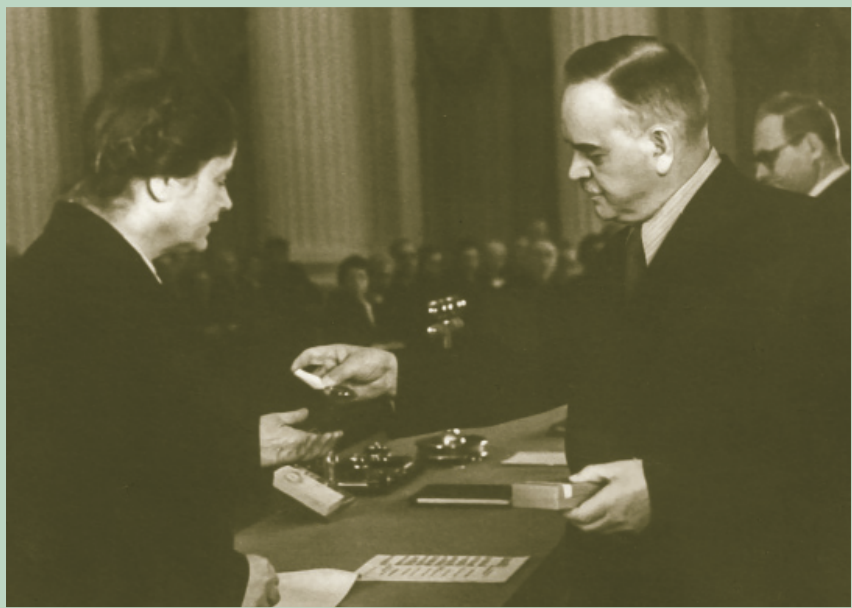

Вера Дмитриевна Розанова получает орден «Знак Почёта» от Председателя Президиума Верховного Совета СССР М. Шверника. Кремль. 1 ноября 1952 г.



Лёня Титов сражается с Женей Мищенко на рейсшинах. Малаховка. Осень 1952 г.



«Дача» студентов МАМИ. После рыцарского турнира (слева направо): Женя Мищенко, Вилен, Женя Ильин, Лёня Титов

Ленинград. Февраль 1953 г.



Л. Титов у памятника преобразователю
России Петру Великому



Петропавловская
крепость



У входа в Эрмитаж

Томилино. Март 1953 г.



Студенты III курса Герка Правиллов
(с чемоданчиком Л. Титова)
и Нариман Курбанов идут
в центральное общежитие МАМИ



Староста группы 6-ТТ-2
тракторного факультета МАМИ
Леонид Титов



Вилен, Маша из МОПИ и Герка Правиллов (валяется в снегу)



Траурный выпуск газеты
«Правда» о смерти И. Сталина.
5 марта 1953 г.

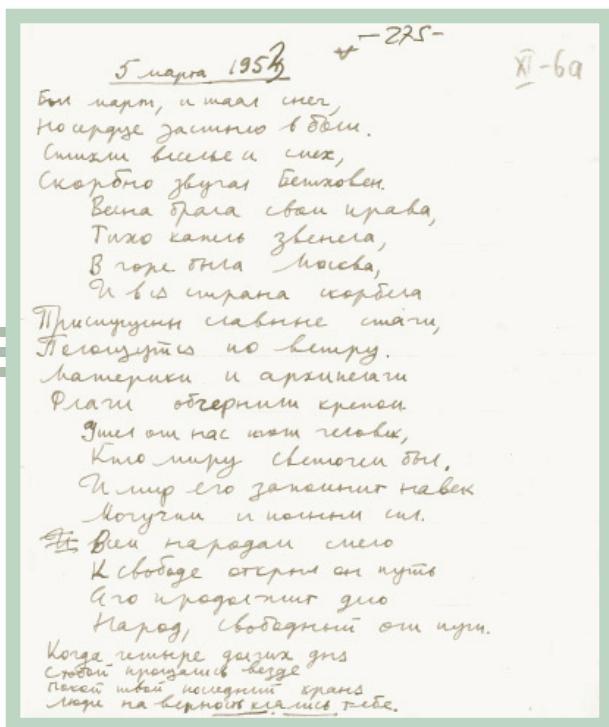

Стихотворение
«5 марта 1953 года»



Леонид Титов окончил
III курс МАМИ. Июнь 1953 г.

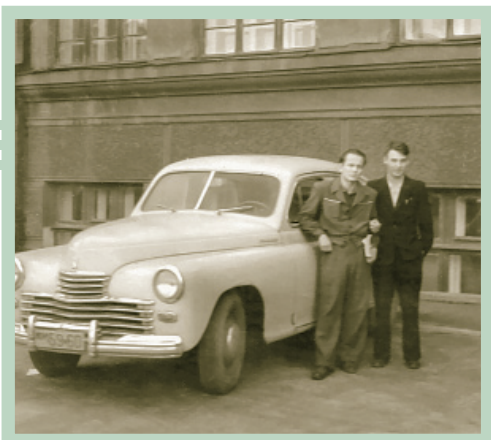

Студенты тракторного
факультета Вилли Гросс (слева)
и Леонид Титов у стен МАМИ.
1953 г.



Студентка МГПИ Валентина.
Турпоход по лесам Подмосковья.
Апрель 1953 г.

Летняя практика студенток биофака. Опытная станция МГПИ.
Станция Правда. Июнь 1953 г.



Валя (третья сверху) с подругами
по биофаку



Валентина с биофака МГПИ



Валентина за рабочим столом



Студентка Валентина
(слева) с подругой
и Леонид Титов

Июль – август 1953 г.



Туапсе. Новый дом А.И. Сызько
на бетонных опорах



Леонид Титов в Сухуми



Гостиница на озере Рица



«Я в сомбреро в саду»



Семья тети Пани. Сидят (слева направо): Прасковья Дмитриевна, дочери Вера и Анна, муж Виталий Семёнович Пшеная-Северин; стоят: дочь Галина и сын Семён. Москва. 1950-е гг.

Нет вдохновения, -
Так на привычки, -
Мно к работе называть.
Без сомнений -
Мы все привычки
Потом за это изводить.
За что их бранить?
Быть может, нету года
Своей чередой пройти.
За что их винить?
Боготомные годы
Тем раней изжить.
Нет же какой поти слуши
И поставил кому все широк?
Оги писал своей слезой?
Но... ни друг его чье поти,
Ослаб в борьбе за крохи,
Что с ним идет одной стезей?
И не оги миру победы:
Нет у него негаш
И радости думной нет.
Но слова все изводит
Чтоб нечи забывали
Знати потише без ни, поти!

Стихи
«Нет вдохновения»



1953 **IV КУРС** 1954

7-й семестр

Сентябрь 1953 г. – январь 1954 г.
Группа 7-ТТ-2

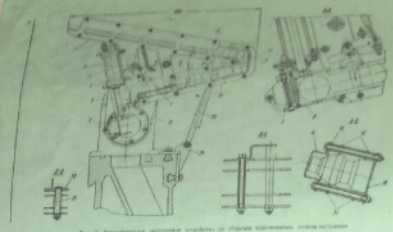

Fig. 3. Technical drawing of a metalworking tool, showing various views and components labeled with letters and numbers.

МЕТАЛЛООБРАБАТЫВАЮЩИЙ ИНСТРУМЕНТ

Профилевание передней поверхности зубца концевых фрез при обработке обточенных резьб

Ю. В. Цук, А. С. Титов

При изготовлении резьбы обточенных резьб на концевых фрезе требуется обеспечить заданную форму передней поверхности зубца. Для этого необходимо использовать специальные инструменты, позволяющие точно задать форму передней поверхности зубца. В данной статье описаны методы и инструменты для профилевания передней поверхности зубца концевых фрез при обработке обточенных резьб.

Fig. 4. Technical drawing of a metalworking tool, showing various views and components labeled with letters and numbers.



Fig. 5. Technical drawing of a metalworking tool, showing various views and components labeled with letters and numbers.

Приспособление для измерения диаметров и базовых расстояний двухрядных обточенных резьб

С. А. Гур, А. С. Титов

В процессе изготовления резьбы на концевых фрезе требуется обеспечить заданную форму передней поверхности зубца. Для этого необходимо использовать специальные инструменты, позволяющие точно задать форму передней поверхности зубца. В данной статье описаны методы и инструменты для измерения диаметров и базовых расстояний двухрядных обточенных резьб.

Fig. 6. Technical drawing of a metalworking tool, showing various views and components labeled with letters and numbers.

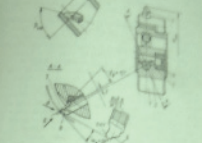

Fig. 7. Technical drawing of a metalworking tool, showing various views and components labeled with letters and numbers.

При изготовлении резьбы обточенных резьб на концевых фрезе требуется обеспечить заданную форму передней поверхности зубца. Для этого необходимо использовать специальные инструменты, позволяющие точно задать форму передней поверхности зубца. В данной статье описаны методы и инструменты для измерения диаметров и базовых расстояний двухрядных обточенных резьб.

- 1. Цук Ю. В., Титов А. С. Профилевание передней поверхности зубца концевых фрез при обработке обточенных резьб. // Металлообрабатывающий инструмент. 1977. № 1. С. 15-18.
- 2. Гур С. А., Титов А. С. Приспособление для измерения диаметров и базовых расстояний двухрядных обточенных резьб. // Металлообрабатывающий инструмент. 1977. № 2. С. 20-23.

Список литературы

- 1. Цук Ю. В., Титов А. С. Профилевание передней поверхности зубца концевых фрез при обработке обточенных резьб. // Металлообрабатывающий инструмент. 1977. № 1. С. 15-18.
- 2. Гур С. А., Титов А. С. Приспособление для измерения диаметров и базовых расстояний двухрядных обточенных резьб. // Металлообрабатывающий инструмент. 1977. № 2. С. 20-23.

Расчет параметров стружечных кончиков фрез, обрабатываемых резьб

А. С. Титов

При расчете параметров кончиков фрез, обрабатываемых резьб, необходимо учитывать различные факторы, влияющие на процесс резания. В данной статье описаны методы и инструменты для расчета параметров кончиков фрез, обрабатываемых резьб.

Положение фрезы по резьбе	Таблица 1	
	Время	Углы
1. Фреза в начале резьбы	0,1	18
2. Фреза в середине резьбы	0,2	15
3. Фреза в конце резьбы	0,3	12
4. Фреза в конце резьбы	0,4	9
5. Фреза в конце резьбы	0,5	6
6. Фреза в конце резьбы	0,6	3
7. Фреза в конце резьбы	0,7	0
8. Фреза в конце резьбы	0,8	0
9. Фреза в конце резьбы	0,9	0
10. Фреза в конце резьбы	1,0	0

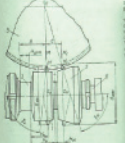

Fig. 8. Technical drawing of a metalworking tool, showing various views and components labeled with letters and numbers.

АКАДЕМИЯ НАУК СССР
СОЮЗРЕСТАВРОНИИ И ИНСТРУМЕНТАЛИСТИ СССР
НАУЧНО-ИССЛЕДОВАТЕЛЬСКИЙ ИНСТРУМЕНТАЛИСТИЧЕСКИЙ ИНСТИТУТ
-ВНИИИ-

СБОРНИК ТРУДОВ

МОСКВА - 1977

Технические научные журналы с публикациями статей Л.С. Титова по машиностроению и инструментальному производству



Состав моей группы 7-ТТ-2 определился почти окончательно в 14 душ:

- | | |
|---------------------|---------------------|
| 1. Гросс Вилли | 8. Никитин Василий |
| 2. Городецкий Костя | 9. Полетаев Георгий |
| 3. Данилов Олег | 10. Титов Леонид |
| 4. Клушанцев Борис | 11. Хвостов Юрий |
| 5. Курбанов Нариман | 12. Хлюпин Леонид |
| 6. Кушнир Борис | 13. Матусевич Слава |
| 7. Матвеев Борис | 14. Бадейнов (?). |

В начале IV курса в нашей группе 7-ТТ-2 появился «новенький» – Матусевич Владислав Александрович. Для МАМИ Слава был уже не новеньким: он поступил в институт в 1949 году, а до этого учился в МЭИ. Два семестра Слава пропустил из-за болезни, связанной с ранениями на фронте Великой Отечественной войны, и к нам на IV курс попал в сентябре 1953 года повторно.

Слава Матусевич

Владислав Матусевич родился 30 ноября 1925 года в Гурзуфе Крымской области. Отец – бухгалтер, мать Подвойская Фаина Ильична – счетовод, домохозяйка. Говорили, что Слава – племянник известного революционера Подвойского.

Матусевич – участник войны, наводчик противотанкового орудия, потом – разведчик на 2-м Украинском фронте, имел контузии, ранения, награждён орденом Отечественной войны I степени. Окончил среднюю школу в Гурзуфе в 1948 году.

Жил Владислав один год на «даче» в Томилине, очень бедствовал, стипендию не получал. Студенты – соседи по «даче» – и наш студсовет написали директору МАМИ письмо, где просили назначить стипендию участнику войны. Матусевича перевели в центральное общежитие и назначили, как ветерану войны, повышенную стипендию в 320 руб.

Слава Матусевич был славный парень и большой чудак. Я с ним уже успел познакомиться в ЦО. Его страстью были мотоциклы, и он с мотоцикла не слезал даже в комнате. Да, я не преувеличиваю: в начале зимы, чтобы не держать мотоцикл на улице, Славка сооружал из нескольких толстых досок наклонный помост и с ходу по этому помосту въезжал на мотоцикле прямо в открытое окно своей комнаты на первом этаже ЦО. Этот трюк собирал большое количество зрителей, ожидавших, что каскадёр свалится с помоста, но этот номер Славке всегда удавался.

Естественно, что Слава никогда не ездил на электричке, а и в МАМИ, и на ЗИС приезжал на мотоцикле. А зимой, чтобы не обижать своего мотодруга, Слава заводил мотор прямо в комнате, что было слышно

во всех остальных комнатах ЦО... Окно своей комнаты он в это время открывал, но ездить по коридору ему комендант не разрешал...

Чужачества Владислава граничили с болезнью (видимо, сказывались последствия фронтовой контузии). В период подготовки дипломных проектов я несколько раз видел Славку сидящим на дереве в Томилине, что-то пишущим в большую тетрадь. «*Зачем же ты залез на дерево?* – спрашивал я. «*А я не могу в комнате сидеть, там мне не дают соседи сосредоточиться. А здесь на дереве хорошо, всё видно, никто не мешает, да и собаки не укусят...*»

Тему дипломного проекта Слава выбрал в соответствии со своим увлечением: «Огородный трактор на базе моего мотоцикла» – так он нас уверял, конечно, в шутку...

Славка был хорошим парнем, мотоциклистом, туристом, путешественником, скалолазом. Кто-то мне сказал, что он разбился где-то на Камчатке, упав при восхождении на отвесную скалу...

Новые предметы

В расписании группы 7-ТТ-2 появились новые предметы, уже непосредственно по нашей тракторной специальности: «Теория трактора», «Общая электротехника», «Теория тракторного двигателя», «Эксплуатация автомобиля» (на военной кафедре), «Эксплуатация и ремонт трактора», «Технология тракторостроения», «Топливо и смазка». Продолжалось изучение курсов «Теплотехника», «Политэкономия», «Грузоподъёмные машины» (курсовой проект). В рамках военной подготовки были практические занятия по вождению автомобиля. Заниматься мы продолжали во вторую смену...

Д.В. Розанов – Анне Розановой

10 сентября 1953 г.

Москва

Дорогая наша дочка Аничка! Поздравляю тебя и радуюсь за тебя, что сняли с тебя судимость. Если тебя присоединили к амнистии, то это и есть снятие. Так я думаю. Радуюсь я ещё и потому, что теперь больше надежды почаще тебя видеть, что ты, возможно, поселишься недалеко от нас... Я сейчас в связи с партийной работой на несколько дней в Москве. Мама не спешит ехать от Пани: ей хорошо на воздухе в деревне даже и в дождливую погоду... у Мамочки почти исчезли её раздражительность, которая так часто проявлялась в последние годы в Москве. У Гали родилась дочка (Людмила. – Л. Т.), а раньше – у Иры (Татьяна. – Л. Т.). Это новые правнуки наши...

Из записной книжки № 8

2/IX. 15.15. Эглит. 24/IX. 13.50. Экспл. тр-ра. Среда. Лаб. тракт. с 12.
9/IX. Все – утром. I половина группы на лаб. практик.

10/IX. II подгруппа с 12 часов. 12/IX. 1 половина с 12 часов.

Т-Динамика. 7/IX. 12 час. Грузы. 14/IX. 12 час.

Расходы: Тома 250 (50). Мишка Лемб. 5. Нариман 50 + 5 + 25 + 5.
Бабин 25. Нари 50. Костя 2. Борька Куш 12. Ким 6. Хвост 1. Нари
10. Кушнир 10. Хлюпин 10. Нари 25. Косте – 85. Бабушке 200.
Нари 5. Матвееву 10. Деду 50. Полетаев 25. Мищенко 10. Борьке
Клуш. 30. Мишке 10. Лариса 3.

Расписание занятий

Дни недели	Время	Лекции, семинары	Аудитория
Понедельник	14.40	Беседа	
	15.30	Политэкономия или (поочерёдно) Технология тракторостроения	313
	17.20	Теплотехника	303
	19.15	Эксплуатация и ремонт трактора	303
Вторник	10.00	Электротехника. Лаб.	Лаб.
	16.25	Теория трактора. Лекц.	308
		Теория тракторного двигателя. Лекц.	308
		Военная подготовка. Лекц.	302
Среда	13.50	Теория трактора / через неделю / Семинар.	08
	15.30	Политэкономия или Эксплуатация и ремонт трактора. Лекц.	310
	17.20	Электротехника. Лекц.	310
	19.15	ПУД (Правила уличного движения). Лекц.	208
Четверг	15.30	Политэкономия или / поочерёдно / Эксплуатация и ремонт трактора. Лекц.	303
	17.20	Технология тракторостроения. Лекц.	303
		Эксплуатация трактора (через две недели). Лаб.	09
Пятница	11 – 14.30	Проектирование	Зал курсовых проектов
	16.25 – 19.30	(Вторник 13.30 – 16.25)	
Суббота	13.50	Военная лаборатория. Лекц.	207
		Топливо и смазка. Лаб.	Лаб.
	15.30	Теория трактора. Лекц.	413
		Английский язык («тысячи» Кафедра ин. яз.	

Теория трактора

Очень важный предмет для нашей специальности (конструкторов по тракторостроению) – «Теория трактора» – начал читать для двух групп 7-ТТ-1 и 7-ТТ-2 создатель этой науки, учёный с мировым именем доктор технических наук, профессор Евгений Дмитриевич Львов, конструктор одного из первых отечественных тракторов «Коломенец» (1921). Учебник Е.Д. Львова «Теория трактора» (пять изданий) долгие годы был единственным учебником в СССР по этому курсу.

Е.Д. Львов пришел на кафедру «Тракторы» в сентябре 1943 года. Вместе с профессором Д.К. Карельских они были отцами-основателями кафедры. В наши годы курс «Теория трактора» был одним из трёх основных курсов обучения инженеров по тракторостроению, наряду с «Описательным курсом автомобиля и трактора» и курсом «Конструкция трактора».

Во введении к своей книге Е.Д. Львов определяет, что «ТРАКТОРОМ называется колёсный или гусеничный самоход, предназначенный для выполнения различных сельскохозяйственных, дорожных и транспортных работ посредством прицепных или навесных сельскохозяйственных и дорожных машин и орудий, а также буксирования повозок».

Теория трактора изучает:

– кинематику трактора и его механизмов, т.е. законы движения трактора и его деталей;

– динамику трактора и его механизмов, т.е. определяет силы, возникающие при работе трактора в различных условиях, мощности, сообщаемые механизмам трактора и затрачиваемые для передвижения самого трактора, перемещения повозок и выполнения различных сельскохозяйственных и дорожных работ.

– наиболее благоприятные условия эксплуатации трактора (экономика трактора).

Среди первых изобретателей трактора были и русские умельцы. Ещё в первой половине XIX столетия в России были сделаны многочисленные предложения о применении механической тяги на транспорте по грунтовым и снежным дорогам. В 1837 году капитан Д. Загряжский изобрёл устройство гусеничного хода, а в 1878 году капитан С. Маевский получил привилегию на паровой гусеничный трактор. Для повышения проходимости по русским плохим дорогам машинист волжского парохода Ф.А. Блинов изобрёл и построил в 1870 году повозку на гусеничном ходу, а в 1880 году – паровой гусеничный трактор. Этот первый в мире гусеничный трактор демонстрировался на Всероссийской выставке в Нижнем Новгороде в 1896 году.

Первый же американский трактор на гусеничном ходу был построен только в 1912 году. Приоритет русских изобретателей в создании гусеничного трактора неоспорим.

Профессор Е.Д. Львов

Е.Д. Львов – высокий, худой, подтянутый мужчина лет 65, с великолепной седой шевелюрой, очень пунктуальный. Читал лекции довольно сухо, бее шуток и прибауток, чётко по параграфам учебника. Читал строго до звонка, обрывая лекцию на полуслове, и уходил на кафедру. Приходя после перерыва, начинал с того же слова, которым окончил предыдущее предложение перед звонком.

Семинары наш профессор вёл также кратко, молча слушал студента, вопросы задавал чёткие, требовал таких же чётких ответов. Не любил размазанных и расплывчатых фраз. Помню, например, на вопрос Е.Д. по взаимодействию шипа колеса колёсного трактора с почвой из ответа студента моей группы Васи Никитина стало получаться, что трактор должен ехать назад, а не вперед. После путаных ответов Васи Е.Д. хмыкнул, но ничего не сказал.

Е.Д. очень не любил бестолковщины, путаных ответов. Если Е.Д. обнаруживал, что студент вообще не слушал лекции и не готовился к семинару, отвечал на авось, то он как-то суровел, сдерживаясь, видимо, от раздражения. Наоборот, если видел, что студент что-то искренне не понимает, ещё раз терпеливо разъяснял тему.

После ответов студента Е.Д. вынимал из бокового кармана пиджака чёрную маленькую записную книжечку, в которой значками что-то отмечал. Когда через год, перед распределением тем дипломных проектов и выбора руководителя, студент приходил к Е.Д., тот доставал свою секретную книжечку, спрашивал у студента, когда он слушал его лекции, заглядывал в книжечку, и только после положительного сочетания условных значков соглашался на руководство дипломным проектом.

В сентябре 1953 года, когда мы начали изучать теорию трактора, заведующим кафедрой «Тракторы» был назначен кандидат технических наук, доцент Игорь Борисович Барский, ученик Д.К. Карельских и Е.Д. Львова. В 1955 году И.Б. Барского командировали в КНР советником по высшему образованию, а и. о. заведующего кафедрой по совместительству был назначен заместитель директора МАМИ по учебной работе кандидат технических наук Александр Павлович Лызо, который был тогда и деканом нашего тракторного факультета. После А.П. Лызо, вплоть до нашего выпуска, деканом нашего факультета был Пётр Иванович Минин, одновременно заведующий кафедрой «Организация производства».

Вызов из МВД

А.Ф. Розанова – Анне Розановой

30 сентября 1953 г.

Москва

Моя милая Аничка! Три дня назад... я получила вызов из Министерства внутренних дел. Там мне ответили на мои заявления о реабилитации тебя и Вани. О тебе так ответили, что ты получила паспорт и ты можешь жить и работать везде, и подавать тебе заявление о снятии судимости больше не надо. О Ваничке сказали, что о нём они не получили справок... в начале 1954 года меня вызовут...

В воскресенье Лёня ездил в М.Т.С. на испытания тракторов. Лёня здоров и полон энергии. Ночевал у нас... с нами ходил к Вере на Лёночкин день рождения... 25-го сентября приехала Маня... известила нас о назначении ей ордена Ленина... Завтра мы опять уезжаем к Паночке... я ещё поживу у них в солнечную погоду, а может быть даже и зимой... У Гали родилась девочка Людмила... Нас они (дети Пани. – Л. Т.) слушаются, а мамы не слушаются... Дети у них представлены себе и улице... Аничка очень любит свою школу, даже выходных дней не любит. Но Аничка тоже плохо понимает, как надо слушаться. А в общем всё же они очень милые. Виталий мало работает над детьми. Мы уже ему заметили это. Он сам работает, а детей не привлекает... Лёня получил от тебя 200 рублей и передал мне. Спасибо. Лёня живёт у нас.

Из записной книжки № 8

Сентябрь 1953. Посылка 12–15/IX. Справка и письмо 7/IX. Статья на учёт. К тёте Мане. 5/IX, 12/IX. Сезонка до 10/IX. Прописаться 14/IX. Больница. Ботинки, галоши купить. Ящик купить до 7/IX. Дед приедет 9/IX. 7/IX, 14 часов – хор. 8/IX. 20 час. у профкома. Берта Ефимовна (англ.) до 14 час. 8/IX К Шумскому до пятницы и в неё. Посылка маме: Лук – 6 кг. Игрушка. Лента голубая. 1 м × 10 см. Красная 1 м. Мармелад. «Мишки». Гребёнка. 6/IX у деда быть или ключи оставить Ивану Александровичу. Ещё дела в сентябре: О военном договориться. К правам, до 20/IX. Плёнки – 8 штук. Словарь. Ленин «О продналоге». У Майорова узнать. Э-т. лаб. 14 утром. Ручку починить. Взять приписное. Купить толстую тетрадь.

«Книга книг»: 1. *Мамин-Сибиряк*. Избр. сочинения. 2. *Рацкая*. Н.А. Римский-Корсаков. 3. *Бородин*. Воспоминания о Ф. Листе. 4. *Черкасов*. Записки советского актёра. 5. *Гончаров*. Наш корреспондент. 6. *Лермонтов*. Поэмы. 7. *Цвейг*. Роман Роллан. Жизнь и творчество. 8. *Каринцев*. Верди. 9. *Бачинская*. Роберт Шуман. 10. *Р. Роллан*. Жизнь Бетховена. 11. *Лермонтов*. Стихотв. и поэмы. 12. *Шекспир*. Гамлет. 13. *Шиллер*. Разбойники. 14. *Шекспир*. Виндзорские насмешницы. 15. *Иосселиани*. Записки подводника. Часть II. 16. *П. Мирный*. Гулящая. 17. *Шишков*. Угрюм-река. 18. О трёх осн. лозунгах партии по крестьянскому вопросу. *Сталин*. 19. О лозунге дикт. прол. и бедн. кр-ва в период подготовки Октября. 20. На хлебном фронте.

«Гордость не позволяет»

Мы с Нариманом живём в ЦО в комнате на четверых. Кроме Наримана, живут ещё два азербайджанца, друзья Наримана по республике, золотые медалисты. Часто просят денег, но не очень хотят отдавать. В отличие от своих товарищей, которые не были такими щепетильными, как Нариман, он иногда говорил мне: *«Такому-то не давай взаймы – не отдаст»*. Нариман в необходимых случаях, чтобы помочь товарищу, брал у меня деньги и сам давал своим друзьям – ему они не могли не отдать долга.

Я уже рассказывал, что один из азербайджанцев, весьма тупой и заносчивый тип, был большим любителем выпить. Частенько он приползал вечером в стельку пьяный, падал, не раздеваясь, в койку на спину, засыпал, но скоро начинал хрипеть, и его начинало тошнить.

Как-то во время быстрого утреннего броска на электричку в Панки (а мы шли гуськом по тропинке в снегу) я спросил у идущего впереди этого азербайджанца: *«Сколько времени?»* Ответа не получил, думал – не расслышал, ещё раз спросил, но ответа не было. Уже в институте Нариман сказал мне: *«Не спрашивай у него, сколько времени!»* *«Почему?»* – удивился я. – *«А он вчера пропил свои часы или потерял по пьянке»* – *«Ну, и что?»* – *«Он не может тебе сказать, что у него нет часов, гордость не позволяет! Это дело чести. Спрашивая его о времени или о часах, ты подрываешь его честь, так как он думает, что ты нарочно хочешь, чтобы он всенародно признался в своей пьянке! Ведь часы были у немногих, и ты, настойчиво спрашивая его о времени, по его мнению, оскорбляешь его, давая ему понять, что он пьяница»*. А ведь «честь» этого азербайджанца позволяла ему

оставлять свою блевотину в тазике и не убирать её, задвигая ногою под койку, заставляя других более деликатных его товарищей покрывать вопиющее бескультурие. Ведь тот же Нариман, не хотевший, чтобы всё ЦО узнало об этом, выносил этот тазик в туалет, прикрывая газетой...

«Лыжница-бульжница»

Анна Розанова – всем родным...

27 октября – 10 ноября 1953 г.

Магадан

Милые мои... всех поздравляю с праздником 36-й годовщины Октября! Торжеств. праздник 36 годовщ. Октября праздновали... в новом здании с коврами, креслами, и где теперь мы будем работать, а все эти годы с 43 г. я работала в здании барачного типа, и когда на улице было холодно, то и у нас было холодно (наоборот реже). Теперь у нас каменное красивое здание, 4-этажное, Окружкама и Горкома профсоюза, от нашей квартиры всего лишь через дорогу. Так что я даже очень жалею: «моциону» будет мало... посылаю Вам карточку – бывлой лыжницы – абсолютной чемпионки Колымы, а теперь «бульжницы» – так говорят спортсмены, дразня друг друга плохими результатами, но я горда и тем, что могу и в 46 лет прилично пройтись и не отстать от других. Я давно не ходила на лыжах и почувствовала, какое это великое оздоравливающее средство... Меня начинают просить вести тренировку с лыжницами сборной команды Колымы, ну, я, конечно, поскорее сама стала на них, чтоб обрести некоторую утерянную уверенность и навыки.

...Посылку от Лёни ещё не получила. От Вас вторую – тоже нет. Но пароходы ещё ходят. Доедут... Целую Лёшеньку. Давно я Вам не писала – но всё равно всё время думаю о Вас. Аня.

Из записной книжки № 8

Письмо маме. Письмо А.И. Письмо Тане. Звонить Л. 7/X. 17.20. Ноты в Пушкинской. Зайти к Ал. Иван. В четверг – в клуб. Риме – письмо. Сняться на паспорт. К Берте – 13/X, 21/X. К четвергу – справки. Зачётки 23/X. На ВК 21/X. ОСН: К 2/XI – сдать документы (на права) – две карточки, справка, квитанция. 3/XI. В 102 ауд. Занятия всей группы. «О кооперации» законспектировать.

Немного об электротехнике. Доцент С.П. Банников

Хорошие воспоминания у меня остались от «Электротехники». Кафедра «Электротехника» была создана в МАМИ в 1939 году. В 1941 году кафедру возглавил кандидат технических наук Сергей Петрович Банников, который до МАМИ работал в МАДИ и был автором учебника по автомобильному электрооборудованию. На следующий год на базе этой кафедры была создана кафедра АТЭ («Автотракторное электрооборудование»). В 7-м семестре мы изучали общую электротехнику, а в 8-м – уже электрооборудование автомобилей и тракторов.

С.П. Банников лекции читал великолепно, с юмором, законы Ома и Ампера пояснял, часто прибегая к параллелям из спорта, туризма и фотодела, которыми он сам увлекался. На кафедре была разработана чёткая система лабораторных занятий, без отчётов по которым студент к экзаменам не допускался.

Учиться у такого серьёзного учёного и специалиста, как С.П. Банников, было легко и интересно. Часто бывало, что греха таить, на некоторые семинары идёшь поёживаясь, не зная, чем они кончатся, а на лабораторные работы по электротехнике мы ходили с удовольствием.

С.П. Банников был человеком отзывчивым. Помню случай, когда он даже помог студенту из моей группы Вилли Гроссу разобраться со сбоями в системе зажигания в пригнанной Вилли из Эстонии «побед».

Автотракторное электрооборудование

Характерной особенностью автотракторного оборудования, по сравнению с другими изделиями электропромышленности, является массовость его производства. Поэтому изделия автотракторного электрооборудования имеют свои особенности, так как требования технологии массового производства в целях экономии затрат труда и материалов преобладают над остальными и заставляют отходить от установившихся в электропромышленности правил и конструкций. Это была первая заповедь, которую нам озвучил С.П. Банников.

Типовая схема электрооборудования автомобиля и трактора включает в себя четыре основных группы.

1. Источники электроэнергии: аккумуляторы, генератор с автоматическим регулятором напряжения и реле обратного тока.
2. Система зажигания: батарейное зажигание или от магнето.
3. Потребители электроэнергии: стартёр и пусковая аппаратура; освещение (фары, габаритные фонари, внутреннее освещение); сигнализация (звуковые сигналы, световые сигналы торможения, поворотов и заднего хода); электропривод (электродвигатели стеклоочистителя,

вентиляторов системы отопления и кондиционирования воздуха, подъёма и опускания оконных стёкол); радиооборудование (радиовещательные приёмники, радиостанции диспетчерской связи и т.п.).

4. Распределительная аппаратура, проводка и контрольно-измерительные приборы: выключатели, предохранители, спидометры, манометры и пр.

В пункте 3 перечислены, конечно, не все потребители электроэнергии в автомобиле и тракторе. Электроэнергия может применяться также для привода и управления вспомогательными механизмами двигателя и шасси, например муфтой вентилятора системы охлаждения, створками жалюзи радиатора, включением ускоряющей передачи... Количество и номенклатура потребителей электроэнергии зависят от типа и класса автомобиля.

Генератор, стартёр, аппараты зажигания и датчики измерительных приборов устанавливаются непосредственно на двигателе, остальные приборы – на кузове или шасси.

Таковы были в наше время основные положения науки об электрооборудовании автомобиля и трактора, которые мы тщательно записывали со слов лектора в свои тетрадки и конспекты.

Вождение. Медкомиссия

В 7-м семестре кафедра военной подготовки МАМИ всех будущих офицеров обучала вождению автомобиля. Каждый будущий младший лейтенант был обязан получить любительские права на вождение автомобиля.

Перед началом обучения приёмам вождения мы должны были пройти медкомиссию в своих поликлиниках. Не все студенты моей группы прошли медкомиссию: выяснилось, что у Олега Данилова одно ухо совершенно не слышит (а ведь у него были права на вождение мотоцикла!), у Лёньки Хлюпина дрожат руки после приседаний (тремор). А у меня оказалась лёгкий дальтонизм: среди массы красных кружков на испытательной таблице я не видел цифру, образованную зелёными кружками, или наоборот, хотя красный, жёлтый, зелёный цвета уличных светофоров я отлично различал...

Короче: мы трое медкомиссию не прошли...

Я уже хотел писать рапорт начальнику военной кафедры генералу Лебедеву, чтобы получить разрешение не сдавать на водительские права, но умудрённые опытом старшекурсники при обсуждении этого вопроса на кухне общежития в Томилине отсоветовали делать такой необдуманный и рискованный шаг.

«Ты что, – говорили ребята, – не знаешь нашего генерала? Он же будет вспоминать об этом казусе на каждом занятии и во всех

группах будет тебя честить. Ты же староста, командир учебной группы, значит, должен быть примером во всех отношениях. В его глазах служаки ты будешь неполноценным командиром, не отличающим красного от зелёного. Он ведь танкист, и его любимые танки не могут быть красного цвета».

Мы посоветовались с ребятами и решили втроём (я, Олег и Лёнька) по второму разу пройти медкомиссию, но не в Москве, а в Люберцах, так как мы с Лёнькой Хлюпиным были прописаны в Люберецком районе. Мы запаслись тубиком с клеем и после каждого врачебного кабинета бежали в туалет и там быстро переклеивали фотокарточки с бланка на бланк. Лёнька сдал за меня зрение, я сдал за Олега слух («Шестьдесят шесть», – прошелестел доктор ЛОР), а за Лёньку – приседания. Дрожания рук не наблюдалось. И сейчас нет...

Так мы получили вожделённые медсправки, и не надо было троим студентам краснеть перед нашим генералом.

Вождению мы учились под руководством пожилого инструктора с военной кафедры Петра Ивановича (так его назовём), страдающего шоферской болезнью – простатитом, заставлявшим его каждые 15–30 минут неожиданно для тебя останавливать наш грузовик и отливать на заднее колесо. П.И. шоферил всю войну, имел награды, а теперь по-отечески возился с нами.

Так как Вилли Гросс и Мишка Лемберг имели водительские права, то нас, обучающихся вождению, осталось в группе 12 человек. Мы разбились на две подгруппы по 6 человек: 1) Городецкий, Клушанцев, Данилов, Кушнир, Матусевич, Полетаев и 2) Титов, Курбанов, Матвеев, Хвостов, Никитин, Хлюпин.

Занятия по вождению проводились до обеда. В первый день, например, 5 ноября, Костя Городецкий приходил к 8.00, Клушанцев – к 8.30, Данилов – к 10.30, Кушнир – к 11.30, Матусевич – к 12.30, Полетаев – к 13.30. Во второй день, 6 ноября, также выстраивалась очередь студентов: Титов – Курбанов – Матвеев – Хвостов – Никитин – Хлюпин. В последующие два дня я перестроил график вождения так, чтобы, например, 9 и 10 ноября, время начала занятия сдвигалось: Костя и я приходили уже к 9.30, Борис Клушанцев и Нариман – к 10.30 и т.д., а Полетаев и Хлюпин приходили первыми – к 8.00.

Практически же при каждом выезде в полторку с открытым кузовом садились по три студента: на 8.00, 9.30 и 10.30, потом – возвращение в МАМИ, потом – ещё трое – на 11.30, 12.30 и 13.30. График был очень демократичен и ни у кого не вызывал споров: кому очень рано приходиться, а кому – не очень...

Из записной книжки № 8

График вождения. Ноябрь 1953 г.

1-я подгруппа	5 ноября. Четверг	9 ноября. Понедельник
1. Городецкий К.	8.00	9.30
2. Клушанцев В.	9.30	10.30
3. Данилов О.	10.30	11.30
4. Кушнир В.	11.30	12.30
5. Матусевич В.	12.30	13.30
6. Полетаев Г.	13.30	8.00
2-я подгруппа	6 ноября. Пятница	10 ноября. Вторник
7. Титов Л.	8.00	9.30
8. Курбанов Н.	9.30	10.30
9. Матвеев В.	10.30	11.30
10. Хвостов Ю.	11.30	12.30
11. Никитин В.	12.30	13.30
12. Хлюпин Л.	13.30	8.00

Капризная полторка

Учились вождению мы на старенькой полторке с весьма непростым и строптивым характером. Если я приходил первым, т.е. к 8 часам, то у меня было 30 минут на приведение автомобиля в чувство. Ночи в ноябре были уже морозными, вода, конечно, из системы охлаждения сливалась (это было обязанностью студента на 13.30).

Утром я должен был проделать следующие манипуляции.

1. Закрыть спускной краник в нижней части водяного радиатора.
2. Принести из столовой ведро горячей воды, залить в радиатор, крышку радиатора не завинчивать, дать двигателю прогреться минут 10.
3. Не включая зажигания, несколько раз провернуть заводной ручкой коленвал двигателя; оставить заводную ручку в положении под 45° относительно вертикальной оси радиатора.
4. Проверить наличие бензина в топливном баке.
5. Проверить уровень масла в поддоне двигателя – щупом.
6. Воздушную заслонку карбюратора закрыть.
7. Несколько раз вытянуть кнопку дроссельной заслонки для подсоса избыточного топлива в карбюратор; оставить кнопку подсоса вытянутой.
8. Под дроссельную заслонку карбюратора поставить спичку так, чтобы заслонка была полностью открыта.

9. Ещё раз или два провернуть коленвал заводной ручкой; установить заводную ручку под 45°.

10. Включить зажигание.

11. Лёгким, но резким толчком ладони (раскрытой!) ударить по заводной ручке; мотор, как правило, с пол-оборота заводится и страшно ревет на полных оборотах; одну минуту наслаждаешься плодами своих усилий!

12. Спичку из-под дроссельной заслонки надо вынуть, а кнопку дросселя «утопить» на панели водителя. Двигатель снижает обороты и мирно урчит в ожидании Петра Ивановича и моих товарищей по группе...

Инструктор Пётр Иванович

Вот собирается первая тройка, и появляется Пётр Иванович. Я сажусь за руль, двое ребят – на скамью в открытом кузове полуторки. Это мой первый выезд. Выежаю со двора МАМИ на Большую Семёновскую, пересекаю трамвайные пути и, поворачивая налево, еду к станции метро «Электрозаводская». Здесь первая заковыка: надо повернуть направо, чтобы подняться вверх по проезду (сейчас тут подземный переход) и ехать к Театру им. Моссовета на площадь Журавлёва...

Поворачиваю вправо... но что такое? Жму на газ, мотор ревет, а полуторка не двигается! Оказывается, я чуть не наехал на человека, П.И. выжал сцепление и затормозил своими педалями. Сбрасываю газ и... получаю первый разнос от П.И... Едем дальше.

Учебные маршруты пролегли по улицам и переулкам нашего Сталинского района: по Бакунинской улице, улице Баумана, Большой Почтовой, заезжали мы и на Преображенку, ездили по Измайлову и Парковым улицам...

П.И. очень любил такое испытание для начинающего водителя. Вот он велит тебе остановиться на подъёме, заглушить мотор, поставить автомобиль на ручной тормоз. Теперь надо снова трогаться с места. Включаешь двигатель, тянешь рукоятку тормоза на себя, отжимаешь сцепление, включаешь 1-ю передачу... машина начинает катиться назад (а этого допустить нельзя!), отпускаешь педаль сцепления, автомобиль подсакивает и чуть ли не становится на дыбы... двигатель глохнет.

«Ну что! Обосрался?» – констатирует П.И., – начинай сначала...» И так по несколько раз, пока не добиваешься того, чтобы сцепление отпускалось мягко, чтобы двигатель не глох, и машина назад не катилась... и чтобы шофёра сзади не сигналили бы тревожно, опасаясь, что ты на них наедешь...

По трамвайным рельсам

Вот едем, с Бакунинской повернули влево, на улицу Баумана, спускаемся вниз по улице Радио. Дорога одна, булыжная, основную ширину её занимают трамвайные пути. От рельсов до тротуара около метра, приходится ехать по путям. Одна остановка трамвая, другая. Торможу, обгонять трамвай нельзя – народ выходит и входит в вагоны.

Едем дальше по рельсам. Если ехать по булыжнику, полуторку трясёт, но как только попадаешь на отполированные трамвайными колёсами рельсы, автомобиль едет плавно и ровно. Удивительно, но расстояние между передними колёсами полуторки равно межрельсовому расстоянию...

Булыжная мостовая немного расширяется, надо обгонять трамвай. «Съезжай с рельсов!» – говорит П.И. Начинаю поворачивать руль вправо – никакого эффекта, автомобиль скользит по рельсам как на коньках. «Съезжай!» – приказывает П.И. Я резко поворачиваю руль, колёса соскальзывают с примороженных рельсов на булыжник. Полуторка резко прыгает вправо, в мгновение ока мы налетаем на высокий бордюрный камень и вспрыгиваем на тротуар. Автомобиль останавливается без моего участия! П.И. выключил сцепление и нажал на тормоз своими педалями инструктора.

«Ну, что, обосрался?» – не очень педагогично ругает меня П.И., потом выскакивает из кабины, бежит к заднему колесу, на ходу растёгивая ширинку. Простатит даёт себя знать... Ребята в кузове, бледные, вскочили, стоят, уцепившись за спинку скамьи. Хорошо, что на тротуаре не было прохожих...

Юрка Хвостов, ездивший со мной в одну смену, любил показать, что он уже научился водить папину машину. Чтобы пофорсить перед нами, бедняками, не имеющими собственных легковушек, Юрка разгонял двигатель полуторки и сразу включал третью передачу. При этом наша старушка взвизгивала задними колёсами по асфальту и делала несколько прыжков вперёд. Однажды этот лихой «фокус» увидел наш Петр Иванович и пригрозил Юрке, что за ремонт будет платить он, а с вождения его выгонят.

Спасая старушку

На одном из уроков вождения на Семёновской площади около станции метро «Сталинская» (теперь – «Семёновская») мой друг Нариман Курбанов чуть не задавил старушку. Нариман поворачивал с площади вправо, в Семёновский переулок. Там ещё не было этого высокого застеклённого небоскрёба «Соколиная гора», а теснились одноэтажные деревянные домишки. И вот у крайнего дома, на самом углу переулка, на краю земляного тротуара была врыта в землю эта-

кая наклонная мощная каменная старорежимная тумба, чтобы лихие конные экипажи не наезжали бы на тротуар.

Нариман огибает эту тумбу, чтобы повернуть направо и ехать к МАМИ, не видя, конечно (и П.И. тут сплеховал), что с тротуара, прямо под заднее правое колесо полуторки, делает шаг пожилая женщина, в платочке, с авоськой в руке. Я, слава Богу, сидел у правого борта и увидел эту картину. Мгновенье – и бабуля попала бы под колесо. Я быстро перегнулся через борт, за плечо остановил бабушку и сказал ей: «Бабушка! Не торопись, а то задавим!» Только в этот момент женщина очнулась от своих невесёлых мыслей, подняла голову, увидела, что мы уже уезжаем и поняла, что чуть не попала под автомобиль. Набожная старушка несколько раз перекрестила вдогонку нашу полуторку и меня тоже, конечно, и несколько раз поклонилась...

В результате занятий по вождению я понял, что мне водить автомобиль нельзя. Автоматизма водителя у меня не выработалось, и я часто во время длительного движения по прямой становился несколько рассеян, думая о постороннем... Вдруг толчок... скрип тормозов... и не очень вежливые комментарии Петра Ивановича – я чуть не наехал на низкий прицеп впереди едущей машины; я вижу высокий борт грузовика, а на низкий прицеп высотой 0,5 м не реагирую...

Шофёр-любитель

Но на права я всё же сдал. Выехав из МАМИ, мы всей группой направились на Семёновскую площадь, потом – по направлению к Измайлову. Инспектор велел мне свернуть влево, на улицу Ибрагимова, но как только я проехал метров 50, велел мне развернуться и ехать обратно. Тогда, в далёком 1953 году, по правой стороне улицы росли низкие кусты, которые сейчас вымахали в 5-метровые тополя. И задача поэтому была непростой: надо было развернуться так, чтобы не помять эти кусты. Проехав ещё немного вперёд, я нашёл место, где между кустами было метров 8, дал задний ход, въехал между кустами (тротуара там не было), крутанул руль влево и поехал по Ибрагимова в обратную сторону. Инспектор молчал, поражённый, видимо, моим водительским мастерством.

Мы переехали трамвайные пути, проехали на параллельный улице проезд, и тут инспектор ГАИ говорит: «Остановись-ка вот у этого мостика!» «Подвох!» – соображаю я. Дорога-то очень узкая, и если я остановлюсь, то загорожу проезд и нарушу ПДД! А мостик-то из брёвен переброшен через канаву, мостик довольно узкий, но глазомер мой подсказывал, что проехать можно. Я забираю немного влево, а потом под 90° вправо, переезжаю через мостик и с шиком торможу...

«Да ты лихач!» – говорит инспектор. – «Вылезай!» «Я сдал, сдал?» – спрашиваю я. – «Сдал, сдал! Давай следующего!» Я вылез из кабины и по следам колёс на свежевыпавшем снегу увидел, что я умудрился проехать по мостику только на внутренних скатах, а наружные колеса заднего моста висели над канавой... Ребята уже заносили ноги через борта, готовые выпрыгнуть из кузова, если бы машина начала падать в канаву... Я пошёл в МАМИ, радостно изумляясь тому, что всё-таки обучение вождению развило у меня какое-то шестое чувство автомобиля.

Я получил удостоверение шофера-любителя от ГАИ – права за номером ДА № 128629 от 19 декабря 1953 года, но без права работы шофёром по найму.

От Моцарта – к Бетховену

Я воображал, что у меня есть голос, и я много «пел» (громко, конечно, сказано) арий из опер и русские народные песни, подражая интонациям Ф.И. Шаляпина, который так проникновенно исполнял «Дубинушку», «Вниз по матушке, по Волге, по Волге...», «Из-за острова на стрежень...»

Я слушал по радио, по несколько раз, любимые арии, записывал слова, сначала, конечно, пропуская неясно спетые певцом слова, потом уточнял их при следующем прослушивании и вместе с певцом старался правильно петь.

В моём «репертуаре» были разные арии. Например, текст арии певца за сценой из оперы Аренского «Рафаэль», безусловно, подтверждает мнение итальянского композитора Винченцо Беллини, который говорил, что слова любовной арии должны быть несколько бессмысленными, так как слушатели наслаждаются голосом певца и мелодичной музыкой, а в смысл слов не вникают...

Из записной книжки № 8. 23 августа 1953 г. – февраль 1954 г.

Ария Дубровского из оперы Э.Ф. Направника

О, дай мне забвенье, родная,
Согрей у себя на груди,
И детские сны навевая,
Дай прежнее счастье найти.
Истерзан я страшною мукой,
Взгляни, как обижен людьми!
Ты снова меня убаюкай,
Страдания нежной лаской уйми!

Пусть ангелом благостным реет
Твоя неземная любовь
И греет мой дух, лелея его,
Пробудит к свиданию вновь...

Ария Ионтека из оперы Монюшко «Галька»

Меж горами ветер веет
И в лесах шумит,
А у парня сердце ноет,
Грусть – тоска щемит!
 Но кто ж бед моих виною?
 Любим я был тобою!
 Ой, Галина, ой, дивчина,
 Как страдаю я, как страдаю я.
Ты одна моя зазноба, милая моя!
Ой, Галина, ой, дивчина,
Всё вина твоя,
Ты одна моя зазноба, Галя, милая моя...

Песня певца за сценой из оперы Аренского «Рафаэль»

Страстью и негой сердце трепещет,
Льются томительно песни любви,
Страстью и негою взор её блещет,
Блещут в нём звёзды – звёзды любви!
 Грудью взволнованной в жарких объятьях
 Нежится море в сверкающем сне,
 Как я люблю – о, не в силах сказать я!
 Страшно и сладостно мне! Ах, сладостно мне, сладостно мне!
Жизнь моя, сердца восторг и мученье,
Ясное небо цветущей весны,
Голос твой – сказки задумчивой пенье,
Пенье иль рокот, рокот волны...
 Если бы мог я волне беззаботной
 Нежное слово безумно сказать,
 Рад бы я чайкою быть быстролётной,
 В бурю с волнами рыдать. Ах, сладостно мне!
 Ах, сладостно мне!
Страстью и негою бурно трепещет
Пламя желаний в кипучей крови...

И хор. И фортепиано

В седьмом семестре я ещё продолжал ходить на занятия хора, и мы пели:

Солнце не затмить черной тучей,
Бомбой не сразить мир могучий.
Люди любой страны
Помнят пожар войны.
Мы идём, мы идём в нерушимом строю,
Мужеством полны,
Отстоять, отстоять мир и юность свою
Мы с тобой должны!
Цепи не сковать для свободы,
Знамя не отнять у народа.
Боевую, молодую песню мира пой!
Нас ведёт воля всех простых людей
На борьбу за счастливый смех детей.
Пусть цветёт, пусть цветёт
День победной весны – мир сильнее войны!

Была еще такая песня.

На фестиваль, друзья!

На вокзалах, на вокзалах, на вокзалах
Нету мест, нету мест, нету мест.
Уезжаем, уезжаем, уезжаем
В Бухарест, в Бухарест, в Бухарест!
Наша песня несётся в эфир
На весь мир, на весь мир, на весь мир.
В каждом сердце, друзья, пусть поётся:
Мы за мир, мы за мир, мы за мир!

Уже в это время, в начале IV курса, у меня появилось желание учиться играть на фортепиано. В коммунальной квартире тёти Мани, в Подколокольном переулке на Солянке, жила Мария Валерьяновна, пожилая интеллигентная дама, окончившая ещё в царское время Варшавскую консерваторию. Тётя Маня переговорила со своей соседкой, и я начал ходить заниматься на фортепиано с октября 1953 года в дни, когда мне позволяло учебное расписание. Благодаря занятиям во 2-ю смену у меня были свободны утренние часы, иногда – и перед, и после вождения автомобиля, и в моём расписании лекций и семинаров появился значок  (скрипичный ключ), что означало дни занятий по музыке...

Инструмент у Марии Валерьяновны был такого же почтенного возраста, как и она, белые клавиши пожелтели, но звучало пианино великолепно. Пока я разучивал гаммы, Мария Валерьяновна сновала из своей комнаты на кухню и обратно, и когда я ошибался, она из кухни кричала: *«Ля-бемоль, а не ля!!! Фа, фа, фа! – а не соль!!!»*

У меня не было ведь никакой музыкальной подготовки; в детстве, без мамы, никто и не думал учить меня музыке. Кисти рук при игре у меня были очень напряжены, и Мария Валерьяновна частенько ударяла меня деревянной линейкой, не очень сильно, по запястьям и говорила: *«Расслабь руки! Расслабь руки! Играй легато! Играй легато!»*

Конечно, мне трудно было, не зная толком гамм, аккордов в разных тональностях, сольфеджио и арпеджио и других тонкостей музыкальной азбуки, играть сразу какие-то большие вещи, чего мне очень хотелось. Мне приходилось разучивать каждую нотку, каждый аккорд. Как неграмотный не видит целиком всё слово, а только отдельные буквы, так и я не видел всей гаммы, всего аккорда, не узнавал их, как узнают их музыканты, окончившие хотя бы среднюю музыкальную школу, а разучивал ноту за нотой, палец за пальцем.

После нескольких простеньких пьесок из Майкапара и Николаева, из хрестоматий, я к концу 7-го семестра и в 8-м, конечно, перешёл к «Колыбельной» Моцарта и лёгким сонатам Бетховена. Эти вещи нравились мне всё больше и больше, особенно Бетховен. Его мощная музыка увлекала меня, это была «говорящая» музыка, она поднимала дух, вселяла бодрость, хотелось что-то такое сотворить вместе с ним. Я покупал пластинки с музыкой Бетховена и часто слушал его симфонии, сначала, правда, более простые для восприятия, особенно пятую, седьмую, сонаты «Лунную», «Аврору», «Аппассионату».

Трактовка бабушкой пятой симфонии Бетховена

В какой-то книжке о Бетховене я вычитал, что пятая симфония Бетховена была одним из любимых музыкальных произведений Ф. Энгельса. Я рассказал об этом бабушке и дедушке, когда заставлял их слушать эту симфонию по радио. (В наши молодые годы расписание трансляций классической музыки можно было прочитать в газете.)

Вот моя бабушка моя внимательно слушает музыку. В пятой симфонии Бетховена бабушке понравились мелодии, отличавшиеся близкими интонационными связями с музыкой Великой Французской революции, что для меня было удивительно. Бабушка Александра Фёдоровна, слушая тревожные пиццикато скерцо, представляла, что Бетховен звуками описывает взятие Бастилии восставшими французами: *«Вот парижане подкрадываются к Бастилии, вот поодиночке перебегают площадь, прячась от королевских войск в укрытиях, вот собираются*

кучками, раздают всем оружие, подползают к воротам крепости, и, наконец, с криками идут на штурм... Ура! Ура! Звучат мощные аккорды оркестра. Бастилия взята революционным народом Парижа!!!» Так интерпретировала моя бабушка музыку великого Бетховена.

Но девятая симфония Бетховена не так легко понималась, как пятая или седьмая, и её надо было прослушать не один раз, чтобы вникнуть в архитектуру этого музыкального создания гениального композитора. Слушая четвёртую часть девятой симфонии, вспоминалось другое сочинение Бетховена – «Фантазия для фортепиано, хора и оркестра», где у автора впервые прозвучала мелодия будущей «Оды к радости»...

Также я с удовольствием слушал и фортепианные концерты Бетховена, его Тройной концерт для фортепиано, скрипки и виолончели, концерт для скрипки с оркестром. Наиболее гениальными я считаю медленные, средние части этих концертов, где с божественными мелодиями *«обитает гений»*, как писал Ромен Роллан...

Вершиной моих фортепианных «штудий» стало довольно долгое и упорное разучивание первой части «Лунной» сонаты Бетховена и «Турецкого марша» Моцарта. Большого моя музыкальная необразованность не дала достичь. Да и учёба поджимала, так что и сонаты, и хор пришлось бросить.

Технология тракторостроения. Доцент Д.П. Маслов

Курс «Технология тракторостроения» нам начал читать в 7-м семестре Д.П. Маслов, автор отличного учебника «Технология автотракторостроения» (Машгиз, 1953), доцент механико-технологического факультета МАМИ. Факультет МТФ в 1950-е годы имел три кафедры: «Технология машиностроения» (заведующий кафедрой до 1954 года – доктор технических наук, профессор М.Е. Егоров), «Резание металлов и станки» (заведующий кафедрой – доктор технических наук, профессор А.В. Панкин), «Инструментальное производство» (заведующий кафедрой – профессор С.С. Четвериков). В наше же время в составе МТФ были организованы ещё кафедры «Литейное производство», «Обработка металлов давлением».

Д.П. Маслов читал лекции основательно, доходчиво, хотя и без подробностей, так как для нас, конструкторов, этот курс был несколько урезан по сравнению с курсом, который читался студентам самого МТФ. Недостаточность знаний по технологии машиностроения сказалась потом при практическом конструировании технологической оснастки и нестандартного оборудования, когда мне, как конструктору, приходилось более углублённо изучать многие аспекты технологии, приёмы проектирования приспособлений, технологической оснастки, станков и инструмента.

Но всё же мы получили значительные знания о производственном и технологических процессах и об особенностях процессов механической обработки. Достаточно подробно мы получили необходимые для конструктора технологической оснастки понятия о базах, о точности механической обработки и качестве обрабатываемых поверхностей. Пожалуй, лучше всего я усвоил требования к заготовкам для деталей машин, к определению припусков на обработку и расчёту операционных размеров.

Довольно подробно мы изучали методы обработки различных поверхностей, отверстий, тел вращения, плоскостей, а также способы образования резьб, методы нарезания и отделки зубьев цилиндрических и конических колёс и шлицевых валов. Немножко прошлись по станочным приспособлениям – для обработки на токарных станках (патроны, оправки), на фрезерных станках (зажимные устройства с механическим, пневматическим и гидравлическим приводом), на сверлильных станках (кондукторы). Завершался курс изучением техпроцессов обработки характерных деталей автомобилей и тракторов: втулок и гильз цилиндров, валов и осей, кривошипов, коленвалов, рычагов, шатунов, поршней и корпусов двигателей.

К книге нашего лектора Д.П. Маслова мне приходилось не раз обращаться, когда я начал работать в ОГТ на заводе в Омске.

«Папа упал в подпол»

Пока я в суматохе сдачи последних лабораторных работ, заданий, зачётов и «тысяч» в конце декабря носился по аудиториям и лабораториям МАМИ, мой 77-летний дедушка Дмитрий Васильевич Розанов 15 декабря попал в бытовую катастрофу, которая только случайно не окончилась совсем печально. Я же об этом узнал только 31 декабря, когда приехал к бабушке и дедушке под Новый год...

Дедушка с бабушкой с осени жили в деревне у тёти Пани...

А.Ф. Розанова – Анне Розановой
Последняя неделя декабря 1953 г.
Дер. Московка

...Мы продолжаем жить у Паночки, нам здесь очень хорошо, мы здоровы, но у нас случилось большое несчастье, только не пугайся, Аничка, – обошлось благополучно. Папа упал в подпол. Паночка полезла в подпол за картошками. Папа лежал в постели, я загородила собой яму, и всё-таки папа, как молния, мимо меня, я даже не видела его падения, Паночка под полом ужасно закричала, а папа говорит: «Успокой Паночку, мне ничего». Я вижу – у него кровь капает с виска. Витя, как молния, вскочил с постели, вытащил папу из подпола, намазал

ногу, бок, локоть иодом. За виском засыпал стрептоцидом, а папа только успокаивает нас всех: «Мне ничего!» Паночка сейчас же вызвала хирурга (а хирург был уже на 4-х войнах). Хирург внимательно обследовал папу, сказал, что перелома нет, и это величайшее счастье, но всё же сказал, что придётся дома лежать, чтобы прошли боли и можно бы было наступать на ногу. Спит папа очень хорошо и кушает как следует. Это нас успокоило несколько. Вам я не сразу написала, чтобы Вы не пугались, а то за глазами такие случаи очень страшны, я даже Мане и Вере не велела приезжать, т.к. здесь дорога неудобная. Сами мы 28 декабря поедem в Москву, и их тоже не пугала, не писала. Если бы здесь не было хорошего хирурга, тогда пришлось бы их вызывать, а теперь сами приедem. Компрессы на ступень сами делаем. Сначала, конечно, все мы здесь очень испугались, особенно Паночка, но когда хирург сказал «череп цел и перелома нет», и папа спит хорошо, мы несколько успокоились... После 28-го телеграфируем, если приедem в Москву... Ваша Мама и бабушка.

Анна Розанова – родителям
29 декабря 1953 г.
Магадан

Дорогие Мамочка и Папочка! Поздравляю Вас с Новым годом и желаю Вам много, много счастья, здоровья, радости!!! Поздравляю Вас с дочерью – орденоноской... нашей старшей сестричкой, получившей награду за её великие жизненные труды в медицине и вообще – она наша самая главная старшая труженица. Известие о награде я получила от Лёни... Посылаю Вам вырезку из газеты об образовании Магаданской области – учителю географии это должно быть особенно интересно.

«Безразмерный проект»

Как таковой кафедры «Грузоподъёмные машины» в МАМИ в наше время не было. Была общая кафедра «Детали машин и ГПМ», которой руководил В.Н. Беляев. После нашего выпуска кафедру возглавил доктор технических наук, профессор М.М. Саверин, который при нас был доцентом кафедры. И по деталям машин, и по ГПМ у молодого доцента, но уже кандидата технических наук, всегда можно было получить любую консультацию. М.М. Саверин как учёный специализировался в области теории и практики повышения прочностных свойств металлов. Он теоретически обосновал процесс дробеструйного наклёпа, на основании чего была создана установка для промышленной обработки дробью штанг для нефтепромыслов.

М.М. Саверин был очень популярен у студентов. И надо же было так случиться, что, когда я 23 декабря пошёл сдавать курсовой проект по ГПМ, Саверина на кафедре в этот день не оказалось, хотя я на это очень рассчитывал.

Кто читал лекции по ГПМ, я не помню, это же было на III курсе, но лектор дал нам примерную схему работы над проектом:

- а) изучить задание и просмотреть литературу;
- б) составить кинематическую схему механизма и его отдельных узлов; разбить передаточное число;
- в) произвести силовой расчёт, включая выбор двигателя;
- г) сделать эскизы отдельных узлов, включая нужные расчёты и схемы;
- д) выбрать материалы основных деталей, задать термообработку;
- е) исполнять узловые чертежи; общий вид в масштабе не более 1:5;
- ж) поставить размеры расчётные, монтажно-сборочные, посадочные;
- з) написать объяснительную записку.

Была рекомендована и литература: Руденко, Спиваковский. Подъёмнотранспортные машины. 1949; Кифер, Абрамович. Грузоподъёмные машины, части I и II. 1948–1949.

Проект по ГПМ надо было выполнить в следующие сроки: расчёты – 14/IX (10 % работы); эскиз 1-го листа – 28/IX (ещё 10 %); первый лист – 12/X (10 %); второй лист – 2/XI – уже 20 %; третий лист – 16/XI – 15 %; четвёртый – 30/XI (15 %); пятый – 7/XII – ещё 10 %; объяснительная записка – 14/XII – последние 10 %.

Сдироскоп

Следовал ли я приведенной схеме работы над курсовым проектом по ГПМ, я не помню, но со сдачей проекта опять (как и по «Деталям машин») опозорился. Вообще с курсовыми проектами у меня получалось довольно плохо. Не из-за черчения, а из-за отсутствия производственного и конструкторского опыта.

Какая у меня была тема проекта по ГПМ, не помню, наверное, какой-нибудь подъёмный кран или другой подъёмный механизм. Чертил я его в зале при кафедре «ДМ и ГПМ» или «передирал» на «сдироскопе» в общежитии с какого-либо чужого проекта – не помню. Наверно, оба вида работы присутствовали...

Кстати, о «сдироскопе». Так студенты называли устройство, позволяющее «содрать» копию с чужого чертежа. «Сдироскол» – это такой стол, верхняя столешница которого выполнена в виде жёсткой деревянной рамы со стеклом размером примерно 1000 × 700 мм, т.е. для копирования чертежа форматом А1. Ведь в 1950-х годах не было никаких ксерокопировальных машин (они имелись только в крупных

КБ и на заводах), позволяющих сделать белую копию с белого оригинала, а можно было сделать только «синьку» с кальки на светочувствительной бумаге. Поэтому и родился «сдироскоп». На его стекло укладывался чертёж, который требовалось «передрать», а сверху закреплялся чистый лист ватмана, не очень толстый. Под столом зажигалась мощная электролампа, а то и две, ватт по 150, и студент на своём листе обводил все линии исходного чертежа. Работа велась в ужасных условиях, подрывающих здоровье сдиральщика, так как из-за сильных ламп температура вокруг «сдироскопа» сильно повышалась. Студенту много приходилось пролить пота, пока он «сдерёт» чужой проект. Да и во время работы приходилось стоять, согнувшись под 90° над столом, не опираясь на хрупкую раму. Но наука, как и искусство, требует жертв!

Доцент Э.А. Смирнов. «Сатана там правит бал!»

Я сбежал с какой-то лекции и пошёл на кафедру «ДМ и ГПМ» сдавать зачёт по проекту. По залу проектирования расхаживал высокий доцент Э. Смирнов с пышной седой бородой и довольно громко напевал арию Сусанина (он участвовал в художественной самодеятельности МАМИ).

Увидев меня, «Сусанин» оживился и запел: *«Чуют правду!»*, что относилось, конечно, к полякам в 1612 году. Взяв у меня из рук свёрнутый в трубку лист ватмана, доцент поднял его, как подзорную трубу, и, взглянув через неё в окно, воскликнул: *«Ого! Как много ошибок! Хочешь три?»* От этого вопроса я несколько смешался, так как не ожидал такого «педагогического» приёма, и забормотал, не очень, видимо, внятно, что, мол, хочу сдавать проект как следует...

Э. Смирнов плотоядно заулыбался и запел своим басом из «Русалки» Даргомыжского: *«Какой я мельник? Я – здешний ворон!!!»* «Мельник» расстелил мои чертежи на столе и начал меня дотошно расспрашивать обо всех конструктивных особенностях моей машины. Я отвечал не слишком уверенно, так как проект был «содран» с какого-то образца, и я не прочувствовал назначений всех узлов моей грузоподъёмной машины.

В конце разгрома моего проекта «Мельник» ещё и посмеялся над размерами, которые я поставил на общем виде. Я образмерил какие-то вспомогательные параметры, а габаритов не обозначил. На моём общем виде бородатый доцент Э. Смирнов размахисто, из угла в угол листа, красным карандашом начертил: *«БЕЗРАЗМЕРНЫЙ ПРОЕКТ! ТРИ!»*. Я с позором ушёл. Вслед моим шагам гремел Мефистофель из «Фауста» Гуно: *«Сатана там правит бал! Сатана там правит бал!»*

Опустошённый морально и физически, я вернулся на лекции. Нариман, увидев мой отсутствующий взгляд, всё сразу понял: «А! Ты сдавал зачёт по ГПМ этому бородачу! – угадал он, – поздравляю с "тройкой гнедых"! Он ещё долго с тобой возился, видно, ты чего-то знал. Обычно он сразу выгоняет тех, кто не участвует в художественной самодеятельности, да ещё приходят с "содранными" проектами». Впрочем, проекты по ГПМ сдували почти все студенты, но на зачёт старались попасть не к «Мефистофелю», а к М.М. Саверину, молодому, терпеливому преподавателю, не считавшим зазорным всё объяснить ищущему знаний студенту.

Из записной книжки

Записи в «Книге книг»:

21. Сталин. К вопросу о политике ликвидации кулачества как класса. 22. Головокружение от успехов. 23. О некот. вопросах истории большевизма. 24. Маленков. Речь на... съезде. 25. Хрущев. О мерах. 26. Брянцев. По ту сторону фронта. 27. Шулгин. 1920 год. 28. Ленин. Об едином хоз. плане... 21. Шиллер. Стихотворения. 32. Сталин. Итоги I пятилетки. 33. Эренбург. Девятый вал. 34. Ленин. Доклад СНК на VIII съезде Советов.

«У нас холода»

Анна Розанова – Леониду Титову

16 ноября 1953 г.

Магадан

Дорогой мой Лёшенька! Вчера получили с Аничкой твою посылку, все получили большое удовольствие. Посылка шла 2 мес. и 1 день. Жан очень доволен плёнками, Аничка – «Михаилом Ивановичем Топтыгиным» и мармеладом, а я всему рада. В тайнике своей души подумала, а, может, ты и фото вложишь – так и получилось. Лук дошел очень хорошо, хотя «томился» 2 месяца в дорогах, в закрытом состоянии... Очень смеялись, когда 2 «мишки» встретились. Нового мишку Аничка носила целый день на руках, кормила, спать укладывала, так он устал с дороги, и так и заснула с ним... Спасибо за фото и трюфеля. Получила истинное удовольствие. Аничка за 2 дня съела почти весь мармелад – я только одну у неё попробовала... У нас холода. Снегу не очень много. Как живётся тебе? Где сейчас мама, папа? Орден Маничке дали? Получили ли мой подарок 5 ноября из Гастронома? Дал ли Мамочке денег? Ну, я знаю, что дал, но всё же спрашиваю. Крепко тебя целуем... и всегда с тобой. Твоя мама.

Из запиской книжки

Расписание зачётов по группе 7-ГТ-2: 24 ноября. Электротехника. 17 декабря. Английский. 21 декабря. Теория двигателя. 23 декабря. ГПМ. 28 декабря. Теория трактора.
Расходы с 23 ноября: 230, 55, 100, 400 (500 долг). 125 – музыка. 15 – часы. 5 – метро. 2 – езда. 37 – пластинки. 7 – крепежитель. 4 – лезвия. 7 – ноты. 10 – ноты. 60 – книги. 10 – бумага (фото).
Кушнир – 10. Хвостов – 10. Нары – 41.

«Я свалился в подполье»

Д.В. Розанов – Анне Розановой
7 января 1954 г.
Москва

Милая наша Аничка! Тебе уже мама написала о том, как произошли ушибы, когда я свалился в подполье у Паночки. С 29-го декабря мы уже в Москве, и здесь лечусь у травматолога. Сделали снимки и сказали: все косточки целы, нужен покой ноги, положили пластырь на ушибленные бока – значительно облегчили боли. При ходьбе ещё нога опухает, но я уже выхожу по необходимым делам и затем даю ноге согревающий компресс. Мама нуждается в теплоте, и поэтому мы думаем холода пережить здесь. Дети нас навещают, Лёня также... Вчера Лёня сдал экзамен по «теории трактора» и получил 5. Мы его поздравляли. Да! – Новый год мы с Мамой встречали вдвоём у себя. Не могли даже до Веры. Лёня был там, а нам он перед отходом спел несколько № № (исполнил вокальных номеров. – Л. Т.). Неплохо у него выходит и это, а следовательно, занятия пением не мешают ему получать пятёрки, с чем и поздравляем тебя, его маму...

Желаем Вам счастья. Твой папа.

А.Ф. Розанова – Анне Розановой
7 января 1954 г.
Москва

Дорогая наша Аничка! Спасибо тебе за подарки... А я тебе давно не писала. Папа упал под пол рано утром. Паночка думала, все спят, и никто не может попасть. Я уже забыла, написала ли я тебе об этом... Нога у папы до сих пор опухает, но он ходит понемногу, а ему надо лежать. К счастью, переломов не было, но бока и ноги до сих пор побаливают... Сейчас я отвезла бельё в прачечную, набралось за месяц очень много.

Лёня вчера на экзамене получил пятёрку, но он очень трудится, не теряет ни единой секунды. Все праздники он проводит с нами, только новый год встречал у Веры. На Новый год у нас были и Вера, и Маня... Пока я схожу за молоком в магазины, приготовлю, уберу, день проходит... Целую, обнимаю мама.

Анна Розанова – родителям
12 января 1954 г.
Магадан

Дорогие Мамочка и Папочка! Я очень расстроилась, получив Ваше письмо с описанием падения Папочки в подполье. Как это ужасно и страшно случилось. Папа не видел раскрытых половиц, да? Надо было... Паночке... огородить яму, Папочка, наверно, проснулся и не увидел раскрытого пола. Как же теперь чувствует себя Папочка?.. У меня просто из головы не выходит этот случай... Деревенская обстановка для Вас в данном случае нова – и надо действовать осторожнее... Я сначала от Вас получила новогоднюю телеграмму, где сказано: «папа выздоравливает» – я всё думала и волновалась – от чего он выздоравливает?.. Была в неведении...

Анна Розанова – родителям
15 января 1954 г.
Магадан

Дорогие Мамочка и Папочка! Получила и испытала великую радость от Вашего письма 7/1 – 54 г. Какое счастье... найти письмо от Вас... и от Лёни. Такое получается хорошее настроение, подъём духа и сил, что бегаешь как девочка от счастья.

Д.В. Розанов – Анне Розановой
14 января 1954 г.
Москва

Милая Аничка!.. Я писал о нечаянном происшествии в деревне: я повредил себе ногу 15/XII, и всё время подлечиваю её. Сейчас она у меня в гипсе – поломана 1 косточка ступни... Ушибы бока и головы зажили, могло быть гораздо хуже, ведь я провалился в неглубокое (1 м) подполье у Паночки, и очень её напугал... Вытащил меня из подпола Виталий Семёнович. Это было не легко... И вот на время морозов в конце декабря мы уехали в Москву, где мы и нашли удобное место для лечения. Сейчас я даже выправляю технически диссертацию Манички. В деревне Мама страдала от холода... Мы

рады за нашу «главу семьи» (Маничку) с получением ею заслуженной награды; она несколько раз приходила к нам с орденом Ленина на груди... Крепко целую тебя и шлю привет Жану Оттовичу. Расцелуй за нас Аничку. Папа.

А.Ф. Розанова – Анне Розановой
14 января 1954 г.
Москва

...Тогда ногу залили гипсом, папа сразу почувствовал лучше, заснул, понемногу ходит. Сейчас пришёл Лёня с экзамена, принёс пластинку Собинова, пообедал, и 1 1/2 часа мы слушали Собинова, Шаляпина... Сейчас Лёня ушёл к Маничке, Маня ему обещала хлопотать о путёвке в дом отдыха...

Д.В. Розанов – Анне Розановой
29 января 1954 г.
Москва

Милая Аничка! Спасибо тебе за заботы обо мне... я теперь определённо выздоравливаю. 27-го было приказано снять гипсовый бинт на ноге. Я без него хорошо хожу, правда, только по комнате. На улицу не хожу ещё и потому, что у нас стоят очень большие холода –25° и более. Ты, Аничка, спрашиваешь, кто же виноват в этом происшествии... Отвечаю тебе: никого нельзя винить. Виновата та масса всяких дел, которые навалились на Паночку: она не успевает подготовиться к урокам, позаботиться о заготовке топлива, овощей... закупить ежедневно хлеб... прочитать самое необходимое, заняться своими детьми и проч. и пр. и пр. Ну, она полезла в подполье, поставила сторожить Маму. Мама стала лицом к яме. Я спал. Встал и пошёл к столу (мимо ямы), аккуратно обошёл Маму и угодил в яму. Не могла же Мама стоять спиной к яме... Вот и получилось: все заняты, все хлопочут, я сплю и в результате – ушиб... Шлю мой сердечный привет Жану Отт. и мал. Аничке. Папа.

Экзамены. «Четвёрки принимаем молча...»

А.Ф. Розанова – Анне Розановой
21 января 1954 г.
Москва

...Сегодня Лёничка пошёл на консультацию. Завтра у него последний экзамен. До сих пор он получил две пятёрки и две четвёрки.

Каждый раз, конечно, мы ему желаем получать пятёрки, и когда он получает пятёрку, громко торжествуем, поздравляем и обнимаем, а если четвёрка, то принимаем молча, причём я говорю: «Уж ты прости, Лёничка, знаешь, Лёничка, мой папа получал только пятёрки. Мой брат – тоже пятёрки, твои дедушка и бабушка, т.е. я, получала только пятёрки. Я привыкла получать пятёрки». Работает Лёня очень хорошо, приходит утомлённый, с уставшими глазами, а как покушает, покушает, так сейчас же немножко порумянеет, т.е. его бледность пропадает. Спит он очень хорошо. Во время экзаменов вставал в 9 часов утра, ложился в 12 часов ночи. Все экзамены он прожил с нами, питался как следует. Твои подарки были всё время экзаменов, и вчера с твоими подарками обед был очень сытный, даже роскошный... 27-го с ноги папы снимут гипс... Целую. Мама.

Экзамены за 7-й семестр, как свидетельствует бабушка, я сдал неплохо. 22 очка из 25 возможных. 88 % успеха.

Из записной книжки

6 января 1954 г.	Среда.	Теория трактора	5
10 января 1954 г.	Воскрес.	Теплотехника	4
14 января 1954 г.	Четверг.	Электротехника	4
18 января 1954 г.	Понедельн.	Технология тракторостроения	5
22 января 1954 г.	Пятница	Теория тракторного двигателя	4

«Шути любя, но не люби шутя». Вольтер.

«Из всех наслаждений жизни одной любви музыка уступает, но и любовь – мелодия». Александр Пушкин.

Девятый вал (вспоминая картину Айвазовского)

И горсточка людей на мачте корабельной
 Взирает с ужасом на тот девятый вал,
 Что нёс им свой удар смертельный
 И все надежды разбивал.

Напрасно в муках и рыданиях
 К Аллаху экипаж взывал:
 Конец положит их страданиям
 Безжалостный девятый вал!

Я всё ещё тоскую о Вале и изливаю свою душу в письмах и стихах.

Из записной книжки

Тоска опять. Один я дома.
На улицах веселье, шум.
Но почему я грустен снова,
Чего бесплодно ищет ум?
Но нет, не ум, а сердце
Так хочет нежно, страстно биться,
Спешить куда-то и искать –
Мне просто хочется влюбиться.
Мне хочется найти тебя,
Красивая, изящная, смешная,
И нежная, любимая – такая
Забывать поможет мне себя.
Какая ты, моя мечта?
Каким путем ко мне придёшь?
Любовь, весна и красота,
Меня найдёшь и увлечёшь!

Последнее печальное в 7-м семестре

Во мне живы воспоминанья,
Хоть ты забыла уж меня,
Со мной всегда мои страданья –
Я все ещё люблю тебя.
Я помню нежность первой встречи
И полный радости тот день:
Твои взволнованные речи
Моей души прогнали тень.
Зачем себя терзаю я напрасно?
Любовь ушла, ушла навек.
Была она тем сном прекрасным,
Чем только грезит человек.



1953 **IV КУРС** 1954

8-й семестр

Февраль – август 1954 г.
Группа 8-ТТ-2



Состав моей группы 8-ТТ-2 выстоял в боях и окончательно определился в 13 человек (а на первый курс поступали 35!). Не все сдали зачёты и экзамены, но 13 «ветеранов» моей группы успешно идут к концу IV курса. Подвёл Борис Матвеев – спорт ему мешал учиться. В январе 1954 года с IV курса он был переведён повторно на III курс, в группу 6-ТТ-1.

Новые предметы

Введены новые предметы по нашей специальности: «Конструкция и расчёт трактора», «Электрооборудование автомобиля и трактора», «Конструкция и расчёт двигателя», «Экономика машиностроительной промышленности», «Политэкономия социализма», «Организация производства». Продолжаются изучение курсов «Эксплуатация и ремонт трактора», «Топливо и смазка». По военной кафедре появились АТС («Автотракторная служба») и «Ремонт автомобильной техники».

Из записной книжки

Расписание занятий группы 8-ТТ-2

Понедельник	15.30	Конструкция и расчёт трактора	310
	17.20	Экономика машиностроительной промышленности	310
	19.15	Топливо и смазка или Электрооборудование автомобиля и трактора	Лаб.
Вторник	14.40	Конструкция и расчёт двигателя	303
	16.25	Автотракторная служба (АТС по воен. кафедре)	207
	18.20	Экономика машиностр. промышленности	302
	20.10	Электрооборудование автомобиля и трактора или (поочередно) Топливо и смазка	302
Среда	13.50	Конструкция и расчёт трактора	303
	15.30	Конструкция и расчёт двигателя или Политэкономия	303
	17.20	Организация производства	303
Четверг	12.00	Английский язык	Кафедра.
	15.30	Ремонт автомобильной техники	208. Лаб.
	17.20	Электрооборудование автомобиля и трактора	202
	19.15	Политэкономия социализма. Семинар (через неделю)	308
Пятница	14.40	Эксплуатация и ремонт трактора	303
	16.25	Конструкция и расчёт трактора или Организация производства	303
	18.20	Топливо и смазка	303
	20.10	Экономика машиностроительной промышленности	303
Суббота		День проектирования	

Мы уже уверены в том, что быстро двигаемся к концу обучения и окончим институт, что бы ни случилось на экзаменах. Нас так мало осталось, что выпустить каждого с дипломом для МАМИ просто необходимо.

Учебное время восьмого семестра в 1954 году было изрядно сокращено (на полтора месяца) в связи с Постановлением ЦК КПСС об освоении целинных земель. Выпускников сельскохозяйственных вузов и вузов с тракторными специальностями предполагалось в массовом порядке направить на целину. В учебные планы МАМИ были введены сельхоздисциплины и практики по сельскому хозяйству: в колхозах, совхозах, на МТС, на опытных станциях заводов, выпускающих машины для сельского хозяйства. Поэтому мы должны были к середине мая сдать все зачёты и экзамены, т.е. семестр сокращался – не пять месяцев, а только три с половиной.

Курсовой проект по технологии

Курсовой проект по технологии тракторостроения мне удался лучше, чем курсовые проекты по деталям машин и ГПМ, ведь самим приёмам конструирования нас в МАМИ не обучали. Только много позже я прочитал ценную книгу Орлова «Основы конструирования». А в МАМИ такого курса по творчеству конструктора (сейчас он называется курсом дизайна) не было. Весь опыт конструирования я получил только при практической работе над различной технологической оснасткой и нестандартным оборудованием на заводах и в КБ.

К IV курсу у меня стал проявляться интерес к технологии механообработки благодаря толковым лекциям доцента Д.П. Маслова, а интереса к проектированию тракторов не было. Таков был парадоксальный результат обучения меня как студента тракторного факультета, а не технологического...

У меня есть записи, в которых расписан весь ход подготовки курсового проекта по технологии на тему: «Заготовка и механообработка распределительного вала двигателя».

Из записной книжки № 10

1. Заготовка распредвала – отливка в кокильную форму под давлением.
2. Расчёт припусков на все этапы механообработки.
3. Составление маршрута мехобработки – несколько вариантов.
4. Составление техпроцесса на карты: режимы резания на характерные операции (фрезерные, токарные, сверлильные, шлифовальные); определение скоростей резания и подачи;

на последующие операции – по справочникам с поправочными коэффициентами: на многоинструментальную обработку – дать расчёт (Клушин «Режимы резания»); подсчитать производительность станков пооперационно; заполнить бланки по станкам; загрузка станков должна быть не менее 75 %.

5. Определить себестоимость изготовления распредвала – время, разряды рабочих, стоимость материалов.

6. Определить, какие будут нужны технологические приспособления – на базе заводских или специальные.

7. Экономическое сравнение вариантов мехобработки, а также и получения заготовки – по сравнению с литьём.

8. Всё изложить в пояснительной записке к проекту.

Записи в «Книге книг»:

Январь. 1. *Гейне*. Избр. произв. 2. *Попова*. Иосиф Гайдн. 3. *Тарле*. Наполеон. 4. *Уилсон*. Жизнь во мгле. 5. *Кочетов*. Журбины. 6. *Макаренко*. Пед. поэма. 7. *Шевченко*. Рождение гвардии.

Февраль: 8. *Васильев*. Америка с чёрного хода. 9. *Зайцев*, *Скульский*. В далёкой гавани. 10. *Твен*. Янки при дворе короля Артура.

11. *Никулин*. России верные сыны. 12. *Обручев*. Земля Санникова.

13. *Ленин*. О новой эк. политике. 14. *Сталин*. Новая обстановка –

новые задачи хоз. строит. 15. *Сталин*. О хоз. положении Сов. Союза и политике партии. 16. *Сенкевич*. Рассказы и очерки. 17. *Соллертинский*. Глюк. 18. *Тимофеев*. А.А. Алябьев. 19. *Бальзак*. Чел. комедия. Сцены частной жизни. Отец Горио. Гобсек и др. – том 3.

«Выговор сняли»

А.Ф. Розанова – Анне Розановой

Февраль 1954 г.

Москва

...О Ленином дне рождения я вспоминала 19-го февраля, но потом наше внимание было занято подготовкой к выборам, и мы как-то и забыли. Выборы прошли замечательно... Выговор с папы сняли. 16 лет он носил выговор. На этих днях нас вызывали в райком (мой дедушка Д.В. Розанов получил строгий выговор «с занесением в личное дело» в 1938 году за своих детей: расстрелянного «врага народа» сына Ивана и сосланную в ИТЛ «Члена семьи изменника Родины» – дочь Анну. – Л. Т.).

Нога папина стала лучше, но всё-таки пятка побаливает. Всё это время у меня была нагрузка побольше и переживания в связи с его падением. Оба мы с ним стали скорее утомляться. В середине

дня каждый день спим. Наше счастье: мы хорошо спим. Это залог нашего здоровья... я стараюсь, чтобы в кухне как можно меньше быть...

Анна Розанова – родителям
29 марта 1954 г.
Магадан

Мои дорогие, дорогие, милые Мамочка и Папочка!

Так радуюсь всегда, когда получаю от Вас письмо, что просто невозможно сказать... Я очень радуюсь за Папочку, что ножка его проходит, но знаю, что вообще ещё он не оправился. Поэтому с превеликим удовольствием посылала Вам подарок – к 19 марта – чтоб Вы покушали получше и чтоб всё пошло на поправку здоровью... То, о чём пишешь ты, я и не смею мечтать (о квартире). Мне кажется, это очень трудно получить именно в Москве... Очень рада, что у Папочки дела идут хорошо: и в смысле поправки ноги, и в смысле снятия выговора. Давно пора было ему исчезнуть с горизонта...

«Чёрный пар»

В связи с предполагаемым распределением выпускников 1955 года на целинные земли и на МТС нас в рамках курса «Эксплуатация и ремонт трактора» стали спешно знакомить с основными положениями агротехники. У меня сохранилась запись лекции (конспективно) по вспашке земли под «чёрный пар» (под озимые).

В мае – июне этого года мы должны были проходить эксплуатационную практику на МТС по сельхозмашинам, но теоретический курс по этой дисциплине нам стали читать только в 9-м семестре. Поэтому на практику в колхоз и на МТС мы поехали неподготовленными. В этом был виноват, конечно, «волюнтарист» Н.С. Хрущёв, внезапно затеявший освоение целины и поломавший учебный процесс во многих вузах страны.

Из записной книжки № 10

1. Осенью – пашем на глубину 18–20 см.
2. Весной – боронение – для сохранения влаги.
3. Потом – вспашка многолемешниками глубиной 7–10 см.
4. Удобрение и запашка, без предплужников, на глубину 13–15 см.
5. Двойка пара.
6. Культивация.

«Папа читает "Правду"»

Анна Розанова – родителям

1 апреля 1954 г.

Магадан

Дорогие мои Папочка и Мамочка!.. Сегодня получила письмо от Лёни, и там такая замечательная фотокарточка с Папы, он читает «Правду» – и не знал, что Лёня его снимает. И так хорошо вышло, что я гляжу и чувствую, что сижу напротив Папочки, и смотрю на него, как будто я у Вас в комнатке, и вижу диван и приёмничек красенький, календарь, портрет Ленина, и свет в окно падает на Папу, и сейчас он поднимет глаза от газеты и улыбнётся мне и скажет: «Так-с, что же дальше будем делать?! А где наша мамочка?» Я вот теперь и прошу Лёничку также заснять и Мамочку за каким-нибудь делом...

А.Ф. Розанова – Анне Розановой

13 апреля 1954 г.

Москва

Наша милая Аничка!.. Мы здоровы, как полагается нашему возрасту. Нам с папой по 78 лет, и сколько нам лет, так мы и здоровы. Мы живём и будем ещё жить долго... Мы много читаем, всем интересуемся, много пишем... Лёничку я хочу крепко-крепко обнять. Какую он себе избрал специальность – самую сейчас актуальную и политически центральную. Он очень серьёзно работает. Мама.

Приписка Д.В. Розанова:

Милая Аничка!.. Я, будучи у Паночки, я провалился в подполье и повредил ступню ноги. Я долго проболел и вылечил ногу (правую) совсем. А вот недели 3 назад неизвестно почему заболела у меня левая нога в коленном суставе... Маничка хлопчет в физионервотерапевтический институт... а то Маме трудно за мной ухаживать... В последние дни наступило облегчение болей – днём с грелкой я сижу и читаю (и даже забываю иногда о ноге). И безусловно надеюсь на своё выздоровление. ...Ты не беспокойся, моя родная дочка Аничка. Целую тебя крепко. Папа.

Анна Розанова – родителям

16 апреля 1954 г.

Магадан

Вчера 15-го апреля получила Ваше письмо с фотокарточками. Мамочкина фотокарточка меня очень порадовала – такая весёлень-

кая она и не похудела, а у Папочки, видно, сказалась болезнь – Папочка похудел, и в глазках даже страдальческое выражение. Если бы я от Лёни не получила его фото (как он читает газету «Правда»), то я бы очень расстроилась, т.к. здесь он очень худенький, но это, может, фото такая, а карточка от Лёни меня утешает. Там Папочка – как Папочка всегда.

Сегодня я поздравляю Мамочку с днём рождения и с днём именин... и с праздником трудящихся 1 МАЯ. Желаю, чтоб все Ваши болезни от Вас ушли.

Желаю, чтоб беспокойства Ваших детей – Вас не беспокоили... чтоб Ваши внуки и правнуки все не болели, росли и радовали Вас и всех их родителей... Чтоб Лёничка мой стал инженером, поехал на освоение залежных земель на новых усовершенствованных тракторах завершать указания нашей Партии, и чтоб я к нему переехала в будущем со своим семейством... и Вы, Папочка с Мамочкой, тоже приедете к нам. Хорошо?

Хорошо, что эти житейские планы мамы не сбылись... А вот сейчас, в 2020 году, когда я перепечатаваю письма бабушки и дедушки, мне 87 лет. Надо быть таким же оптимистом и не жаловаться на болезни, как мои бабушка и дедушка в 1954 году.

Политэкономия социализма

Из записной книжки № 10

Конспект лекции

Плановое ведение соц. хоз-ва обеспечивает бескризисное развитие, слаженность произв. аппарата, план. накопление мат. ресурсов и прав, распределение их между отраслями нар. х-за, первоочередн. развитие отраслей, обеспечивающих неукл. подъём и расцвет соц. экономики, системат. рост матер. и культурн. уровня трудящихся, организацию пр-ва и распределения продуктов, всемерн. укрепление независимости и оборонной мощи СССР.

Рук. роль в полит. и хоз. управлении страной принадлежит компартии, как передовому отряду труд-ся. Компартия, вооруженная Л-С теорией, научно определяет направление развития нар. х-ва и осн. задачи соц. стр-ва. Такое планирование нар. х-ва означает учёт достигн. уровня развития пр. сил и пр-сти труда, учёт всех матер. резервов, позволяющих быстро двинуть вперёд соц. пр-во...

Планы развития нар. х-ва страны соц-ма строятся на прочной научн. основе, на использовании всех достижений науки и техники.

В директивах по составлению хозпланов партия и пр-во определяют осн. задачи (хоз. и полит.) и указывают пути их разрешения. Д-вы намечают осн. пропорции в развитии пр-ва средств пр-ва и пр-ва предметов потребления, роста пром-сти и с. х-ва и др. отраслей, общие размеры пр-ва, капит. вложений, темпы роста пр-сти труда и снижения себестоимости, осн. задачи культурного стр-ва... Задания нар. хоз. плана выражаются в разн. колич. и кач. натур. и ценн. показателях... После утверждения высш. органами гос. управления СССР хоз. план становится гос. планом развития нар. х-ва, обязательным для исполнения. План. задания устанавливаются не только на 5-летку и на год, но и на квартал, месяц, а по ряду пр-в – суточные задания...

Организация производства

Из записной книжки № 10

Хоз. показатели ЦЕХА: 1. Товарная и валовая продукция. 2. Численность работников. 3. Фонд заработной платы. 4. Лимиты снабжения. 5. Смета расходов.

Хоз. показатели УЧАСТКА: 1. Товарная продукция. 2. Валовая продукция. 3. Средняя выработка. 4. Средний тарифный разряд. 5. Численность рабочих. 6. Ф.З.П., основной и вспомогат. 7. Расход осн. материалов. 8. Расход вспом. матер. ... топлива, электроэнергии, инструмента. 10. Снижение брака. 11. Выполнение мероприятий оргтехплана.

Анна Розанова – родителям
Апрель 1954 г.
Магадан

Милая Мамочка! Ты пишешь, что сохраняешь мои письма и ни одного не уничтожила, у меня тоже самое: набрался уже целый ящик (от посылки) – в нём все письма, начиная с первого, что ты прислала мне и с фотокарточкой, как ты крепко держишь Лёничку в своих руках. Всё, всё это я сохраняю, а иногда и перечту. Твои письма и Папочки для меня священны. Также и Верочки и Лёни все письма сохраняются.

Д.В. Розанов – Анне Розановой
25 апреля 1954 г.
Москва

Милая и дорогая Аничка! Пишу тебе из госпиталя – науч. иссл. физиотерапевтического института, находящегося под Москвой – в Ховрине. Благодаря настойчивым хлопотам Манички, это и было сделано... боль перешла в другую – вполне терпимую боль: я передвигаюсь по комнатам сам... плохо сплю. И всё сейчас идёт к лучшему, но по всем признакам придётся ещё полежать здесь.

Родная моя дочка, твоё письмецо очень запало мне в душу: ты пишешь, что хотела бы всю мою боль принять на себя. Я понимаю твои задушевные мысли, но это ведь невозможно. Да и я не хотел бы так сделать. Но эти твои желания только укрепляют нашу дружбу, нашу родственную связь, дочка, с тобой. Много мы пережили с тобой, и дружба наша пусть растёт и укрепляется! Я очень хочу поскорее выехать отсюда, чтобы помочь дома нашей неустанной покровительнице – Мамочке, которая сильно устает и чувствует себя слабо. И вот обидно: апрель месяц – этот месяц – Мамочкин, её праздники – и мы врозь! Мы к этому не привыкли.

А.Ф. Розанова – Анне Розановой
26 апреля 1954 г.
Москва

Вчера я была у папы. Папа начинает выздоравливать. Я к нему езжу 2 раза в неделю по воскресеньям и средам, у папы я бываю подолгу, вместе дышим свежим воздухом и разговариваем о всех вас. В среду поеду к папе и повезу твоё письмо с первомайскими... пожеланиями нам всем, повезу конфеты зефир, которые Лёня принёс мне 23-го апреля, он иногда заходит ко мне. 23-го был Лёня, Маня, Лена и Сеня – справляли мои именины. Я их угощала яичками и своим печеньем, а 28 будет мой день рождения по новому, поеду к папе и там на воздухе будем читать твоё письмо... Папе стало легче, он стал спать без лекарств, папа выпрямился, его хорошо лечат, он принимает хинные и радоновые ванны, лечит ещё электричеством, делают уколы...

Лёня выдержал два экзамена, получил 5 и 4. Он сегодня мне дал 200 руб. за май и 200 руб. за июнь...

Экзамены

На экзаменах я набрал 23 балла из 25 возможных. 92 % успеха.

Из записной книжки

АПРЕЛЬ

23. Консультация. 11 час.

24. Лаборатория. 11 час.

26. ВОЕННОЕ ДЕЛО (по АТС – Автотракторной службе). 5.

29. Консультация. 12 час.

30. ЭКОНОМИКА МАШИНОСТР. ПРОМЫШЛЕННОСТИ. 4.

МАЙ

5. Консультация. 16 час.

6. ПОЛИТЭКОНОМИЯ СОЦИАЛИЗМА. 5.

7. Консультация 14.30.

10. ЭЛЕКТРОБОРУДОВАНИЕ АВТОМОБИЛЕЙ И ТРАКТОРОВ. 5.

13. Консультация 9.30 и 17.

15. ЭКСПЛУАТАЦИЯ И РЕМОНТ ТРАКТОРА (?). 4.

А.Ф. Розанова – Анне Розановой

1 мая 1954 г.

Москва

Сегодня я как только проснулась, увидела в окне много-много цветов. ...С утра я ходила смотреть демонстрацию. Все замечательно хорошо одеты... Вчера у меня был Лёня... Сейчас пришла за мной Верочка, зовёт обедать... и Лёня пришёл из демонстрации. Лёня отказался от вина, мне это понравилось. Первое Мая очень праздничное. Тепло, светло. Вас целую. Мама.

«Довольна его профессией»

Анна Розанова – родителям

4 мая 1954 г.

Магадан

...Сегодня получила Ваше письмецо от 13 апреля... На меня сильно подействовало письмо Манички – как Папочка сидя спал за столом неск. ночей подряд. Скорее бы у Папочки проходила коленка...

Милый Папочка! Ты пишешь, что иногда за чтением забываешь про боль в ноге. Но всё же это ещё очень плохо... надеюсь, что ты поправишься...

Отпуск у нас полагается через 30 месяцев. Мы начали работать после приезда от Вас 10 ноября 1952 года. Значит, с 10 мая 1955 года мы можем ехать в отпуск, что мы и собираемся сделать.

Мамочка, ты пишешь, что довольна избранной Лёней его профессией. Я тоже. Мы думали, и он, когда поступал, что это второстепенного значения факультет, а жизнь показывает другое. Кончит он институт, я получу здесь пенсию через 3 года (с хвостиком) и приеду к нему с Жаном – помогать осваивать целинные и залежные земли, да? Я рада, что Вы им довольны, его учёбой серьёзной и всем прочим.

Анна Розанова – родителям
13 мая 1954 г.
Магадан

Дорогие мои Мамочка и Папочка! Получила Ваши письма от 25 апр. – из госпиталя Папочки и от 26/IV – Мамочкино... У меня сейчас все мысли – как состояние здоровья у Папочки? Прошли ли сильные боли? Может ли Папочка спать без боли?.. Как хорошо, что у нас есть такие доктора – Маничка и Верочка... Маничке большая благодарность, что сумела устроить Папочку на лечение... Надеюсь в скором времени получить письмо от Папочки, что ему уже не больно и он спит спокойно.

...Получила длинное письмо от Верочки. Получила от Лёни, что он сдал два экзамена... желаю всем здоровья... чтоб Лёня сдал все экзамены. Целую его. Целую крепко всех... Всегда жду от Вас известий и Ваших милых, дорогих мне писем. Ваша Аня. Привет от Жана и Анички.

Из записной книжки № 11

ВЗЯТЬ на практику в колхоз: Две пары тапочек. Белый костюм. Книгу по теории музыки. Нотная бумага и тетрадь. Двое шаровар. Права. Три тенниски. Щётка, паста, мыло. Две рубашки. Календарь футб. игр на июнь. Крупа. Макароны. Колбаса. Масло.

КУПИТЬ: Плавки. Две тенниски. Трое трусов. Фотобумагу. Белый костюм или брюки. Носки. Проявитель для плёнок на 10 л. Закрепитель для 10. Закрепитель на 1 л. Проявитель на 1 л. Фотобумага № 2, 4, 3. 9×12 или 13×18. Тапочки. Мыло. Помазок и лезвия. Нотная бумага.

ДЕЛА: Сходить к Борису за аккордеоном. Если деньги не послали, взять у Генрика 100 руб. Тёте Вере письмо. Александре Ив. в Туапсе.

«Профессор жмёт ему руку»

А.Ф. Розанова – Анне Розановой

15 мая 1954 г.

Москва

...16-го мая в воскресенье папу выписывают. Папа уже ходит хорошо. Я с Арсеном поеду за папой, он очень хочет домой, но ему и в больнице нравилось, кормили там очень хорошо, ну и я из твоего подарка возила ему и пирожное, и яблоки, и зефир.

...Денег мне Лёня дал 400 руб. Он сказал: «16-го мая я уезжаю на практику, поэтому я и даю и на май 200, и на июнь 200 руб.» Ты не сомневайся, конечно, он всегда мне даёт. Мне очень понравилось, как он рассказывал о китайцах. Студенты-китайцы для всех – пример очень строгого и выдержанного поведения. По политэкономии Лёня получил «5». Он мне каждый раз сообщает, сколько он получил. Очень важно, что он учится и пению, и музыке. Все великие люди старались учиться и музыке, и пению, и он ещё очень много читает, на всё находит время. Когда оканчивается экзамен, его профессор подходит к нему и жмёт ему руку, благодарит его за то, что его группа не получила троек, он ведь староста. А деньги он расходует строго. Лёня написал письмо в больницу бабушке, папа очень обрадовался, а то папа думал, что Лёня с ним не разговаривает. Папа поблагодарил Лёню за письмо. Лёня обещал со мною ехать в больницу за бабушкой. Лёня не худеет, наоборот, крепче становится.

15-е мая. Сегодня Лёня держит последний экзамен. За 4-й экзамен он получил «5». В понедельник 17-го он едет на практику в Торжок, где учился папа. Папе это будет очень интересно. Мы с Лёней осмотрели и обсудили, в чём он поедет. Я ему зачинала двое брюк. Купили на дорогу яиц, колбасы, ветчины, хороших сухарей, но там ими хорошо будет питаться. Наш секретарь парторганизации там купил себе хату и рассказывал, что молоко и яйца имеются в большом количестве. В Москве сейчас можно для Лёни купить новые брюки недорого. Я посмотрела, он завтра пойдёт и, наверно, купит новые бумажные и очень приличные и удобные для работы, а то старые стали ему тесноваты. Пишу, Аничка, тебе для того, что всё мы здесь обдумали. Да и в командировке их устроят как следует в общезжитии и столовую завода.

Анна Розанова – родителям и сыну

*17 мая 1954 год. Адрес мой: Магадан. Проспект Ленина, 14, кв. 4.
...Сегодня получила телеграмму от Лёнички, что он сдал экза-
мены на «хорошо» и «отлично» и что едет под Торжок 19-го мая.
Поздравляю его с благополучным окончанием 4-го курса, молодец!
Очень рада и довольна, что всё идёт по правильному руслу жизни.
Буду ждать теперь письма с его места практики (с адресом)...*

Большая Семёновская улица. 1 сентября 1953 г.



Студенты группы 7-ТТ-2 тракторного факультета МАМИ перед IV курсом.
Фотографирует староста



У родных стен МАМИ около «победы».
Слева направо: Нариман Курбанов, Леонид Титов, Вилли Гросс



У стен МАМИ. Слева направо: Нариман Курбанов (с чемоданчиком Л. Титова), Борис Клушанцев, Леонид Хлюпин, Вилли Гросс. 1 сентября 1953 г.



Опытная станция НАТИ. В кабине трактора ДТ-54: Борис Кушнир (слева) и Леонид Титов. Стоят на гусенице: Ю. Фрегер (впереди) и К. Пак. Осень 1953 г.

Опытная станция НАТИ. Осень 1953 г.



Староста Леонид Титов (в сапогах) тащит Бориса Кушнира (в ботиночках 36-го размера) на практику



Комсорг Костя Городецкий, стоя на гусенице, поздравляет группу 7-ТТ-2 в лице профорга Бориса Кушнира (тот уже в сапогах!) с окончанием практики. Акт подписывается на спине Бориса Клушанцева. Стоят студенты из группы 7-ТТ-1 Ю. Фрегера (слева) и К. Пак

МАМИ на демонстрации. Москва. 7 ноября 1953 г.



◀ В правом ряду идут студенты тракторного факультета: первый – Вася Никитин (несёт «Серп и молот»), за ним – Миша Лемберг, далее – Борис Клушанцев, Юра Хвостов



▶ Колонна демонстрантов МАМИ готовится к маршу на Красную площадь



Слева направо: Вилли Гросс (с фотоаппаратом), Юра Хвостов, В. Ануфриев



Права на управление автомобилем и талон к правам Леонида Титова



Леонид готовится к свиданию с Валей из МОПИ. Томилино. 1953 г.

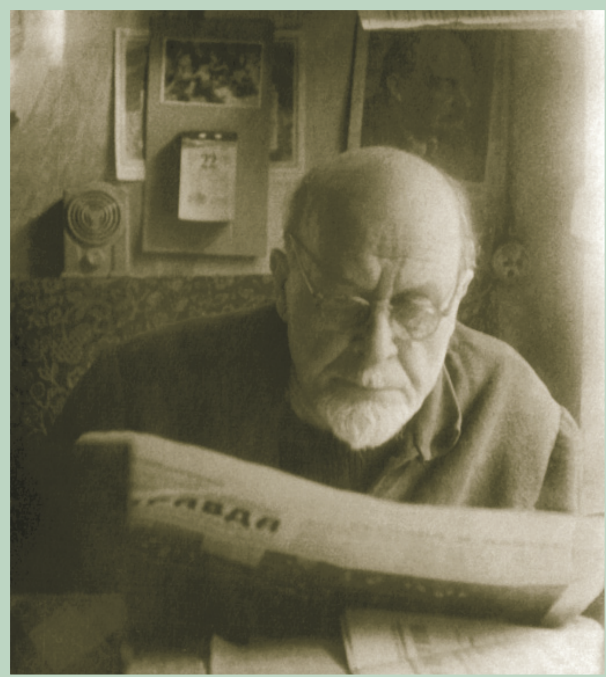

▲ Дедушка Дмитрий Васильевич Розанов прорабатывает «Правду». Москва, Спартаковская площадь. 1953 г.



► Мария Дмитриевна Розанова, кавалер ордена Ленина, доктор медицинских наук, профессор. Москва. 1954 г.

Схема
электрооборудования
грузового автомобиля
ЗИС-150

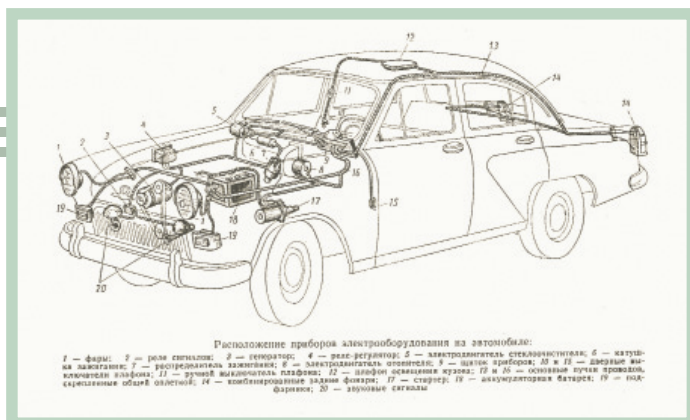
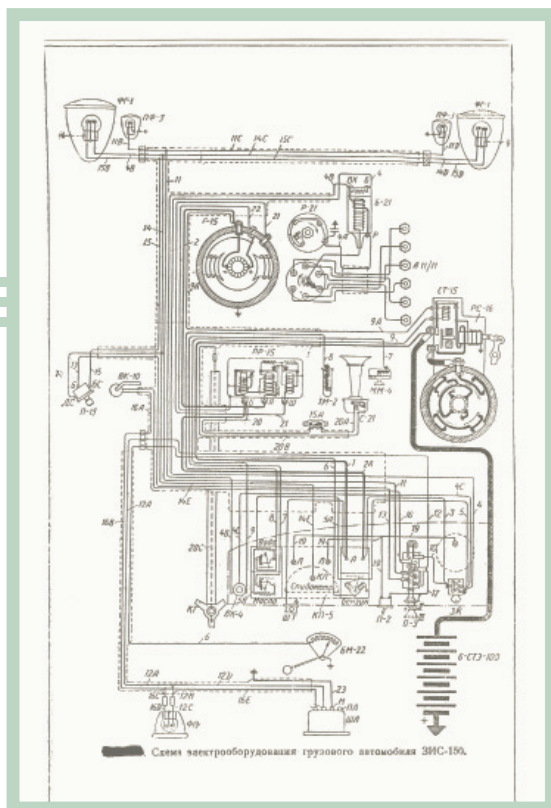

Расположение приборов электрооборудования
на легковом автомобиле

Записи Л. Титова с сельхозпрактики в Калининской области.
Май – июнь 1954 г.



Схема квадратно-гнездовой посадки картофеля



Клуб-часовня, где студентов-практикантов
чуть не убила молния. Загорская МТС. Станция Льянная

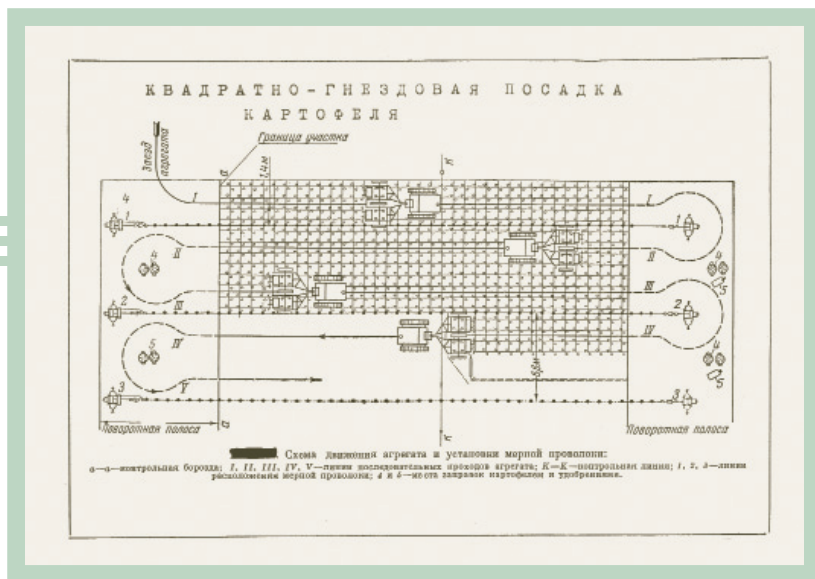
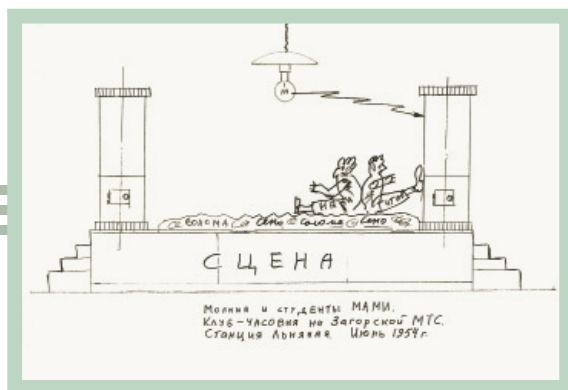

СЕЛЬХОЗПРАКТИКА
в Калининской
области

Май – июнь 1954 г.



В 1954 году на тракторном факультете время на учебу в 8-м семестре было изрядно сокращено, так как генсек Н.С. Хрущев решил всех выпускников тракторных специальностей и сельхозвузов послать на освоение целинных земель. В учебные планы МАМИ были спешно введены сельхоздисциплины (агроцикл, сельхозмашины, почвоведение, землепользование) и сельхозпрактики для будущих главных инженеров МТС и ремонтных заводов сельхозтехники.

Весенняя сессия 1954 года была ускоренно закончена к середине мая, а 19 мая мы уже ехали на полуторамесячную сельхозпрактику в Калининскую (а раньше и теперь – Тверскую) область.

Моя группа не вся поехала на эту практику. Двое (Олег Данилов и ещё Костя Городецкий, наверно) были направлены на Опытную станцию Владимирского тракторного завода. Где проходили практику остальные ребята – не помню. Мы же с моим другом Нариманом Курбановым решили на практику ехать вместе – мы ведь и в Томилино в центральном общежитии жили в одной комнате.

«Собираем Лёню на практику»

Дедушка Д.В. Розанов, бабушка А.Ф. Розанова и мои тётки тщательно проверяют мою экипировку перед практикой и дают ряд ценных советов по питанию и сохранению здоровья...

Д.В. Розанов – Анне Розановой

18 мая 1954 г.

Москва

Милая Аничка! Вчера я «приехал» из больницы... Я действительно здоров... Сегодня мы собирали Лёню на практику... Он молодец в учёбе: очень много у него пятёрок.

Приписка бабушки А.Ф. Розановой:

Лёничку мы напутствовали всеми предупреждениями против всяких случайностей... Лёня весёлый, у нас сегодня он хорошо смеялся, живо участвовал в разговорах. Он забрал, что ему нужно. Поехал в резиновых сапогах, ещё взял резиновые полуботинки и тапочки. Я ему сказала, чтобы он босиком не ходил, чтобы он берёг руки, ноги, чтобы на земле не лежал. Там им будут готовить пищу, а я ещё советовала, чтобы он покупал молоко и яйца. И папа (дедушка. – Л. Т.), и Верочка (тётя Вера. – Л. Т.) сосредоточили всё своё внимание на сборах Лёнички. Лёня внимательно выслушивал наши советы. С ним едет их руководитель и его товарищи...

Практикой нашей руководил, если память меня не подводит, В.В. Иванов, который нам потом на V курсе читал курс «Эксплуатация и ремонт машинотракторного парка», т.е. теория последовала за практикой, а не наоборот.

Итак, на практику нас ехало 8 человек: я, Мишка Лемберг, Вася Никитин, Юрка Хвостов, Лёнька Хлюпин, Нариман Курбанов и два Бориса – Кушнир и Клушанцев.

Аккордеон и гитара

Перед отъездом я, как староста, был очень озабочен тем, как бы взять с собой побольше... нет, не книг и учебников по сельхозмашинам и тракторам, а всяких развлечений для ребят. Борис Кушнир хорошо играл на аккордеоне, и я понимал, что без аккордеона ехать нельзя. Но Борис заупрямился, сказал, что будет изучать систему квадратно-гнездовой посадки картофеля, и ему некогда играть на аккордеоне. Просто Боре не хотелось тащить свой инструмент. У него был большой роскошный аккордеон, немецкий трофей его отца – военного, и тащить инструмент в такую даль Боре не разрешали. А другой, маленький, аккордеон был неисправен: меха были порваны, и какой-то голос «западал». Мне пришлось самому поехать к Борису в Хамовники, где стояла в/ч его отца и где жил Боря, и забрать его инструмент. Мы, как могли, с Нариманом заклеили меха, и этот аккордеон служил нам верой и правдой всю сельхозпрактику, да и потом Боря приносил его на наши вечеринки.

Другие ребята тоже были нагружены: Юрка Хвостов тащил волейбольную сетку, Васе Никитину был поручен волейбольный мяч (или Боре Клушанцеву?), а Мишка Лемберг вооружился колодой игральных карт...

Мы собрались на Ленинградском вокзале часов в 10 утра. Сборище было довольно пёстрым. У Мишки и Юрки были небольшие чемоданы. Я же, Борисы и Нариман не были особенно отягощены вещами, как другие пассажиры, зато выглядели как члены какого-нибудь ВИА: я тащил Борькин аккордеон и маленький чемодан, а Лёнька Хлюпин (молодец!) нёс в руках гитару. Я только один раз за неделю до отъезда сказал ему, что Кушнир берёт аккордеон, а ему хорошо было бы взять гитару, но Лёнька жил тогда не в Томилине, а на «даче» в Краскове, и я не был уверен, что он возьмёт гитару. Теперь музыкальный наш ансамбль был в сборе, не хватало только барабана, но об этом потом...

С нами ехал и руководитель нашей практики – молодой преподаватель В.В. Иванов, который только совсем недавно был принят на кафедре «Тракторы» МАМИ. Он должен был доставить нас на место, на МТС, проследить за поселением и руководить учебным процессом на полях.

Да, совсем забыл: только один Вася Никитин как следует подошёл к практике. На вокзале его провожала мама, которая с трудом тащила два объёмистых чемодана с продуктами: сахаром, крупой, разными консервами. Вася же ничего не тащил, кроме своей кепки и маленькой авоськи, и мелко семенил, прячась от наших взглядов, за мамой с чемоданами. Ему было стыдно, что мама тащит тяжести, но он делал вид, что так и надо, и нас он как бы и не видел. Мишка же Лемберг сразу оценил потенциальные пищевые возможности васькиных чемоданов и взял его потом в свой «колхоз».

«Все... уйдите!»

Мы загрузились в поезд, и паровоз потащил студентов в Калининскую область, на станцию Льяная. Когда мы отъехали от Москвы уже довольно далеко, выяснилось, что Борька Кушнир уже сильно набрался, на аккордеоне играть не хочет и вообще играть не может и начинает буйнить. Когда он успел выпить и с кем – это было загадкой. Наверно, принёс бутылку с собой, или вчера были проводы, а сегодня он ещё не остыл? И где добавил? На все наши уговоры Борис только мычал и сильно ругался. Руководитель же наш Иванов в разборки с Борисом не стал вмешиваться. Боря был, видимо, накануне кем-то сильно обижен, и, обращаясь к оставшимся в Москве обидчикам, гневно повторял: *«Все – с...ку! Все – с...ку!! Все... уйдите!»* Мы же перед ним виноваты не были...

Подъехали к Калинин. Все вышли размять ноги, а Борис исчез. Скоро уже поезд должен трогаться, паровоз свистит, а Борьки всё нет. Потом смотрим: появляется Борис, да не один, а в сопровождении какого-то мужичка, оба хороши, и Борис приглашает его в вагон ехать с нами. Мужик радостно соглашается, Борис тащит его в вагон, мы же стараемся оторвать Бориса от его спутника. Борис нас отгоняет: *«Все – с...ку... Все уйдите!!»* – и не хочет один лезть в вагон, а только со своим станционным другом. Поезд трогается, и приходится уже применять грубую силу: мы с Мишкой отрываем Борьку от собутельника и впахиваем в вагон, а Юрка Хвостов с Лёнькой Хлюпиным отталкивают станционного мужика и на ходу вскакивают в вагон. Борька рвётся из наших рук, кричит: *«Все – с...ку!!! Все уйдите!!!»*, но руки друзей держат его надёжно и крепко...

Борька угомонился только к концу путешествия... Мы проехали ночью Торжок, и уже совсем была ночь, когда наш сельхоздесант высадился на станции Льяная. Я так был занят Борисом, что не помню, как мы дошли до МТС. Наш руководитель В.В. Иванов ушёл искать какое-нибудь начальство МТС. Нас привели в бухгалтерию МТС, и мы, сняв со столов пишущие машинки и бумаги, положили под головы

пухлые папки, улеглись попарно на этих столах и заснули мёртвым сном. Борька ещё был в забытии и недовольно бурчал, что, мол, «все с...ки», и требовал, чтобы все ушли...

Калининская область. Новоторжский район. Станция Льяная

В восемь часов утра 20 мая 1954 года изумлённые сотрудники конторы Загорской МТС, зайдя в свою бухгалтерию и обнаружив на своих рабочих столах вповалку спящих студентов, стали нас тормозить, будить и ругать за беспорядок, заодно нелестно отзываясь о директоре МТС. Мы неохотно поднялись, собрали свои шмотки, хмурые и невыспавшиеся вышли на улицу, кое-как умылись около водоразборной колонки и поели хлеба, что остался от вчерашнего дня. Васька Никитин ел на отшибе, уминая, как хомяк, запасы из чемоданов. Нам он ничего не предлагал, и мы с Нариманом окончательно поняли, что Васька жмот. Борька Кушнир сидел в полной прострации, о вчерашнем ни черта не помнил...

Пришёл директор МТС, молодой мужчина лет 30–35, пригласил нас в свой кабинет. Когда студенты расселись, директор деловито сообщил, что сам он с производства, с Кировского завода в Ленинграде, что тут он недавно, только второй год, его послала парторганизация в составе других 25-тысячников поднимать сельское хозяйство в Калининской области. Он сам недавно окончил технический вуз, сам был неимущим студентом, понимает наши проблемы и будет нам помогать во всём. Так он нас ободрил, видя наши помятые физиономии, и мы вместе приступили к выработке плана нашей сельхозпрактики.

Директор МТС без обиняков сказал, что сельское хозяйство Калининской области находится далеко не в лучшем положении: Новоторжский же район имеет большие недопоставки государству по сельхозпродукции, накопился большой долг государству и по сдаче основной культуры области – льну. Большие проблемы с кадрами, мужиков после войны не хватает, и поэтому у МТС большая надежда на нас, молодых «курсантов-практикантов», как он выразился.

Директор МТС выразился бы ещё более резко и определённое. Он мог бы сказать, что производство льна в Калининской области в упадке, что лён требует большой агрокультуры, нескольких прополок, подкормок, а работать некому, колхозникам за трудодни ничего не платят, молодёжь бежит в город Калинин на заработки, а в деревнях остались одни старики, бабы и дети.

Но ничего этого не сказал директор, потому что рядом с ним в кабинете присутствовал ещё один человек – как мы потом узнали, главный инженер МТС, бывший учитель химии в станционной средней школе,

а теперь ещё и парторг МТС. Этот парторг, сухой тощий высокий мужчина в кургузом пиджачке и с криво повязанным мятым галстуком, прямо-таки сверлил нас глазами и неодобрительно слушал директора, считая, видимо, что студентов не надо посвящать в отрицательные подробности сельского хозяйства района, а надо вдохновлять на трудовые подвиги. В этом духе он и сказал несколько фраз о долге молодого поколения помогать Партии и Правительству в решении задач, поставленных Н.С. Хрущёвым на очередном Пленуме ЦК КПСС...

На два колхоза

Идеологическая подготовка продолжалась и при обсуждении деловых вопросов. Когда секретарь парткома МТС узнал, что не все студенты являются комсомольцами, он очень посуровел и предложил разделить нас по четырём колхозам (по два человека): по идеологическим соображениям – по одному комсомольцу и по одному некомсомольцу. Такое соотношение было на МТС по комсомольской прослойке. Но мы твёрдо заявили, что наши некомсомольцы – проверенные ребята, преданные ВКП(б), и что мы уже разделились на две бригады, на два колхоза. В одном колхозе я должен быть старшим, в другом – Михаил Лемберг. Партсекретарь стал возражать, но директор МТС поддержал нас: сказал, что нельзя дробить коллектив по надуманным признакам, да и жильё экономнее для МТС будет нанимать у двух хозяев, а не у четырёх.

Найти жильё директор поручил главному инженеру. Он и направил нас в две деревни, чтобы помогать двум бригадам трактористов-механизаторов в посевной и в ремонте сельхозтехники. Предполагалось, что мы около месяца пробудем в тракторных бригадах, а две недели – на центральной усадьбе МТС.

Миша Лемберг взял свою бригаду москвичей, приехавших на практику не с пустыми чемоданами, – Юрку Хвостова и Васю Никитина. К ним прибился и неимущий Лёнька Хлюпин. К нам с Нариманом, неимущим, присоединились ещё два неимущих Бориса – Кушнир и Клушанцев.

«Кого пригнали?»

Дорога в наши деревни оказалась весьма длинной. Мы погрузили сумки и чемоданы на телегу, запряжённую серой унылой лошадкой, и тронулись в путь. Лошадью управлял высокий молодой парень в синих бесформенных трикотажных штанах, когда-то бывших частью спортивного костюма. Парень шёл рядом с телегой, изредка похлопывая лошадку вожжами. Мы шли тоже пешком рядом с телегой. Накрапывал дождик. Мишка Лемберг нахлобучил на голову капюшон пла-

ща. Юрка надел кепку. Все студенты понуро брели за серой лошадкой и телегой. Солнце поднималось, парило, было влажно и безрадостно.

При подходе к очередной деревне мы надеялись, что это наше пристанище, но оказывалось, что до нашей деревни ещё далеко. Народ деревенский, завидев наше шествие, сбегался посмотреть: старики и старухи молча и скорбно глядели на нас, мальчишки окликали нашего ездового: *«Кого пригнали?»* – а он с ленцой и с усмешкой отвечал: *«Студентов-курсантов-практикантов!!»* Народ безмолвствовал, провожая нас дальше...

Так мы шли часа три, проехали через четыре или пять деревень, пугая деревенских своим количеством и городским видом. Проходя по задам одной деревни, мы увидели бегом спускавшуюся по огородам пожилую бабушку, которая остановилась и из-под руки всматривалась в наш отряд. *«Куда же вас гонят, соколики?»* – спросила она, подойдя совсем близко к дороге и с жалостью разглядывая нас. *«Никто нас не гонит, мы сами идём!»* – отвечали мы. *«Что же случилось, откуда вас нагнали, почему вас так много, никак война началась?»* – не унималась старушка, – *я с войны столько народу не видела!»* – *«Войны нет, бабушка,* – отвечал с достоинством за всех Борис Клушанцев. – *Мы за мир!!»* Бабуля с сомнением во взоре перекрестила нас, провожая глазами, и стала огородами подниматься к своей избе...

Деревня Медухово. Пролетарский сельсовет

Наконец, часа через четыре мы добрались до нашей деревни Медухово. У второй от края деревни избы нас уже ожидали председатель колхоза, наш руководитель практики В.В. Иванов и пожилая женщина. Председатель набросился на нашего конвоира и стал его распекать за долгое наше путешествие.

Из их перебранки мы поняли, что наш водитель кобылы провёз нас кругом по всему району, по всем деревням, чтобы все видели, какое важное дело ему доверили, что он при деле и, вообще, нужный человек в районе. А напрямик мы могли бы доехать за полчаса...

«Вот эти четверо курсантов-практикантов будут жить у тебя месяца, как мы договорились, – сказал председатель, обращаясь к женщине, – за каждый день будет тебе трудодень. Вот ваша хозяйка, баба Полина, – сказал он, обращаясь уже к нам. – Она будет вам готовить. Вы её не обижайте, – добавил он, – а завтра за вами заедет бригадир тракторной бригады и отвезёт в поле. Он же и задания по работе будет вам давать. Каждое задание надо выполнять в срок, не прогуливая и не отлынивая», – сурово добавил председатель колхоза, похлопывая рукой по своей полевой сумке и глядя почему-то на нашего Иванова. Тот согласно закивал головой...

Мы с Нариманом и оба Бориса взяли из телеги свои вещи. Председатель колхоза вложил деловые бумаги в свой походный планшет, и вместе с Ивановым и командой Мишки Лемберга они зашагали за телегой дальше, в другую деревню...

Баба Полина

Наша хозяйка баба Полина оказалась доброй женщиной. По утрам она нам готовила огромную яичницу (яйца мы же у неё и покупали), а вечером жарила на сале очень вкусную драчёну с картошкой.

Мы наладили деловые отношения с бабой Полиной. Она жила в доме вместе с 6-летней внучкой Ниночкой. Дочь бабы Полины (мама Ниночки) работала в Калининне на ткацкой фабрике, а муж её – кочегаром на заводе. Они и жили в Калининне и дома не появлялись. За месяц житья в деревне мы их так и не увидели.

Словоохотливая баба Полина всё это сразу нам выложила, пока мы осваивались в избе. *«Обещал председатель ставить по трудодню, – говорила баба Полина, – за то, что вы у меня жить будете. Да не верю я ему, – добавила она, – сколько у меня пригнанных-то жило! Трудодни-то ставил, а ничего ведь осенью не заплатил и зерна не дал. Знаете, как его в народе-то зовут? – "удмурт, шпион и диверсант"! Уж больно любит он за народом шпионить, кто да что делает. Ездит на УАЗике с полевой сумкой, да за всеми всё и записывает. А за кем у нас следить-то? В деревне нашей одни старики да ребята малые и остались. Работать-то некому стало...»* Так баба Полина продолжало говорить, горя и сетуя на жизнь, а мы её и не очень слушали, осваиваясь на новом месте.

Стали мы жить вчетвером. Баба Полина поселила нас в большей горнице, довольно светлой, где стояли большой стол и две широкие низкие кровати. На одной, сколоченной из грубых досок, стали спать мы с Нариманом, а Борисы – на другой, железной.

Квадратно-гнездовая посадка картофеля

Жить было можно, бригадир у нас не появлялся, и никто никаких заданий по эксплуатации машинотракторного парка нам не давал. «Удмурт, шпион и диверсант» появился через неделю, ближе к концу мая. После долгих бесплодных препирательств с бабой Полиной о трудоднях, тракторе и огороде председатель колхоза дал нам задание – завтра же, с утра пораньше, выйти в поле и помочь трактористам в посадке картошки. (А сроки-то посадки уже прошли.) *«Изучали, небось, КГП? – спросил он. – Вот и помогите нашим необразованным механизаторам осваивать это новое дело для сельского хозяй-*

ства!» «КГБ? – переспросил Борис Клушанцев. – КГБ мы очень хорошо знаем!» – «Не КГБ, а КГПК, – поправил его председатель, – квадратно-гнездовая посадка картофеля! Чтоб завтра были как штык!!! Бригадир мне доложит!»

Утром мы, часов в семь, дрожа от свежей утренней прохлады, вышли вчетвером из дома и направились в поле, горя желанием наладить КГПК в отдельно взятом колхозе Калининской области. Но оказалось, что местные механизаторы давно уже освоили эту прогрессивную технологию.

В поле работал трактор. Он пропахивал небольшую борозду глубиной 25–30 см. Вдоль линии движения трактора на земле укладывалась тонкая стальная мерная проволока, на которой через каждый метр были закреплены небольшие металлические шарики 10–12 мм в диаметре. Проволока пропусклась через ложемент высевающего аппарата картофелесажалки. Шарик надавливал на вилку рычага, рычаг поворачивался, открывал заслонку, и из бункера в борозду падали одна или две семенные картофелины. Так повторялось через каждый метр, и делать студентам на борозде КГПК было нечего.

Трактор скрывался за горушкой на другом конце поля, потом появлялся снова, идя уже к нам. В конце гона трактор останавливался, мы подбегали к нему и отсоединяли мерную проволоку от высевающего устройства. Трактор делал разворот, мы перемещали мерную проволоку с шариками на один метр влево, заправляли её в ложемент картофелесажалки. Потом засыпали в бункер несколько мешков картошки, и трактор отправлялся на следующий прогон.

За этим интересным занятием мы и не заметили, как небо нахмурилось, пошёл дождь, а потом посыпался и снег. Мы задрожали от холода, так как одеты были весьма легко, в лёгкие брюки, курточки и маечки. Подъехала баба на телеге, привезла мешки с семенной картошкой. Женщина была одета тепло: в длинную юбку из толстой шерстяной материи, в сапогах, в телогрейке и тёплом платке. Она монументально сидела на скамеечке телеги. Видя, как мы дрожим без тёплой одежды под падающим снегом, она сжалилась над нами, кинула нам пустые мешки от картошки, чтобы мы накрылись, и велела залезть под телегу, где хоть снег не падал, но теплее не было. *«Вот и мой сынок, наверное, также мёрзнет в армии», – сокрушалась она...* После двух-трёх гонов трактора мы замёрзли совсем. Когда после очередного гона трактор не вернулся, а баба на телеге с пустыми мешками уехала, мы быстро-быстро пошли домой и больше на поле не возвращались...

Анна Розанова – родителям
27–28 мая 1954 г.
Магадан

Спасибо, что отправили моего Лёню на практику, собрали продукты, одежду и напутствовали советами. Мне так приятно и легко на душе, что все его шаги идут под Вашим руководством и вниманием. Спасибо Вам, милые Мамочка, Папочка, Маничке и Верочке спасибо за шефство над ним... за то, что он всегда с Вами.

«Живу своей молодостью»

А.Ф. Розанова – Анне Розановой
30 мая 1954 г.
Москва

*...Сегодня ещё больше цветов и букеты ещё крупнее, и все танцуют в украинских костюмах, я слушала речь Булганина... Вчера слушала все приветствия от всех республик... Торжество (в связи с 300-летием присоединения Украины к России. – Л. Т.) проходит очень величественно и шикарно, день очень солнечный. 10 часов. Начинается парад... Пролетели белые самолёты, проходят войска... сводный оркестр 1000 музыкантов... Девушки в национальных костюмах. 12 районов Москвы... Мы забыли про свои болезни и про свою старость. Я вообще не представляю свою старость, я живу своей молодостью, поэтому не хочу помнить о болезнях...
...Сейчас забежала Верочка, принесла письмо от Лёни. Я это письмо решила вложить, т.к. Лёня пишет, что он далеко от почты. Он очень занят, в деревне вообще нет таких удобств, чтобы скоро написать письмо. Нам он тоже обещал написать, но видно ему некогда... Я решила тебе послать это письмо, это будет скорее, чем получить от него...*

«Ниночка! Сечёшь?»

В наше время у московских студентов было в ходу такое выражение: «Сечёшь?», т.е. тебя спрашивают, понимаешь ли ты вопрос, или «не сечёшь»? Надо было всегда ответить: «Секу! Секу!» – значит, понимаю и знаю.

Бойкая внучка бабы Полины 6-летняя Ниночка была очень любопытна, всё время забежала к нам в горницу и смотрела во все глаза на нашу необычную для деревенских студенческую жизнь. А наша жизнь кипела. Ребята сражались в преферанс, я же в карты играть не умел (партийцы бабушка и дедушка этой буржуазной заразы

не признавали) и терзал Борькин аккордеон, стараясь хоть немного научиться играть. Для правой руки клавиатура аккордеона аналогична с клавиатурой пианино, но кнопки для левой руки были ещё непонятны.

Ниночка задавала ребятам и мне бесконечные вопросы. После наших ответов мы её спрашивали: «*Ниночка! Секёшь?*» Ниночка радостно выкрикивала: «*Сяку! Сяку!*» – и быстро выбегала из горницы. Вопросы любознательного ребёнка были очень разнообразны, и мы не всегда могли на них ответить в полном объёме. Девочка скучала в калининской глуши, а мы были для неё диковинным зрелищем. Она часто приводила и других деревенских девчонок и мальчишек поглазеть на нас.

Баба Полина рассказывала, как её дочь познакомилась с будущим мужем: «*И гуляли-то они долго!!*» – «*Сколько же?*» – любопытствовали мы, ожидая ответа: три месяца, полгода. «*Долго, долго, – подтверждала баба Полина, – недели две!*» По деревенским меркам это был достаточно долгий срок ухаживания. Потом дочка родилась, и родители молодые уехали в город на заработки. «*А у нас вся молодёжь в Торжке или Калининe работает – что им тут делать?*»

Вспахиваем огород

После долгих сетований бабы Полины на то, что «удмурт, шпион и диверсант» не даёт ей трактор, чтобы вспахать огород, мы договорились с нашей хозяйкой, что мы сделаем это, а она будет нас кормить, как заведено, целый день. Плуг у бабы Полины был. Длинной веревкой мы привязали к нему мощную поперечину, и по трое, с пересменками тяговой силы, часа за четыре вспахали огород под картошку.

Весть о новом направлении сельхозпрактики на огороде бабы Полины мигом разнеслась по деревням Новоторжского района и достигла ушей парторга МТС. Примчался на УАЗике и сам председатель колхоза с неизменным планшетом и начал на нас кричать: «*Вы что, очумели? Хотите в Би-би-си попасть?!! Вы же льёте воду на мельницу буржуазной пропаганды!!! Вы же комсомольцы! Прекратите немедленно, не то сообщим в ваш институт!!*» Председатель говорил не своими, конечно, словами, а словами парторга, который полагал, что агенты радиостанции ВВС незримо присутствуют на огороде бабы Полины. Но трактор бабе Полины председатель так и не дал, видимо, теперь из-за политической накачки парторга.

Трудодни бабке Полине председатель ставил за каждый день пребывания студентов у неё в доме. Хотя трудодни должны были и кормить, и поить бабу Полину с внучкой Ниночкой и осень, и зиму, председатель ей ничего и не собирался, конечно, платить на трудодень, ссылаясь

на то, что доля дохода бабы Полины в льнохозяйстве колхоза ничтожна. Ничего не платили за трудодни и труженикам полей, иногда скудно выдавали натуроплатой – картошкой, редко зерном. Так что народная поговорка «У кого много трудодней, у того в избе светлей!» не оправдывала себя в Калининской области при Н.С. Хрущёве.

Мясо!

В деревне Медухово мы жили хорошо, но голодно. Запасы наши московские истощились почти сразу, так как по правилам общежития всё было общим. Мы были бедной деревней, в прямом и переносном смысле: у нас не было с собой почти ничего из провизии, да и в деревне нас, «курсантов-практикантов», тоже не кормили, хотя председатель и обещал нашему В.В. Иванову снабжать нас. Зря моя бабушка надеялась, что меня будут кормить «в столовой на заводе». Никаких заводов и столовых в окружности 15 км от нашей деревни Медухово не было, и мы должны были заботиться о еде сами.

Я ходил каждый день за молоком (нам председатель обещал по 1 литру в день на человека), но вместо четырёх литров кладовщик наливал только два. О мясе и речи не было. Для «мобилизованных», как считал кладовщик, которых «невесть откуда пригнали», и этого было достаточно, а другие два литра он оприходывал в свою пользу.

После того как мы посадили картошку квадратно-гнездовым методом, мы вообще перестали ходить на сельхозработы, так как без обещанного мяса сил не было, а выдача молока вообще прекратилась. Назревал трудовой конфликт...

Когда через две недели приехал наш куратор В.В. Иванов и начал нас корить за то, что мы не ходим на сельхозработы, мы в присутствии председателя пожаловались, что колхоз нас не кормит, и поэтому мы не работаем. После бурных препирательств и взаимных упрёков председатель колхоза сказал, что прикрепляет нас четверых к лучшей бригаде трактористов-механизаторов, а на складе нам будут давать мясо!

На следующий день хмурый кладовщик с подозрением осмотрел бумажку, на которой значилось: «Выдать курсантам-практикантам 2 кг мяса», и спросил меня: «Телятину брать будешь?», на что я отвечал радостным согласием. После долгой возни в тёмных закутках склада кладовщик вынес синеватый кусок мяса с костью и, внимательно посмотрев на меня, видимо ожидая возражений, протянул мне телятину. Я без разговоров взял это мясо и ушёл.

В избе ребята меня сильно поругали за то, что я взял такое жилистое мясо: «Наверно, этот несчастный телёнок умер от голода», – вынес приговор более опытный в хозяйственных вопросах Боря Клушанцев.

Ухват

Тем не менее, баба Полина взялась сварить нам суп из этого мяса в русской печи. Но наши мясные злоключения на этом не кончились. Когда суп был готов, надо было извлечь чугунный котел из печи. Это ответственное дело было поручено Нариману, остальные члены бригады бессильно лежали на койках в ожидании обеда.

Нариман берёт ухват, подцепляет чугунок, довольно увесистый, вытаскивает его из печи и ставит на шесток. Затем он опять подцепляет чугунок, несёт его на ухвате и хочет поставить на стол. А стола-то около печи нет, тогда незнакомый с русской кухонной техникой азербайджанец Нариман начинает наклонять ухват, чтобы поставить чугунок на пол, но – о, ужас!! – чугунок выскользывает из объятий ухвата и падает, выливая всё жидкое содержимое на пол. Студенты-практиканты, испуганные отчаянными криками Наримана, вскакивают с коек и видят кошмарное зрелище: Нариман в шоке сидит на полу, чугунок – на боку. Бульон вылился почти весь на пол, нам остались только картофельная гуща да несколько кусков жилистого мяса.

Поев картошки, я попытался немного поскрести ложкой по дну чугунка, но напрасно – ничего туда не пристало. Тогда мы приступили к мясу. Жевать его было невозможно. Взявшись зубами за два конца куска синей телятины, я – напротив Наримана, а Борис Куш – напротив Бориса Клуш, тянем мясо друг от друга, куски растягиваются, как резина, но не рвутся! Видимо, несчастного телёнка этого зарезали весной, когда он уже падал от голода...

Сельпо

С начала практики какое-то время, пока у нас были деньги, баба Полина готовила нам «драчёну» – жареную картошку с яйцами – на большой сковороде в русской печи. Было очень вкусно и сытно, но яйца скоро кончились, и мы перешли на варёную картошку... с килькой. Килька в изобилии продавалась в деревенском сельпо. Потом наш обед состоял только из хлеба и этой кильки.

За хлебом в сельпо ходил я или один из Борисов. Смуглый же азербайджанец Нариман с копной кудрявых волос не ходил в магазин, так как там на него с изумлением пялились деревенские бабы, громко шептались и хихикали. Когда я приходил в сельпо и становился в очередь за женщинами, это их повергало в сильное недоумение. Ведь местный парень, например, тракторист, никогда не унижится до стояния в очереди. Да ему и некогда: трактор с работающим двигателем он останавливал прямо за магазином, быстро заходил в сельпо, брал хлеб, водку и шёл обратно. Приложившись изрядно к бутылке, механизатор включал передачу и ехал пахать. Поэтому, когда я появлялся

в магазине, женщины говорили, сколько бы их ни было: «Иди, иди, милок, бери своим ребятам!» Я вежливо говорил «спасибо», подходил к продавщице и брал три огромные буханки белого хлеба (его привозили из города, а может, из Торжка раз в два дня) и кило кильки. Это был наш обед. На большее денег у нас не было. Одну буханку белого хлеба «студенты-курсанты-практиканты» вчетвером уминали под кильку за один присест.

Караси

После нескольких дней лёгкого голодания мы стали искать способы подкормиться. Наше внимание привлёк большой пруд в нашей деревне, в котором, как сообщила Ниночка, водились жирные караси. Мы призвали Васю Никитина, признанного рыбака в нашей группе, возглавить рыбную ловлю. Вася пришёл вместе с нашими товарищами из деревни Пирогово не с пустыми руками: он притащил настоящую сеть с довольно мелкими ячейками (а мы собирались ловить карасей на волейбольную сетку). Мы растянули бредень между пятью студентами и, войдя в воду, пошли к середине пруда, почти полностью перегородив его. По сигналу Васи мы двинулись к берегу, в то время как двое «курсантов-практикантов» шли нам навстречу, хлопая ладонями по воде. Пруд был не очень глубоким, вода доходила до шеи, не больше. Боря Кушнир в воду грязную не полез, но вдохновлял нас с аккордеоном с берега.

Испуганные деревенские караси, никогда не испытывавшие такого стресса, метались в воде и даже выпрыгивали из нее, пытаясь перескочить через наш «бредень». Итог был замечательным: два ведра довольно крупных карасей (сантиметров по 10–12). Одно ведро забрал Вася и понёс с ребятами в Пирогово. Мы отдали рыбу бабе Полине, и в этот день хорошо подзаправились.

После нескольких дней голодания мы с Мишей Лембергом поехали в Москву за едой и деньгами. Оказалось, что от нашей деревни до шоссе Ленинград – Москва было рукой подать. Нашего трёхдневного отсутствия никто и не заметил.

Баба Полина стала называть нас так: меня – «Лёношка умолённый», Борисов – «Борюшка умолённый». Наримана она не решалась назвать «умолённым», так он явно был нехристом – со смуглым кавказским лицом, шапкой чёрных кудрявых волос и кривыми ногами. Когда по жару мы вчетвером шли по деревне, в трусах и без маек, маленькие дети, игравшие около своих изб, завидев кудрявого Наримана, с рёвом убежали в избы. Только Ниночка уже не боялась Наримана...

Владимир же Даль пишет, что новгородские и вологодские женщины «умолёнными» чествуют всякого в беседе.

«Пусть купит луку»

Анна Розанова – родителям
18 июня 1954 г.
Магадан

Дорогие Мамочка и Папочка! Получила Ваши 2 письма... Очень интересно описание Мамочки празднования 300-летия воссоединения Украины с Россией... Я как будто побывала в Москве... Письмо Лёни я получила очень аккуратно, через 11 дней после отсылки его из Торжка, а он боялся, что оно дойдёт к концу его практики...

Луку... ещё есть... Я немного посадила в ящичек – это Анин огород – она его поливает... сейчас начинает расти яблонька. Аничка (моей сестре уже 4 года. – Л. Т.) очень наблюдает и радуется, как сначала вылезли 2 листика, а потом они разрастались, и увеличивалось количество листочков... У нас прижился и растёт АЛОЭ... Во время каникул у Лёни пусть он купит луку и организует нам посылочку... Целую.

«Лён любит поклон»

К середине сельхозпрактики мы, «курсанты-практиканты», уже поняли, что сельское хозяйство Калининской области находится в полном развале. Особенно плохо было с льноводством. До войны область по посевам льна и льнозаготовкам занимала первое место в Союзе. Лён был ведущей культурой Калининской области. До войны лён в основном отправляли в Германию и Англию, частично – в Ивановскую и Московскую области.

После войны производство льна стало уменьшаться – сказывалось отсутствие рабочей силы: мужское население было выбито войной и сильно поредело. А ведь лён требует необычайно трудоёмких усилий по выращиванию и первичной обработке. «Лён любит поклон», – говорит русская народная пословица. Планы по льну спускались Госпланом в Калининскую область неукоснительно, но осуществлять их было некому. Льноводческие колхозы не справлялись с заданиями и числились в должниках перед государством. Крестьянин-льновод области в 1950-е годы почти ничего не получал на трудодни. Мужчины и вообще всё молодое население бежали на работу в города, и в деревнях работать было некому. Посевы льна сокращались, колхозы беднели, несмотря на то что СССР вот-вот, по словам Н.С. Хрущёва, должен был достигнуть коммунизма.

Деревня наша Медухово выглядела очень бедной. Большая часть изб была заколочена – хозяева или работали в городе, или вообще подались в другие края, если им удавалось получить паспорт.

Днём на улице деревни никого не было. Только к вечеру можно было увидеть стайки подростков 13–15 лет, которые приходили поиграть с нами в волейбол – мы привезли с собой и волейбольную сетку, и мяч, а волейбольная площадка со столбами в деревне была. Мы вечером резались в волейбол с местными ребятами и девочками. Наши игры привлекали зрителей, особенно детей, и не только из нашего Медухово.

Культуру – в массы!

Культурная жизнь в Медухово с приездом «курсантов-практикантов» оживилась. По вечерам, кроме волейбола, были танцы, на той же утопанной волейбольной площадке. По настойчивым просьбам публики мы прекращали волейбольный матч, потом кто-то из местных бежал к нам домой и приносил аккордеон, и Борис Кушнир играл на нём вальсы, фокстроты (виноват, их надо было называть «быстрыми танцами»!) и знакомые всем мелодии популярных песен советских композиторов, под которые тоже можно было танцевать.

Мы, студенты, тоже танцевали с местными девочками, а потом провожали их домой. Идти надо было далеко – многие девушки приходили на танцы за 8–10 км, но стояли белые ночи, и заблудиться было невозможно. Возвращались мы домой часа в 2–3 ночи, но утром о наших прогулках уже знала вся округа. Сарафанное радио точно сообщало, кто с кем был, до какого места проводил, что делал на крылечке и т.п. Наша баба Полина уже в 8 утра нам всё докладывала, хотя наши девочки жили в отдалённых деревнях.

По деревенским понятиям даже однократное провожание девушки считалось уже началом жениховства, а мы ведь были городские и деревенских обычаев не знали. Поэтому и «Лёнюшка-умолённый», и «Борюшки-умолённые», да и Нариман считались уже женихами деревенских девчат, которым, правда, было по 14–15 лет.

Парторг МТС

Культурная сторона нашей практики в деревне привлекла внимание бдительного парторга МТС, который вместе с председателем колхоза и нагрянул в нашу деревню. Но, увы, застал он нас не в трудах на полях или на ремонте сельхозтехники, а около нашего дома. Мы играли в футбол и били мячом по воротам, т.е. по стене соседней избы, с закрытыми окнами ставнями, заколоченными досками. Остановился УАЗик, вылезает председатель, а с ним – какой-то рыжий мужик (мы его сразу и не узнали – а это был парторг МТС!). Рыжий мужик начинает нас расспрашивать и допытываться, почему мы не в поле и по-

чему вообще ничего не делаем. Председатель предательски молчит. Стало ясно, что «удмурт, шпион и диверсант» настучал парторгу. Он был зол на нас, что мы пожаловались куратору МАМИ на то, что нас не кормят, и что он не доглядел, как мы вспахали огород бабе Полине. Парторг угрожающе нам напомнил про крыловскую легкомысленную стрекозу, которая *«лето красное всё пела»*, а к осени погибла из-за отсутствия накопленных продзапасов, т.е. надо было понимать, что мы не получим ни пайка механизатора, ни положительной характеристики и оценки нашей практики...

Дав указание председателю колхоза немедленно загрузить нас работой, соответствующей Постановлению пленума ЦК ВКП(б) и нашей тракторной специальности, гости уехали. Визит парторга МТС в неподходящий час потом нам вышел боком...

Деревня Пирогово. Пролетарский сельсовет

Ребята в деревне Пирогово жили не так дружно, как мы в деревне Медухово. У них сразу произошло классовое расслоение коллектива. Крепенький мужичок – «кулачок» Вася Никитин – не пожелал делиться с москвичами Мишей и Юрой своими консервами, но Юрка Хвостов заставил его раскулачиться, и Васе пришлось отдать часть консервов в общий котёл. Васька и общаться-то поэтому не очень хотел с Мишкой и Юркой, а с раннего утра уходил на рыбалку и пропадал на речке целый день.

Бригадир тракторной бригады в их колхозе совершенно не заставлял работать своих подопечных. *«Мы с ним договорились!»* – многозначительно говорил старшой по деревне Пирогово Мишка Лемберг, – *«Он за нас скажет, что надо!»* Это означало, что в справке, в которой бригадир должен будет давать оценку работы практикантов, он напишет так, как ему ребята укажут. У нас такой договорённости не было, да и бригадира мы ещё и не видели.

Жили ребята в Пирогово в более богатом доме, у бабы Акулины, с горницей в четыре окна, а в нашей комнате было только три окна. Недаром же в Пирогово располагался Пролетарский сельсовет.

Четвёртый курсант-практикант из пироговской бригады – Лёнька Хлюпин – зачастил в этот Пролетарский сельсовет, где у председателя секретарём была видная этакая деваха лет 25–26 с пышными формами, а вскоре и вообще у неё поселился. Мы ему тихо завидовали: *«Как же ты с ней справляешься?»* – удивлялись мы, так как Лёнька Хлюпин был далеко не мощного сложения. *«Хорошо тебе, – завидовали мы, – живёшь под боком такой девахи, ничего не делаешь, да ещё и кормят тебя три раза в день».* *«Нет, ребята, – откровенничал Лёнька, – я ещё как работаю, она требует много!»* Секретарша была в полном

женском соку, и Лёнька наш худел на глазах. Спасло его только наше переселение на МТС. Несколько дней Лёнька отсыпался в нашей часовне, но потом он опять исчез – голос плоти снова потянул его к аппетитным прелестям секретаря Пролетарского сельсовета.

Борису Кушнiru – 23 года

9 июня у нас был футбольный матч Медухово – Пирогово по случаю дня рождения Бориса Кушнiru. Ребята из Пирогово приехали к нам в Медухово, так как мяч был в нашем колхозе. Приехали, собственно, только Мишка Лемберг да Юрка Хвостов. Вася был на рыбалке, а Лёнька Хлюпин был не в силах оторваться от секретаря сельсовета. Играли трое на трое, за Мишкину команду играл другой Борис – Клушанцев. Победила дружба...

Потом мы приступили к торжеству: Борьке Кушнiru исполнилось 23 года. Алкоголем мы не увлекались – не было ни желания, ни денег, но ко дню рождения Бори мы на последние заначки вскладчину купили в сельпо водки в зелёной бутылке, которую и распили вшестером – под картошку, зелёный лучок и кильку. После разговоров, обмена накопившимся сельхозопытом и поздравлений Борису вдруг обнаружилось, что народ желает ещё выпить. Но денег не было совсем, и тогда Мишка Лемберг решился на крайнюю меру: он сказал, что у него есть НЗ, и за этим НЗ в Пирогово был послан наш стайер Юрка Хвостов. Юрке ничего не стоило сбегать за 2,5 км в Пирогово: он вернулся очень скоро, преодолев бегом 5 или 6 километров минут за 30.

Мишкин НЗ представлял собой пузырьёк чистого спирта, объёмом не более 250 гр., которым снабдила его мама. Но когда мы увидели пузырьёк, то пришли в ужас: содержимое было какого-то сине-жёлто-красного цвета. Оказалось, что вместо пробки Мишина мама заткнула ёмкость скрученными разноцветными фантиками от леденцов, и краска при беге растворилась в спирте. Мы с сомнением смотрели на ядовитую, видимо, жидкость: как бы ни отравиться! Но тут именинник Борис смело налил в свой стакан, добавил воды и... выпил. Явных признаков отравления не было, и мы последовали его примеру. Веселье продолжалось. Мишка сказал, что не могут же быть фантики ядовитыми – иначе отравка от краски переходила бы на леденцы...

Больше дней рождений не предвиделось, так как Мишка родился 14 июля, а Борис Клушанцев и Юрка Хвостов – оба – 16 июля...

База механизаторов

Через несколько дней после визита парторга МТС председатель колхоза послал нас в тракторную бригаду. Было очень жарко. После

некоторых блужданий по полям мы обнаружили полевую базу механизаторов в одной из соседних деревень. Когда мы пришли, то застали всю бригаду спящей крепким послеобеденным сном. Механизаторы лежали на соломе или на ватниках под тракторами или в тени других сельхозмашин. Выло 12 часов, и солнце на полуденном небе пылало.

Мы не стали прерывать отдых механизаторов и пошли осматривать «базу». Это был длинный сарай с распахнутыми настежь воротами и дырявой соломенной крышей. Не во всех зарешёченных окнах были стёкла, а только грязная фанера. Внутри сарая в полном беспорядке валялись запасные части к тракторам: бортовые передачи, старые двигатели, шестерни, валы и много других замасленных деталей – поршней, рычагов, шатунов, битых коленвалов, фар, рваных кресел. Всё это стальное и кожаное хозяйство было покрыто ржавчиной и серым слоём жирной пыли.

Нашу экскурсию с Нариманом прервал бригадир, который проснулся и успел уже поговорить с обоими Борисами, тоже слегка задремавшими на солнышке. *«Вот такое наше хозяйство»*, – бодро сказал бригадир. Мы вышли на солнце, и бригадир дал нам задание – вырезать прокладку для кожуха бортовой передачи трактора. Тут же валялся снятый с бортовой передачи кожух – довольно массивная чугунная отливка и разорванная на несколько частей паронитовая прокладка. Мы взяли эту прокладку, пытаюсь собрать её контур, и стали спрашивать, где же у них паронит. Но бригадир засмеялся и показал нам, как и из чего механизаторы делают прокладки в полевых условиях. Он принёс кипу старых газет и разложил их в 8–10 слоёв на промасленном деревянном щите. Потом мы вчетвером подняли и положили сверху на газеты тяжёлый кожух и химическим карандашом обвели его контур. Затем кожух был снят, и можно было вырезать наружный и внутренний контуры прокладки. Контуры вырезались с большими припусками по ширине, чтобы газетная прокладка не порвалась при монтаже. Бригадир нас заверил, что летний сезон эта прокладка продержится, мы же сильно сомневались...

Старый Caterpillar в поле зимовал

Наши профессора с кафедры «Тракторы» и не подозревали, с какими древними тракторами мы столкнёмся на полях Калининской области.

Наш бригадир механизаторов, с которым мы наладили рабочий контакт, в один из тёплых дней июня велел нам придти на далёкое, давно непаханное поле, где показал, как надо в полевых условиях эксплуатировать американскую технику. Уже на подходе мы увиде-

ли чёрную громаду мощного трактора, которая одиноким стальным утёсом возвышалась на пригорке. При ближайшем рассмотрении это оказался американский трактор Caterpillar большой мощности. После осмотра этого древнего монстра 1930-х годов мы убедились в том, что трактор простоял всю зиму в поле: старая окаменевшая грязь на гусеницах, заляпанный грязью капот, грязевые подтёки на крыше и стёклах кабины. Машина стояла в поле, открытая всем ветрам, снегам и вора́м Торжокского района Калининской области.

Мы думали, что бригадир нас привёл, чтобы мы ознакомились с останками этой музейной редкости перед сдачей её на переплавку, но мы ошиблись, так как бригадир хотел завести двигатель и начать на тракторе работать. Мы были изумлены и не верили бригадиру – трактор был в полном запустении, и никакое ТО ему не могло уже помочь.

Скоро подъехал верхом на лошади мужик в телогрейке, и началась заправка машины. Сначала подняли капот, и мы увидели, что на каждом цилиндре пускового двигателя закреплён небольшой чашеобразный резервуарчик с крышечкой. По указанию бригадира мы открыли крышечки, протёрли резервуарчики изнутри чистой ветошью и залили их полностью бензином. Затем мы вчетвером, навалившись на заводную ручку, стали с огромными усилиями проворачивать колёвал трактора. Борисы даже вдвоём прыгали на ручку, но она поддавалась с трудом. Бригадир же, стоя около кабины, смотрел на поворачивающийся маховик и, наконец, после нескольких оборотов ручки, сказал: «*Стоп!*» В лючок на кожухе мы увидели, что широкий массивный маховик в этом угловом положении имеет глубокую прорезь шириной 40–50 мм. В эту прорезь наш бригадир вставил стальной лом так, что примерно одна треть его вошла в прорезь, а на две трети торчала из люка. На этот конец лома бригадир накинул петлю стального троса длиной метров 10, а другой конец троса закрепил на лошади (к седлу?). Затем лошадь отвели от трактора так, чтобы трос натянулся. Мужик в телогрейке сильно ударил лошадь кнутом, животное сделало скачок вперёд, трос натянулся, но петля с лома соскользнула. После второго или третьего безжалостного удара кнутом бедная лошадь сделала огромный скачок вперёд, маховик провернулся, лом со свистом вылетел из маховика, и двигатель трактора завёлся! Лом долетел почти до лошади, но ни её, ни нас не задел.

Вот это американская техника! Вот это трактор! Вот так Caterpillar-старичок!! Недаром на его основе советские конструкторы на Сталинградском тракторном заводе разработали трактор С-65 «Сталинец» мощностью 65 л.с.

«*Пусть поработает на малых оборотах, – сказал бригадир, закрывая капот, – а ЗАВТРА (!) будем на нём пахать!*»

После некоторых консервирующих манипуляций лошадь с сельскими механизаторами уехала, оставив трактор с работающим двигателем в поле на ночь...

Старый Caterpillar в поле зимовал,
Пред весенним севом он не подкачал!

Загорская МТС

После месяца трудовых подвигов на полях наши две бригады перебрались на Загорскую МТС, которая располагалась около железнодорожной станции Льяная Северной (?) железной дороги.

На МТС нас поселили в старинной каменной шестигранной часовой постройке конца XIX века. Она устояла в бурях советской власти, так как её использовали в качестве клуба: крест с маковки сняли, сделали сцену в виде помоста.

На этом помосте мы и спали, сделав себе «постели» из старых мешков, соломы и сена. В зале стояли простые длинные деревянные лавки без спинок, которые мы убрали к одной из шести стен. На сцене был, как полагается в клубе, занавес, а на каждой стороне сцены стояли голландские печки, обшитые железом, уцелевшие, несмотря на коллективизацию, с царских времен.

Стены часовни были сложены добротной, из кирпича, толщиной около метра. В четырёх из шести граней часовни имелись высокие окна и широкие деревянные подоконники, которые мы использовали как письменные столы. Хотя ноги упирались в стенку, и сидеть при работе приходилось боком, но это были мелочи.

Каждому из студентов наш руководитель сельхозпрактики доцент В.В. Иванов выдал задание – сделать описание устройства и работы какой-либо сельхозмашины, применяемой на полях Калининской области: зернового комбайна, тракторной льяной или картофельной сеялки, льнокомбайна, льномялки, зерномолотилки, веялки, льнотебилки, сеноподборщика. Такое задание нам было выдано в общем виде, т.е. каждый студент мог выбирать себе любую сельхозмашину по вкусу. На выполнение задания нам оставалось 10 дней практики.

Зерномолотилка

Тут нам повезло. Наш «разведчик» Миша Лемберг, у которого, кстати, была отличная от нас тема («Хранение и использование ГСМ в полевых условиях и МТС») обнаружил в библиотечке Красного уголка МТС большую подборку технических брошюр с описаниями, рисунками и инструкциями для механизаторов по эксплуатации различной сельскохозяйственной техники. Эту литературу мы забрали в свою

часовню и начали творчески перерабатывать этот материал. Темы для заданий, конечно, сразу были нами скорректированы в соответствии с имеющимися пособиями.

Я выбрал себе симпатичную зерномолотилку, вернее, зернокомбайн, состоящий из движущейся молотилки с 4-цилиндровым бензиновым двигателем мощностью до 35 л.с. Хлеб (колосья) в молотилку подаётся конвейером, поступает под молотильный барабан, переходит на наклонный элеватор, затем на соломотряс. Часть зерна сразу остаётся на элеваторе и переносится на нижнюю веялку. Остальная масса соломенного вороха переносится соломотрясными конвейерами и круглыми вертушками, освобождается от последних остатков зерна и выбрасывается за пределы молотилки. На нижней сеялке зерновая смесь делится: очищенное зерно переносится на верхнюю веялку, мякина же выносится вентилятором, а непромолоченный колос отводится вторым наклонным элеватором на вторичный обмолот. Окончательно очищенное зерно поступает через зерновой элеватор в накопительный бункер...

Конструкция этого комбайна была в СССР «содрана» с американского образца, но советский комбайн считался, конечно, более производительным, чем американская машина.

Главный инженер МТС, он же и замдиректора по политчасти, он же и парторг, был очень недоволен, что мы пишем наши отчёты по готовым инструкциям – он считал, что мы должны знакомиться с техникой в поле, а не за письменным столом. Мы пошли ему навстречу, вернее, на хоздвор МТС, где под открытым небом ржавели сельхозмашины, и полазали по ним, уточняя конструкцию и расположение основных узлов. На хоздворе МТС Мишка Лемберг не удержался и между прочим сказал этому въедливому партийцу, что забота по сохранению сельхозтехники как раз и лежит на главном инженере...

В общем, мы продолжали наши штудии, но время поджимало. Я, сидя за своим столом – подоконником у окна, из которого была видна дорожка к зданию МТС, всегда мог заметить идущего к нам с очередной внезапной проверкой учителя химии и дать ребятам сигнал убрать с его глаз все наши пособия подальше. Нариман при появлении парторга чертыхался, так как ему пришлось взять для отчёта прицепной льнокомбайн, весьма сложную машину. Льнокомбайн должен одновременно производить теребление льна, очёсывание головок и вязку очёсанных стеблей в снопы. Нариману было немного легче, так как льнокомбайн стоял на дворе МТС, правда, в бездействии, так как дисковый транспортёр очёсывающей части был поломан каким-то неумелым механизатором. Нариман часто бегал к этому льнокомбайну, уточняя взаимодействие агрегатов машины. Этот льнокомбайн был выпущен Люберецким заводом ещё в 1938 году и был рассчитан на работу с тракторами типа СТЗ или ХТЗ.

Все эти знания, полученные на колхозных полях и МТС середины XX века, так нам и не пригодились в жизни. Я погрузился в «оборонку», а Нариман Курбанов – в нефтяную промышленность, но мы всегда с удовольствием вспоминали нашу сельхозпрактику 1954 года.

Гром и молния

В нашей часовенке нас, безбожников, чуть не убила молния, но Бог спас невинные души. Как обычно, вечером перед сном мы уже лежим на наших спартанских постелях из сена и соломы. Мы с Нариманом лежим, вернее, полусидим с правой стороны сцены, спиной друг к другу. Ребята рядом с нами тоже ещё разговаривают, а Борисы и Васька Никитин уже дрыхнут. Я голыми ступнями упираюсь для равновесия в круглую голландскую печку, облицованную листовым железом. Может, мы с Нариманом читаем, а может, скорее всего, болтаем о нашей жизни в невыносимых условиях сельской глубинки. Над нашими головами на чёрном шнуре висит большая 200-ваттная электрическая лампа, но не светит, так как часовня от электропитания отключена. На улице смеркается, и скоро надо будет спать, но начинается гроза, идет сильный дождь. Настоящий ливень. Раздаются сильные раскаты грома, часовня через окна освещается сверкающими молниями.

«*Пора спать*», – говорю я Нариману, отрываю ноги от печки и ложусь. Нариман соглашается и откатывается на своё сено. В этот же момент раздаётся оглушительный удар грома, лампа над нашей головой вспыхивает ослепительно ярким светом, и из неё вылетает молния, ударяющая, слава богу, не в нас, а в железную облицовку правой голландской печки. Кто не спал, в панике попрыгали со сцены в зал, ожидая повторной атаки атмосферного электричества, но гроза внезапно утихает, а громовые раскаты перекатываются по небу где-то уже на другом конце Новоторжского района...

Всё произошло так быстро и действительно молниеносно, что никто ничего не понял, но утром мы осознали, что были на волосок от смерти. Сначала мы решили, что во время грозы произошло аварийное подключение к сети, но потом в стеклянной колбе электролампы я разглядел очень маленькое оплавленное выходное отверстие диаметром не больше миллиметра, которое проделала молния, попав по проводам в лампу, и устремилась к железной облицовке голландской печки. Если бы я держал свои ноги на печке, разряд молнии пошёл бы через меня в Наримана и далее... Так Бог хотел наказать местных нечестивцев за то, что они сняли крест с часовни (а он, наверно, и служил громоотводом), а невинным студентам-курсантам-практикантам из МАМИ не дал погибнуть.

Это был второй случай, когда я кем-то свыше был спасён от увечья или смерти. Первый случай был с трамваем на Бакунинской улице...

Суп или кисель?

На МТС мы не отягощали себя лишней едой. Утром и вечером просто пили чай с хлебом. Обедать, правда, не каждый день, ходили в столовую при железнодорожной станции Лынная. Тут наш обед обычно состоял из тарелки лапши за 20 копеек, от которой мясом даже и не пахло. Хлеб мы сначала приносили с собой, а потом нахально и безмерно стали поедать столовский хлеб, стоявший на всех столах. Второе нам было не по карману, зато мы брали по 2–3 стакана красного ягодного киселя и с удовольствием поглощали его с бесплатным белым хлебом. С тех пор я очень люблю красный кисель...

Потом нас с Мишкой Лембергом осенило: зачем же мы едим эту безвкусную лапшу, когда у Миши ещё оставалось несколько маленьких баночек мясных консервов из НЗ, привезённых из Москвы. Мы договорились со столовой, что пусть нам подадут горячую лапшу не в тарелках, а в большом объёмистом котле литров на 5–6. Когда котёл нам ставили на стол, Мишка Лемберг торжественно извлекал из кармана баночку с тушёной, бережно открывал её, и содержимое полностью, до последней мясной ниточки и жиринки, выкладывалось в котёл. Мишка как завхоз тщательно перемешивал лапшу, картошку и мясо, после чего мы, как в старину, ели варево из общего котла. Вкус лапши становился совсем другим, даже пахло чем-то домашним, и каждому курсанту-практиканту доставалось по несколько вкусных ниточек мясной тушёнки...

В последних числах июня, когда кончилась тушёнка и совсем не было денег, приходилось обходиться двумя-тремя стаканами горячего киселя за 5 копеек с белым бесплатным хлебом.

ВИА-МАМИ-ТТ-2

В гостеприимной часовне МТС и сложился неповторимый вокально-инструментальный ансамбль студентов группы 8-ТТ-2, закинутых в калининскую глушь. В Москве мы никогда бы не собрались, чтобы поиграть вместе, да и после практики этого не случилось.

Главным инструментом нашего ВИА-МАМИ-ТТ-2 был аккордеон Бориса Кушнира, ему помогал на гитаре Леонид Хлюпин, а солистом и ударником был староста Леонид Титов, т.е. я. В качестве барабана использовался мой фибровый чемодан, который ставился на другой чемодан – резонатор. Звучали чемоданы отлично. Тарелок не было, их заменяла подвешенная к шнуру электролампочки пустая стеклянная бутылка, замечательно, в нужной тональности, звеневшая от ударов деревянным прутком.

Мы начинали играть на сцене часовни. Народ посмелее заходил, слушал, но молодёжь скоро потребовала перенести наши выступления на улицу, и мы стали играть уже на крыльце часовни. Играли популярные вальсы, танго и «быстрые танцы» (так советская печать именовала буржуазные развратные фокстроты). Молодёжь танцевала на маленьком пятачке перед часовней. Ребята курили, девчата щёлкали семечки и орешки. Детвора носилась между танцующими, детские голоса звенели в вечернем воздухе.

Так мы несли культуру в МТСовские массы. На наши концерты в эти белые ночи приходил и директор МТС с женой, и даже парторг, но этот химик наши концерты явно не одобрял. Он всегда становился и наблюдал со стороны. Ему не нравился этот музыкальный шум, который привлекал к студентам молодёжь. Народ хотел танцевать, а накачанный марксистскими идеями парторг видел в нас только безыдейных развлекателей и бездельников, отвлекающих молодёжь от трудовых свершений и осмелевших после смерти великого вождя...

Моим коронным вокальным номером под аккомпанемент аккордеона и гитары было исполнение неаполитанской песни «Скажите, девушки, подружке вашей...», которую мне приходилось петь каждую белую ночь в заключение концерта ВИА-МАМИ-ТТ-2, после чего ансамбль шёл спать, а народ нехотя расходился...

Козни парторга и солнечное затмение

Конец нашей практики и сдача индивидуальных отчётов по сельхозмашинам не обошлись без зловредных козней рыжего парторга МТС. Сначала мы ему (по распоряжению директора МТС) сдали на оценку наши отчёты по сельхозмашинам. При этом в полной мере проявилась мелочная вредность и злопамятность провинциального учителя, видевшего в нас не студентов вуза, а учеников 8-го или 9-го классов средней школы, отлынивающих от химии. Всем нам он на наших отчётах сначала поставил отметку «СМ», что в школе бы означало, что работы просто просмотрены, но не оценены. Мишка Лемберг, как увидел эту «СМ», так прямо взвился от ярости, и мы с ним пошли к директору МТС. Директор вызвал парторга, и мы потребовали, чтобы «химик» не рисовал на наших отчетах учительские «СМ», а поставил оценки по существу, но не менее чем 4 и 5, так как инструкции по сельхозмашинам мы переработали весьма тщательно.

Парторг так просто не сдаётся: он напомнил директору, как мы, по его мнению, мало работали в поле; как без ведома партийного руководства вспахали огород бабе Полины; как без спроса отлучались в Москву (как он об этом узнал?); как играли в футбол в пустой

деревне... Заметив некоторое замешательство директора, парторг стал напирать, чтобы нам вообще не засчитали практики, так как мы недостаточно работали в тракторных бригадах. Мы возражали, тогда директор велел нам принести справки от бригадиров. Мы с Мишкой срочно помчались в свои деревни, к нашим бригадирам, так как было уже 28 июня, а 30-го практика должна быть окончена.

Выбиваем отзыв

Бригадиры с явным сочувствием отнеслись к бедным студентам и под нашу диктовку написали соответствующие справки. Наш бригадир, который часто бывал на наших вечерних волейбольных баталиях (сидел, покуривал, щёлкал семечки) в Медухово, сам предложил упомянуть в справке, что мы вели спортивную и культурно-просветительную работу в деревне, отвлекая сельчан от пьянок и драк.

Мишка тоже принёс блестящую справку, директор обрадовался положительным отзывам бригадиров – парторг был посрамлён как в производственном, так и в идеологическом плане.

Не теряя драгоценного времени, мы с Мишкой Лембергом быстро написали отличный производственный отзыв по сельхозпрактике группы 8-ТТ-2, не забыли упомянуть и про спортивную работу в деревне, и про культурно-просветительные вечера советской песни для молодёжи МТС. Когда мы эту бумагу принесли на подпись сначала, как полагается, парторгу, он заупрямился и сказал, что подпишет только после директора. Молодой директор, опираясь на справки бригадиров, без колебаний подписал отзыв, и парторгу уже деваться было некуда!

Это было 30 июня 1954 года, в день солнечного затмения.

Когда я в июле привёз эту бумагу в МАМИ, то наш куратор В.В. Иванов просто подпрыгнул от радости и помчался к декану. Он ведь тоже за нашу практику был в ответе. Мы все за сельхозпрактику получили пятёрки, а ведь по МАМИ, оказывается, прошёл слухок, с подачи парторга МТС, конечно, что нашу группу МТС собирается снять с практики...

А.Ф. Розанова – Анне Розановой

1 июля 1954 г.

Москва

...В Москве... жарко... Сегодня приехал Лёня. Говорит, ему очень надоел картофель... Он хорошо загорел. Уезжает на юг через неделю. Завтра пойдёт лук в Магадан... Мама.

Лето 1954 года. Житомир. «Огирки»

На сельхозпрактике мы все стали друзьями. С Борей Кушником мы очень сблизились, и он пригласил меня в гости в родной Житомир, где обычно проводил лето.

Я отложил поездку на юг и поехал к Боре в Житомир. Уж не помню, вместе мы с ним добрались или я приехал один. Мама Бори Марианна Абрамовна встретила меня очень радушно, меня поселили в отдельной комнатке, чистой и недавно побелённой. Помня мамины житейские советы, я сразу же вручил маме Бори какие-то деньги, хотя Борис и не хотел, чтобы я этого делал. Но кормить здорового парня, т.е. меня, тоже ведь надо, пенсия у мамы Бори небольшая, а рынок требует денег. Это всегда надо делать сразу, в первый же день, в крайнем случае, во второй, чтобы сразу покончить с деликатным финансовым вопросом. После колхоза и МТС мы сильно отощали, на аппетит не жаловались, а мама Бориса к тому же пекла очень вкусные и знаменитые на весь Житомир коржики.

Наш день протекал в пошлой лени. Делать было нечего. Часам к 10 мы вылезли на речку Тетерев, загорали и купались часов до трёх. По дороге на пляж, которая пролегла по городскому парку, житомирские друзья Бориса как бы нечаянно подводили меня к стендам, где ежедневно вывешивались свежие газеты: центральные – «Правда», «Известия», «Комсомольская правда» – и местные. Ребята просили меня почитать местные новости. Я не понимал, зачем им это нужно. Когда же я начинал читать заметки в «Житомирской правде» на украинском языке, они падали от смеха, так как я безбожно перевирал украинскую «мову», делая ударения не там, где полагается в украинском языке. Особенно житомирцев забавляло, что, читая в газетах репортажи о высоких показателях колхозов в деле выращивания огурцов, я украинский эквивалент слова «огурцов» читал как «огИркив», а надо было читать «огиркИв».

Но зато я имел большой успех у житомирских девушек. Борис расхвалил меня, что я пою арии из опер и романсы. И вот на пляже речки Тетерев, под жарким украинским солнцем, в окружении хорошеньких слушательниц я вполголоса пел арии и романсы из репертуара Фёдора Шаляпина, стараясь подражать его интонациям и изменениям тембра для создания художественного впечатления. Девушкам моё исполнение нравилось, и они просили ещё петь, но ребята не давали меня слушать и тащили купаться...

Анна Розанова – родителям
24–27 июля 1954 г.
Магадан

Дорогие Мамочка и Папочка! Все Вы разъехались из Москвы... Все молчат. Но сегодня уже есть письмо от Лёнички из Житомира, и я успокоилась. Он пишет о Вас, что Вы в Серпухове... У Вас жара, а у нас всё время холодище и ветрище... Сегодня уже 27 июля... У меня сейчас спорт. сезон в разгаре. 2 месяца работаем без выходных дней. Сначала готовились к 18 июля – Парад физкультурников проводили. Я готовила пионеров 200 чел. – упражнение гимнастическое и пирамиду, вернее, писали большие буквы на земле:

МИР – МИРУ!

– и это была сложная задача, т.к. ребята 7–8 летние... Потом готовила др. группу – 30 чел. малышей (4–5 летних), на трёхколёсных велосипедах. «Моторизованная колонна»... а впереди – командир колонны – была Аничка наша. Фурор они произвели большой. Всем сшили белые матроски из пике – материала, с голубыми воротниками... флажки... И вот – парад: на стадион выносятся «ураганом» мотоциклисты взрослые, а вслед за ними, как цыплята, 30 маленьких девочек и мальчиков – беленькие, хорошенькие, и едут самостоятельно и важно. Хлопали им, мамы даже прослезилась.... Потом я всё хлопотала, этих малышей соединяла с родителями... Народу было множество...

Мы здоровы. Получили сегодня телеграмму, что Лёня вернулся уже из Житомира. Где же он будет жить август месяц?

В доме Бориса я обнаружил большую дореволюционную и довольно потрёпанную книгу, без начала и без конца, под названием «Чудесная жизнь Иосифа Бальзамо, графа Калиостро». Автор – неизвестный мне Михаил Кузмин – описывает множество приключений авантюрного и распутного графа. Я эту книгу с увлечением прочитал, но про автора ничего узнать не смог, так как в СССР акмеиста и декадента М. Кузмина после 1920-х годов не печатали. Только уже в 1956 году я прочитал «Золотого осла» Апулея в классическом переводе М. Кузмина.

В Житомире я прожил почти месяц, но вернулся в Москву с разбитым сердцем. Дело всё было в соседке Бориса, прелестной 16-летней девушке. Её очарование поразило меня, я почти уже влюбился, но потом понял, что Борис не очень приветствует мои ухаживания. Он что-то сердито выговаривал этой красотке, и я понял, что лезу в чужие любовные дела. Может, мне и показалось, но Боря стал как-то отдаляться от меня. Надо было уезжать... Нельзя было нарушать нашу дружбу.

Анна Розанова – родителям и сёстрам
31 июля 1954 г.
Магадан

...Получила от Папы и Мамы 2 письма и от Лёни одно из Житомира и телеграмму, что он вернулся в Москву. Почему скоро возвратился? Или неудобно было дольше жить у чужих, или погода была плохая? Ну, это ему виднее.

После Житомира я в Туапсе не поехал, а жил в комнате дедушки и бабушки, много ездил на велосипеде и писал стихи о разбитой любви... Очень хотелось увидеться с Валею из МГПИ, но она не подавала о себе вестей и на мои письма не отвечала. И житомирская знакомая, и Валя – обе эти девушки слились у меня в один недостижимый лирический образ, по которому я сильно тосковал. Стихи полились, как вода из крана...

Их записной книжки

Вальс «Прощанье»

Мы с тобою простились,
И мимо проплыл вокзал.
В глазах, что всегда лучились,
Искрою блеснула слеза.
Знал тебя так немного,
Встреча была коротка.
В жизни по разным дорогам
Мы разошлись навсегда.

Привет

Помнишь, вместе с тобою
В парке мечтали старом,
Помнишь, вечерней порою
Гуляли в тени бульвара.
Помнишь, дружили,
В вальсе кружились
И вот мы простились с тобой.
Я помню встречу, и каждый вечер, и нежную любовь...

Быть может, ты не желаешь
Письмо получить от меня,
В котором с волнением узнаешь,
Кто любит так сильно тебя.

Быть может, прочтёшь с удивленьем,
Положишь под чайник, на стол,
Нахмуришься с недоуменьем,
Когда упадёт вдруг на пол.
Иль бросишь его на окошко
Под солнцем и пылью лежать.
Им будут на ниточке с кошкой
Ребята соседей играть.
Но я не могу в то поверить:
Другого я жду от тебя.
И можешь ли ты мне доверить –
Хотя бы в письме, как и я.
Хочу получить издалёка
Я несколько нежных строк,
Чтоб тут, от тебя далёко,
Тебя вспоминать бы я мог.

Житомир 28/VII – 54 г.

Д.В. Розанов – Анне Розановой
15 августа 1954 г.
Москва

Наша милая и дорогая дочка Аничка! Получили мы твою посылочку (сходил за ней Лёня). Спасибо тебе... Видно, что ты особенно беспокоишься о нашем здоровья. Спасибо... Не забывают нас и твои сестрицы Маничка – глав. врач ...растирает мне ногу мазью Вишневского. Паночка приютила нас в своей деревне, на свежем воздухе... навещает меня, снабжает овощами... На днях сразу поеду к Маме. Она тоже скучает без меня... Целую тебя. Твой папа.

Анна Розанова – родителям
20 августа 1954 г.
Магадан

Дорогие Мамочка, Папочка! Вчера получила от Вас письмо от 9/VIII и Лёни... Мамочка! Лук я получила... в самое наше «безовощное» время... очень сладкий... я за обедом съедаю... с селёдкой... и благодарю Вас за заботу. Я... мечтаю получить к осени ещё... и прошу об этом Лёню, чтоб он сходил с тобой купить, т.к. ты лучше знаешь, какой надо, чтоб не прорастал, потом чтоб он купил ящик, забил и зашил и отправил. Пересылка дорого стоит (я смо-

трела – 43 руб.), но я возьму расходы. У нас лук сейчас очень дорог на базаре, и он окупается для нас в 10 раз и больше... Мы собираемся ехать в отпуск с 10 мая 55 г., поедem на грязи... и к Паночке в гости съездим... и к Верочке на её большую дачу... Я ещё не съела ни одной молодой картошки. Завтра пойду и куплю мисочки две – стоит 15 р. миска... к осени и нам привезут картошку, я записалась на 300 килограмм.

Меня наградили Грамотой за хорошую подготовку Парада. Я сшила себе новый светлый костюм... для выхода на стадион в качестве судьи соревнований. У нас здесь все очень хорошо одеваются... Вот все мои дела и новости.

В те дни, когда я жил один в августе в комнате бабушки и дедушки, мне никто не мешал, я проявил все плёнки и напечатал фотографии с нашей практики. А попутно сочинил, в виде подписей к фото, стихотворную поэму о жизни студентов группы 8-ТТ-2 в деревне и на Загорской МТС.

Так закончился 8-й семестр и лето.

Из записной книжки № 10

«Книга книг» (прочитанные за 8-й семестр):

20. Киселёв. М.А. Балакирев. 21. Доде. Избранные рассказы. 22. Гарин. Инженеры. 23. Браудо. Рихард Вагнер. 24. Лавренёв. Повести и р-зы. 25. Фаллада. Каждый умирает в одиночку. 26. Рассказы сов. писателей. 27. Серов. 28. Ленин. О кооперации. 29. Пенежко. Записки советского офицера.

Расходы за февраль – май: Олег – 4 р., Кушнир – 15, Бабушке 1/II – 400. Мишка 500. Нариман 21. Т. Вере 500. Нариман 50. Т. Вере 23/III – 300. Нариман – 100. Мар. Вал. – 125. Нари 10. Мар. Вал. – 125. Нари 150. Хлюпин 15. Тат. Ник. – 10. Нари 25. Герке 13. Куш 20. Мар. Иван. 20. Васил. 10. Бабушке 200. Клуш. 30. Т. Вера 26. Клуш. – 6 р. Васил. 10. Гимбо. 20. Кушн. 5. Бабушке за июль 200.

СТИХОФОТООТЧЁТ СТАРОСТЫ ГРУППЫ О СЕЛЬХОЗПРАКТИКЕ В КАЛИНИНСКОЙ ОБЛАСТИ



Леонид Титов



Борис Клушанцев



Борис Кушнир



Нариман Курбанов

В избе студенты-практиканты
Прожили целый месяц дружно.
И все как на подбор – таланты!
Смотри на них – рассказывать не нужно!
Играл на чемодане первый,
Всегда нас вдохновлял второй,
А третий спал, не тратя нервов.
Четвёртый – музыкант-герой!



Михаил Лемберг (стоит)
и Нариман Курбанов



Василий Никитин



Леонид Хлюпин



Юрий Хвостов

Другой «колхоз» был нас богаче,
Но хоть там больше было пищи,
Жили там совсем иначе –
Такого крика нигде не сыщешь!
Пятый был у них начпита,
Ловко рыбку удил шестой,
У седьмого сердце было разбито,
Восьмой же о ком-то думал порой...



Деревня Медухово

Тиха была деревня наша,
Но в доме, втором от края, –
У самовара мы и Наримаша,
А с чаем – лишь килька сырая!



Наша еда в деревне Медухово – килька да хлеб. Слева направо:
Нариман Курбанов. Борис Клушанцев. Борис Кушнир



Боря Клушанцев спит

В таком приятном положении
Мы пребывали долгие часы.
О, где же вы, душевные волненья,
Мечты, страдания и прочие красоты?



У берёзы. Боб Клуш лежит, Боб Куш висит на ветке,
Нариман Курбанов обнимает берёзу

Полевая база механизаторов Загорской МТС



У разбитого ДТ-54. Крайний справа стоит в полном недоумении студент Василий Никитин

Мы трактор быстро разобрали.
Досадно было – ливня ждали!
Ведь всем известно: без воды
И не туды и не сюды!



Ремонт трактора ДТ-54 в полевых условиях силами студентов МАМИ.
Слева направо: Л. Титов, Б. Клушанцев, Н. Курбанов

Наш бригадир рождён был хватом!
Слуга – Хмелю! Отец – салату!
И в трактор поршень с ним вдвоём
Мы забивали молотком!



Ремонт трактора ДТ-54. Впереди – Б. Клушанцев, сзади – староста Л. Титов с кувалдой; помогает ему Н. Курбанов

Мы долго с трактором скучали,
Мы долго молотом стучали,
И, наконец, сей аппарат
Стал называться «агрегат»!

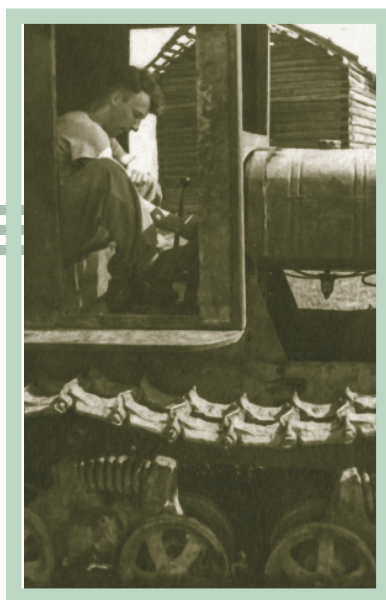

Леонид Титов готовится выехать
в поле... поднимать целину

Я на тракторе сажу,
Зорко я вперёд гляжу.
Трактор, как в знобу, трясёт,
Песни двигатель поёт!



А после трудового дня
Набрали прозрачной водицы –



И в бане водица помоег меня,
Будет и чаю напиться!



Сельхозпрактика студентов МАМИ на огороде бабы Полины.
За плугом (слева направо): Лёнюшка «умалённый»,
Нариман Курбанов, Борюшка Клушанцев, тоже «умалённый».
Деревня Медухово. Май 1954 г.

Мы не попали в Би-би-си
И бабке огород вспахали.
С молитвой божьей в небеси
И в рай наверняка попали!



Нариман с ухватом

Устав печной не изучив,
Шаг сделал Нариман к печи
И, взяв чугунок на свой ухват,
Он сделал шаг – и супу мат!



Л. Титов (слева) и Н. Курбанов

Приятно после праведных трудов
Попариться холодной водой!



Нариман (слева) и Борисы

Стоим мы на опушке рощи –
Худы, оборваны и тощи!



На завалинке сидят (слева направо): Боб Клуш, Боб Куш, Нариман,
Вася Никитин; в окне – Лёнька Хлюпин

Вот дом тот из деревни Пирогово,
Где жили наши рыбаки,
Где мы сидели пред дорогой,
Как повелось исстари!



А здесь, под сенью дивных крон,
Купались в час отдыха они.
Терпели мы один урон:
Кусали очень нас слепни.



Леонид Титов
после купания



Борисы и Нариман (на переднем плане)

Футболят на дороге двое,
Бегут и вперёд, и назад,
И лишь у третьего героя
Мысля заблестала в глазах.



Наш дом в Медухово. Слева направо: соседская девушка,
Юра Хвостов и Борисы. У избы – Ниночка, внучка бабы Полины

О, почему же ты, чернявый,
Глаза так скромно опустил?
Никто же ведь не скажет, право,
Что ты кого-то полюбил.



Мы только что приехали на МТС, а жилья нет.
Слева направо: Хвостов, Никитин, Клушанцев,
Кушнир, Курбанов, Лемберг

Да, грустен был наш переезд,
Пожалуй, хуже, чем приезд.
Мы в тихой ярости сидели
И на главинжа не глядели.



А вот и наш последний день!
Не имея больше крова,
Укрывшись под спасительную тень,
Играем в рощице дубовой.



Сидят (слева направо): Курбанов, Лемберг, Клушанцев, Титов;
стоят: Кушнир (с аккордеоном) и Никитин

Последний вальс Борис играет,
И грустен немного каждый,
И каждый что-то вспоминает,
И думает о чём-то важном...



Обед на станции Льняная. Слева направо: В. Никитин,
Б. Клушанцев, Ю. Хвостов, Б. Кушнир, Н. Курбанов, Л. Хлюпин

Пускай пройдут десятки лет,
Мы станем дедами, ребята.
Покажем эмтэсовский обед
Своим любопытным внучатам!

Загорская МТС. Станция Льяная. Июнь 1954 г.



Обедаем в столовой МТС.

Слева направо: Б. Клушанцев, Ю. Хвостов, М. Лемберг (стоит),
Л. Хлюпин, Б. Кушнир, Н. Курбанов, В. Никитин.

Фотограф – староста

За варкой следили – не дать бы тут маха!
Варили мы с жаром и пылом!
И съели лапшу очень быстро без страха –
С котла, но с тушенкой и дымом!



ВИА-МАМИ-ТТ-2. Аккордеон – Борис Кушнир, солист и ударник –
Леонид Титов, гитара – Леонид Хлюпин

А в час вечерний на лужайке
Был слышен танцующих топот!
Мы в рваных играли майках
И пели под чемоданный рокот!



Конец сельхозпрактики. Друзья Леонид Титов (слева)
и Нариман Курбанов. Загорская МТС. Станция Льяная. 30 июня 1954 г.

Стоим в тени ветвей дубовых
И улыбаемся чуть-чуть...
Не надо, критик, слов суровых –
Скажи о дружбе что-нибудь!

Загорская МТС. Станция Льяная. 30 июня 1954 г.



Последний день сельхозпрактики.

Слева направо: Борис Клушанцев, Борис Кушнир, Нариман Курбанов, Леонид Хлюпин, директор МТС, главный инженер и парторг МТС, Василий Никитин, Леонид Титов



Друг за другом: Б. Клушанцев, Ю. Хвостов, Л. Титов, Н. Курбанов

И в день затмения светила
Всё были так же веселы мы!

Житомир



По дороге на пляж. Леонид Титов (слева) и Борис Кушнир с житомирскими подругами Бориса



Над рекой Тетерев



Леонид читает «Графа Калиостро»...



Староста Леонид Титов отдыхает
после Загорской МТС и житомирского лета

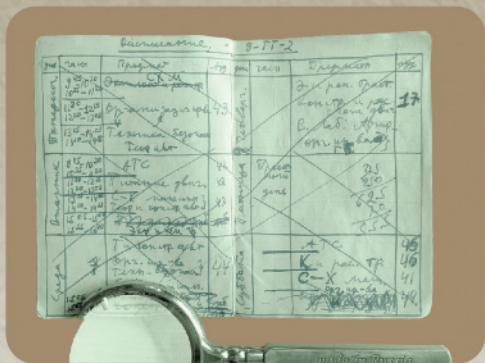
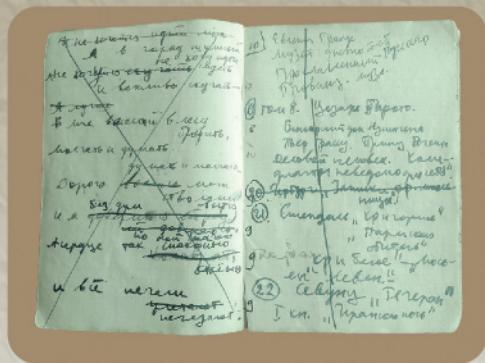

Записные книжки старосты группы Л. Титова



«Сейчас все едут в МТС»

Наступил сентябрь 1954 года. Мы собрались у здания МАМИ на Большой Семёновской в приподнятом настроении, немножко радостные и предвкушавшие предстоящий короткий семестр: ведь уже с конца ноября пойдут госэкзамены, а в 1955 году надо будет делать диплом. Мы были уверены в нашем счастливом будущем, так как надеялись, что нас пошлют на заводы, а не на МТС.

А на заводах вместе со старшим поколением, прошедшим войну, будем строить коммунизм. Мы, молодые инженеры, комсомольцы, должны поддержать нашу Партию в её борьбе за светлое будущее народов СССР. Сейчас же трудности – только временные, у нас есть перспектива стать хорошими инженерами.

На пути к светлому будущему моя группа потеряла одного бойца – Вилли Гросса, который не сдавал весеннюю сессию из-за болезни. Вилли оставили повторно на IV курсе. Теперь моя группа выступала «мощными колоннами» в составе 12 закалённых экзаменами и сельхозпрактикой бойцов, готовых преодолеть последний дипломный рубеж...

А.Ф. Розанова – Анне Розановой
Сентябрь 1954 г.
Москва

Папа приехал в Москву, чтобы подлечить свои ноги, а то боли в коленках дают себя знать при ходьбе... Лёничка учится музыке, он очень увлекается. Это очень хорошо. Вчера он был у нас, и все мы были в гостях у Мани. Лёня был в своём новом костюме. Костюм очень хорошо соответствует и Лёниным душевным качествам. Он молодец. Он говорит, что мама его товарища очень хорошо к нему относилась (в Житомире. – Л. Т.)... Дачу покупать без тебя совершенно невозможно. Когда приедете, тогда и купите... Жану можно проситься, чтобы его послали в М.Т.С. Тогда обеспечена квартира. Сейчас все едут в М.Т.С. Мама.

Новые предметы

Занимались мы в аудиториях Учебно-производственного комбината ЗИС, начинали в 9.45, оканчивали почти в пять вечера. Новых предметов было достаточно: «Сельхозмашины и эксплуатация машинотракторного парка», «Техника безопасности», «Теория и конструкция автомобиля» (читал профессор И.М. Ленин), АТС («Автотракторная служба») (по военной кафедре), «Питание двигателя». Продолжались занятия по курсам «Эксплуатация и ремонт трактора», «Организация производства», «Конструкция и расчёт трактора». Был и курсовой проект по конструкции трактора.

Девятый семестр был очень напряжённым. Мы должны были освоить весьма важные для инженера-тракторостроителя предметы: «Конструкция и расчёт трактора», «Конструкция, расчёт и питание двигателя», «Конструкция и расчёт автомобиля». По первым двум предметам должны были быть экзамены уже в декабре, а по автомобилям – только зачёт. Также впереди ожидали экзамены по сельхозмашинам и технике безопасности.

Из записной книжки № 11

Расписание занятий группы 9-ТТ-2

Понед.	9.45 – 10.30	Сельхозмашины	43
	10.35 – 11.20	(потом – Констр. и расчёт трактора)	
	11.30 – 12.15	Организация производства	43
	12.20 – 13.05		
	13.15 – 14.05	Техника безопасности	43
14.10 – 14.55			
	15.05 – 15.50	Теория и конструкция автомобиля	
	15.55 – 16.40		
Вторник	9.45 – 10.30	АТС	47
	10.35 – 11.20		
	11.30 – 12.15	Питание двигателя	47
	12.20 – 13.05		
	13.15 – 14.05	Сельхозмашины или Теория и конструирование автомобиля	47
14.10 – 14.55			
	15.05 – 15.50	Эксплуатация и ремонт трактора	47
	15.55 – 16.40		
Среда	9.45 – 10.30	Теория и конструкция автомобиля	44
	10.35 – 11.20		
	11.30 – 12.15	Организация производства или Техника безопасности	44
	12.20 – 13.05		
	13.15 – 14.05	Сельхозмашины. Лекция	44
14.10 – 14.55			
	15.05 – 15.50	Организация производства. Лекция. Или Конструкция и расчёт трактора	44
	15.55 – 16.40		
Четверг	9.45 – 10.30	Эксплуатация и ремонт трактора	17
	10.35 – 11.20		
	11.30 – 12.15	Конструкция и расчёт двигателя	17
	12.20 – 13.05		
	13.15 – 14.05	Военная лаборат. Аргир.	17
14.10 – 14.55			
	15.05 – 15.50	Организация производства (или Техн. безопасности)	44
	15.55 – 16.40		
Пятница		День проектирования	
Суббота	9.45 – 10.30	АТС. Планетарные передачи (читал Я.Е. Бинович)	46
	10.35 – 11.20		
	11.30 – 12.15	Конструкция и расчёт трактора	46
	12.20 – 13.05		
	13.15 – 14.05	Сельхозмашины. Лекция	41
	14.10 – 14.55		
	15.05 – 15.50	Организация производства. Семинар	44
	15.55 – 16.40		

ДЕЛА: Лекции по гидроприводу. Работы – у Сахарова. АТС: взять карандаши чёрный, синий, красный, резинку, линейку. Справку заказать. Фото заверить, паспорт. Узнать у Мишки о выговоре. Лекции по эл-техн. – Матвееву. Лекции по экономике – у Матусевича, по эл-обор. – у Кости Гор. Сняться. Пиджак зашить. «Ремонт трактора» взять. Блокнот купить, Маме письмо. Кукла с закр. глазами, мармелад. Голубая лента 8–10 мм ширины. Ручку купить. Штаны зашить.

Деньги: Хлюпин – 25. Куш 10. Нари 9 р. Генрик 100 р. Нари 60. 70. 73. Генрик 200. Нари 30. Генр. 5. Бабушке за сент. и окт. 400. 200 – Мар. Вал. 125. 20 р. – т. Мане. 5 – Нари. Антонине Ив. – 35 р. Нари – 25, 32. Клуш. 10 р. Хлюпин 10 р.

Письма мамы и дедушки

Анна Розанова – родителям
7 сентября 1954 г.
Магадан

Дорогие Мои Мамочка и Папочка! Получила письмо Папочки, написанное им, пока он один жил в Москве... Аничку я хотя и отправила на дачу, но через 11 дней мы её взяли оттуда... начиналось заболевание дизентерией, и весь детсад вернулся... Лечу её лекарствами... левомицетином... пока она ходит с нами на работу... сидит около меня за столом и рисует бесконечные рисунки... Мыкаемся мы сейчас с ней очень... Я в один глаз работаю, а другим смотрю за ней... На даче оказалась плохая вода... Настаивали класть в больницу... Лечила её дома... Мы не хотели... в больницу, чтоб она там не заразилось... Сейчас страх отпал... долечиваемся дома... Я получила письма от Верочки, Лёни...

Д.В. Розанов – Анне Розановой
18 сентября 1954 г.
Москва

Милая и драгоценная дочка наша Аничка! Поздравляю тебя со днём рождения и горячо желаю здоровья. Надеюсь, что это письмо прибудет к тебе в дни твоего рождения. Как здоровье маленькой Анички? Какое неприятное происшествие с ней – поехала отдыхать «на дачу», а приехала больная! Как её самочувствие? Мы сейчас в Москве, но сегодня же выезжаем в Серпух. район. Маму вызывали по поводу путёвки в санаторий, но мы сочли, что сейчас в Московке лучше, чем в санатории, взяли деньги за путёвку. Сейчас сидит здесь Верочка и провожает нас в дорогу. Будь же здорова. Твой папа.

Анна Розанова – родителям
7 октября 1954 г.
Магадан

...Я совсем закрутилось в связи с присутствием Анички около меня. Сейчас Аничка уже ходит в детский сад, и мне стало сразу легче... Было очень трудно увязывать и работу и её присутствие со мной. После 24-х дней её нахождения в садике... Спасибо Папочке за поздравленья с днем рождения... Вторую посылку ещё не получила. Они идут около 2-х месяцев... Засолили 100 кг капусты. Картошки ещё не получили. Ожидаем... Я рада, что Арсен не выносит духу водки, надолго ли этого хватает лечения? Тяжело Тамаре и Гале со своими дитятами, но дети – это дети, и все тягости отсюда. Пусть берут пример все с нашей Мамочки – когда у неё 7 человек детей и работа всю жизнь... Привет от Анички и Жана. Ваша Аня.

Генрик Крамаж

В центральном общежитии мы с сентября живём втроём в комнате 52 – номер, который мы вытащили по жребию ещё весной. В ЦО МАМИ было принято, что дипломники, объединяясь по три человека, разыгрывали между собой комнаты на втором этаже ЦО. Это происходило в конце IV курса на общем собрании студентов, перешедших на V курс, и студсовета ЦО.

Нариман сказал, что с нами будет жить и Генрик Крамаж; я особенно не возражал, хотя мне больше хотелось, чтобы с нами жил Лёнька Хлюпин. Но Нариман сказал, что Генрик умеет играть на аккордеоне, и это музыкальное обстоятельство, конечно, перевесило Лёньку Хлюпина. Генрика я немного знал по художественной самодеятельности, но знаком не был, так как Крамаж учился на автомобильном факультете.

С 1950-х годов многие московские вузы принимали на обучение студентов из стран народной демократии. В общежитии в Томилине появились студенты – китайцы, болгары, румыны, немцы. Первый год учёбы в МАМИ они усиленно занимались русским языком.

Поляк Генрик Крамаж и был одним из таких студентов-иностранцев. Он прибыл в СССР из Кракова. Генрик родился 15 июня 1929 года в Львове. Окончил ли он среднюю школу, мы не знали: Генрик всегда «темнил» в таких вопросах, только рассказывал, что после войны работал на электростанции. Отец Генрика, Станислав Крамаж, был директором Треста котлостроения в Кракове. Генрик хорошо играл на аккордеоне и подрабатывал на танцульках, но получил ли он системное музыкальное образование, мне так и не удалось узнать, хотя Генрик

хорошо знал классическую музыку, особенно Шопена. Отец Генрика решил дать сыну техническое образование и послал его учиться в Советский Союз, воспользовавшись, вероятно, разнарядкой, которая спускалась в страны народной демократии для приобщения молодых иностранцев к воспитанию в коммунистическом духе.

Генрик Крамаж был зачислен в МАМИ в 1951 году на II курс автомобильного факультета, в группу 3-АД-4, со стипендией 500 руб. – «без взимания подоходного налога и платы за обучение» (так значилось в приказе по МАМИ).

Генрик по натуре был личностью совершенно не технической, радимой, музыкальной, но с польским гонором. Он никак не мог приспособиться к разгульной жизни русских студентов. Поэтому после двух лет страданий в комнатах на 4 человека он на III курсе прибил к гуманисту Нариману Курбанову, а на V курсе мы, как дипломники, стали жить втроём, дружной интернациональной бригадой в комнате 52 на втором этаже ЦО: русский, азербайджанец, поляк...

Так мы дружно прожили весь V курс, ни разу не поссорившись. Мы не пили, не курили, и объединяло нас желание получше сделать свои дипломные работы, чтобы не было стыдно показать инженерные дипломы ни в Омске, ни в Баку, ни в Кракове.

Домик в Павловском Посаде

А.Ф. Розанова – Анне Розановой

1 октября 1954 г.

Москва

Наша милая и дорогая Аничка! Приближается день твоего рождения. Я помню тот домик в Павловском Посаде, где ты родилась и как ты была маленькая и где мы с папой тебя купали и переживали те чудесные чувства, как тебя держала на руках <...> наша хорошая девочка, которая нам написала так много писем. Твои письма я все берегу. Итак, будь здорова, счастлива, в надежде на все лучшее в жизни... Мама.

Д.В. Розанов – Анне Розановой

10 октября 1954 г.

Москва

Дорогая Аничка! Пишу тебе странное письмо: ответ на твоё письмо от 4 мая 1954 года... у себя на этажерке я обнаружил и письмо твоё, перебирая старые газеты... У Манички... очень много работы в Институте, где она заведует больницей, ведёт большую

партийную работу и пишет диссертацию. Я сегодня сидел над ней (диссертацией) в качестве технического секретаря. Но она скоро закончит эту работу. Она работает до 1 до 2 ночи, а встаёт рано – поспекает к утреннему обходу больных.

Ты пишешь ещё, что когда Лёня окончит институт, то он будет работать на целинных землях, и что Вы с Жаном будете ему помогать. Этому и я, и Мама сочувствуем очень. Я горжусь тем, что и твоя мысль работает в унисон с государственными задачами. Но ведь ты-то и сейчас ведёшь большую и ответственную работу на далёком Востоке. Главное, ты будешь уже близко к нам. Ведь до целинных земель от нас несколько дней езды.... Мы сможем с тобой видаться каждый год. Это наполняет радостью моё сердце...

Целую тебя крепко. Твой папа.

Анна Розанова – родителям

13 октября 1954 г.

Магадан

Дорогие мои Мамочка и Папочка! Вчера получила Вашу вторую посылку слуком... дошёл замечательно, ни одного проросшего, ни одного испорченного. Спасибо большое, пребольшое за Вашу заботу обо мне. Это... будет подарок к моему дню рождения 15/Х... А синие луковицы – тоже очень сладкие, они мне заменяют все фрукты, которых у нас сейчас пока нет... Мне очень интересно было узнать, как Папочка меня пеленал и носил на руках. Я об этом, вернее, как он ухаживал за маленькими Колечкой и Любочкой – сама помню. В Павловском Посаде, в зале, где стоял рояль – около голландской высокой печки – он на ночь готовил все принадлежности для пеленания ночью. Такого, как наш Папочка, ни у кого нет...

А.Ф. Розанова – Анне Розановой

15 октября 1954 г.

Москва

Ещё раз поздравляю тебя, Аничка, со днём рождения, желаю здоровья, счастья, удач, успехов во всех делах. Папа пошёл на почту послать тебе телеграмму... Лёня мне дал 400 рублей, спасибо большое... Лёня очень занят. О нас, ты, Аничка, не беспокойся, мы всем обеспечены... Аничка, как на вас отразился сильный ветер, который был в Японии при испытании водородной бомбы, которые проводились С.Ш.А. на Тихом океане недалеко от вас? Писали и говорили, что их бомбы влияли на всю погоду земного шара. Целую маленькую Аничку. Привет Жану Оттовичу.

Приписка от 22 октября:

Позавчера я видела Лёничку у Верочки: он играл на рояле. Мне так приятно, что он играет. Это очень важно, мне так хотелось, чтобы вы все играли и пели. Пусть и Аничка поёт...

Из записной книжки № 11

Бесаме Мучо

Песня любви льётся без края.
Дымом, туманом окутаны дали земли,
Ночь наступает, нежно бросая
На землю родную прекрасные лёгкие сны.

Припев

Сердце моё повторяет
Слова этой песни любви для тебя.
Сердце моё – это ночь без огня,
Это море тоски без тебя.

Бесаме, бесаме мучо, пусть снова, как прежде,
Сольются с устами уста. Ведь я ждал тебя,
Я ждал этой встречи и знал, что ты снова
Придёшь, дорогая моя!

Целуй же меня, целуй меня страстно!
Ведь нежности столько в объятиях страстных твоих!
Любовь твою, любовь большую ты отдаёшь мне
В последний пылающий миг.

Знает Гренада и знает Кастилия
Дикую ревность твою,
Но за улыбку простую и милую
Девушки шепчут: «Люблю!»

И если кинжал, залитый кровью,
Будет над сердцем в ту ночь твоим занесён,
Знай, что всегда моею любовью
Будешь ты снова от смерти коварной спасён!

Сельхознаука

Читатель уже видит, как мало маму, бабушку и дедушку заботило моё инженерное будущее. Они считали, как и Никита Хрущёв, что моё место – на целине, и планировали, чтобы мама переехала в Семипалатинск, ближе к целине. А что нам оставалось делать? Ведь в 1954 году в СССР по Постановлению XXII съезда КПСС началось освоение целин-

ных земель. Почти весь выпуск тракторного факультета МАМИ осенью 1954 года «мощными колоннами» отправился на целину, и совсем не близко от Семипалатинска. Мы боялись, что непредсказуемый Н.С. Хрущёв передумает, и нас тоже пошлют в Казахстан или куда подальше, а мы хотели, чтобы нас распределили на заводы.

У советской молодёжи в это время были такие лозунги:

«Освоение целины – великий подвиг советского народа!»

«Целина крепка, а молодёжь ещё крепче!»

«Маменький сынок – на целину не ездок!»

Комсомольцы по радио день и ночь пели:

«Мы земли целинные вспашем,

Сады молодые взрастим!»

Страна поднимала целину, но будущая работа на целине рисовалась мне весьма непривлекательной. На сельскую жизнь я нагляделся на практике. Ребята-москвичи ещё могли надеяться, что родители правдами и неправдами спасут их от целины, а нам, не москвичам и приедем без московской прописки, к которым относились и Нариман Курбанов, и Лёнька Хлюпин, и Лёнька Титов, дорога вела прямо на освоение целинных земель. Маме моей уже рисовалось в воображении, как я работаю главным инженером МТС, а вечером хожу в сельский клуб, где продолжаю учиться играть на пианино. Меня эта благостная картина не умиляла. Перспектива ехать на целину мне совсем не нравилась.

Так как нас, выпускников тракторного факультета, на 90 % прочли в главные инженеры МТС и мастера цехов ремонтных заводов, то в 9-м семестре в программы МАМИ срочно ввели сокращённые курсы по земледелию и сельхозмашинам. Конечно, эти курсы надо было бы читать перед сельхозпрактикой, но ЦК КПСС подгонял Минвуз, и мы в мае – июне 1954 года прошли эту практику, не имея никаких теоретических знаний по сельскому хозяйству.

Почвоведение

Лекции по сельхозпроизводству занимали 3–4 пары в неделю. Мы постигали элементы почвоведения, узнавали о видах и структурах почв в основных районах сельского хозяйства в СССР. Мы услышали имена русских почвоведов. В.Н. Докучаев, выдающийся русский учёный конца XIX века, трудами которого было создано учение о почве, как об особом, «естественно-историческом теле», развивающемся в результате деятельности материнской породы, растений и животных организмов, климата, возраста страны и рельефа местности. Но Докучаев не учитывал производственной деятельности человека и не мог

правильно оценить плодородие почвы, а ещё ранее проницательный Карл Маркс в «Нищете философии» писал, что *«плодородие... вовсе не есть такое уж природное качество почвы... оно тесно связано с современными общественными отношениями»*.

Русский учёный профессор П.А. Костычев как представитель агрономического почвоведения уже ставил задачи изучения почвы как средства производства и положил начало научным исследованиям условий развития, утраты и восстановления плодородия почвы, которые затем были развиты академиком В.Р. Вильямсом в его учении о едином почвообразовательном процессе и травопольной системе земледелия.

Ещё мы узнали, что академик Д.Н. Прянишников создал русскую агрохимию – науку о физиологии растений. Но большую часть курса заняло изучение конструкций машин сельскохозяйственного назначения. Конечно, на Загорской МТС мы познакомились с основной техникой, а теперь получали и теоретическую подготовку для освоения целины.

Курс этот назывался «Сельскохозяйственные машины и эксплуатация машинотракторного парка». Мы бегло пробежались по машинам сельхозназначения: зерновые комбайны и молотилки, тракторные сеялки зерновые, льняные, широкозахватные льнотеребилки, льномолотилки, культиваторы; машины для посева, обработки и уборки картофеля, льна, кукурузы и свёклы. Основным учебником по курсу была книга Свищевского «Эксплуатация машинотракторного парка». Сельхозпрактика всё-таки помогла нам, и я сдал «Сельхозмашины» на пятёрку, следовательно, был подготовлен осваивать целину....

Д.В. Розанов – Анне Розановой
23 октября 1954 г.
Москва

Милая Аничка! ...Ты пишешь, что тебе некогда, много всякой работы и забот. В таком положении есть и хорошая сторона – ведь всё же ты успеваешь всюду, умеешь всё сделать. И все вы – такие... Маня... Верочка. А Паночка – она здоровенькая, а делов сверх головы: домашние дела для всей семьи, школа очень трудная... работа на школьном земельном участке, работа в школе, работа в колхозе, работа в своём огороде, а там стирка, и работа с детьми своими (они тоже трудные), но никто из Вас, моих детей, не унывает. И я горжусь своими дочками... У Лёни наступают государственные экзамены: он ведь в декабре кончает Институт. Это как-то всё быстро повернулось.

Ну, будьте здоровы и счастливы. Твой папа.

Стиляги

Со стилягами в СССР в наши студенческие годы шла непримиримая борьба. Стилягами называли молодых людей, любящих вызывающе модный стиль одежды, обуви, причёсок и отличающихся манерами и вычурными вкусами, не принятыми в советском обществе.

Богатенькие мальчики по субботам приглашали девушек в кафе «Север» или в престижный ресторан Дома учёных, щеголяли узкими брючками, пёстрыми рубашками, ботинками на непомерных «платформах». Одежду и обувь молодёжь покупала у иностранцев, которых ребята ловили у гостиницы «Москва», а потом импортные шмотки перепродавали. Против стиляг, несущих, по мнению Партии и ВЛКСМ, безыдейность в ряды молодёжи, ополчились печать и радио. «Крокодил» и другие сатирические журналы пестрели карикатурами на стиляг. В нашем МАМИ стиляг было очень немного, но их тоже «клеймили позором» на комсомольских собраниях и в стенгазетах.

Студентов, проверенных комсомольцев, принуждали вступать в отряды дружинников для поисков стиляг на улицах и в общественных местах, в ресторанах и кафе, откуда с позором выводили. Так как коки и штаны-дудочки, несомненно, отвлекали молодёжь от строительства коммунизма, то дружинников снабжали ножницами для оперативно-го состригания коков, а тлетворное влияние западных шмоток уничтожалось распарыванием «дудочек». Девушек в брюках не пускали на лекции и семинары.

Я на V курсе не обращал особого внимания на стиляг – некогда было, но уж очень надоела эта идеологическая трескотня на пустом месте и бессмысленная борьба с коками, галстуками-верёвочками и штанами-дудочками. Ведь этим «дудочникам» предъявлялось и такое обвинение, что они, мол, не смогут достойно вынуть... как В.В. Маяковский, *«из широких штанин дубликатом бесценного груза»* советский паспорт, а запутаются в своих узких брючках.

Я решил написать стихотворение, но уже в защиту этих бедолаг, гонимых обществом. Но главный редактор «Автомеханика», почесав в затылке, сказал, что я иду против общественного мнения, и мой стих не напечатал.

А у нас в комнате 52 завёлся свой стиляга. Генрик Крамаж после летних каникул приехал из Польши в узких брючатах, в рубашке в клеточку, модном вельветовом пиджаке и на «платформах», т.е. в обалденных туфлях на толстой светло-коричневой подошве. Стиляги из ЦО сразу налетели на Генрика, требуя продать гардероб, но он отбивался от них, боясь, что его обвинят в спекуляции. Потом, правда, когда Нариман привёл своего покупателя – азербайджанца, Генрик сдался и продал только «дудочки», а на «платформах» ходил сам, вызывая завистливые взгляды институтских стиляг.

А почти новый вельветовый пиджак Генрик после защиты диплома подарил мне, и я в нём щеголял на заводе в Омске.

Из записной книжки

К тебе обращаюсь, газета стенная!

Ты висишь в коридоре, газета стенная!
С листов же твоих больших, стена,
Робко глядят пригвождённые позором «стиляги».

Хочу помочь им в бедствии этом:

Редактор! Надо со стенки их снять,

Да и на листах газеты

Нельзя их больше оставлять!

Хватит «стиляг» бичевать бесконечно!

Свой талант к другому призови!

Лучше мы поговорим о вечной,

Вечной темы весны – о любви.

Хватит! Нам надоели «стиляги» эти!

Жизнь так прекрасна! Борись и шагай!

Пусть воспевают наши поэты

Мир и весну, любовь и май!

Фельетонисты в полемике смелы!

Где им увидеть май и весну...

Заняты более важным делом:

«Дудочкам» объявляют войну.

Спецкоры! Карандаш на полуслове бросьте,

Просто в окно посмотрите.

Ясно напишите и просто,

Про смертных хоть раз напишите.

К тебе редактор, наше воззвание:

Поэты и корреспонденты

Пусть пишут о весне и свиданьях

Простого незаметного студента.

Если он был на свиданье с милой,

С милой, что лучше нет на свете, –

Это даёт ему новые силы –

Об этом стоит написать в газете!

Если в глазах своей любимой

Он сумеет ответ прочитать,

То в первомайской газете мимо

Не должна проходить печать!

Что же вам интересней:
Весна или галстуки «стиляжьи»?
Прически с коками или новые песни?
Все вам дружно и прямо скажут:
Поэты! Создайте новые песни!
Испытайте творчества муки!
Все же любовь и весна интересней,
Чем чьи-то прически и брюки.
Поэты! О весне напишите!
Зажгитесь её волнением!
В свои и чужие сердца вдохните
Любовь и вдохновенье!

Курсовая по трактору

С курсовой работой по конструкции трактора я опять опозорился. Мне досталась тема «Бортовая передача трактора типа СХТЗ-НАТИ». Бортовая (конечная) передача, состоящая из пары цилиндрических колёс, вводится в трансмиссию трактора с целью увеличения её передаточного числа, а также для обеспечения достаточной величины дорожного просвета под картером заднего моста.

Я начертил, и довольно неплохо, общий вид бортовой передачи в двух проекциях, включая и бортовой фрикцион. Ведомый барабан фрикциона соединил шлицами с первым валом передачи, выполненным заодно с малой цилиндрической шестерней. Эта шестерня должна передавать вращение на большое зубчатое колесо, связанное с ведущей звёздочкой гусеницы.

Ещё надо было дать рабочий чертёж большого колеса бортовой передачи. Чертёж я сделал, но при защите работы не смог толком ответить на технологические вопросы: как выбирается модуль этой пары бортовой передачи? как его рассчитать? какую лучше взять сталь? как обрабатывается большое зубчатое колесо? надо ли регулировать осевое положение колеса или его жёстко зафиксировать?

У меня перед глазами стояла открытая бортовая передача, которую мы видели на сельхозпрактике, на полевой базе механизаторов. Бригадир тогда поручил нам вырезать прокладку под массивный кожух передачи, а про саму передачу ничего, конечно, не рассказал... Прокладку из сложенных газет мы тогда вырезали, а в саму бортовую передачу не вникли.

За слабое знание технологических вопросов изготовления и расчёта зубчатого колеса большого диаметра, а также за путаницу в ответе о роли обоих подшипников первого вала бортовой передачи

я заслуженно получил тройку. Это была последняя тройка в моей учёбе в МАМИ.

Полезьа от курсовой работы всё же была: экзамен по конструкции и расчёту трактора 11 декабря я сдал на четыре.

Инженер или музыкант?

Последняя неудача с курсовым проектом (и до этого у меня были слабые конструкторские проекты: по деталям машин, по грузоподъёмным машинам) снова дала мне повод задуматься: тем ли я занимаюсь? Может, мне надо было пытаться поступать в музыкальное учебное заведение и профессионально заниматься любимой музыкой?

Не мог я тогда ещё, студент, понять, что у меня просто не хватает конструкторского и технологического опыта, и наивно думал, что и далее у меня ничего не будет получаться в работе конструктора. А музыка мне казалась такой волшебной отдушиной...

На IV и V курсах я прочитал массу книг о композиторах: Чайковском, Верстовском, Римском-Корсакове, Паганини, Шумане, Глинке, Бородине, Мусоргском, Пуччини, Шуберте, Россини, Верди, Гайдне, Глюке, Алябьеве, Балакиреве, Вагнере, Рубинштейне, Мейербере, Григе, Калининкове, Листе, Моцарте, Берлиозе, Танееве, Рахманинове, Шопене, а также об итальянской и русской оперной вокальной школе, о певцах: Карузо, Петрове, Неждановой, Собинове, Шаляпине... И, конечно, я много читал о своем любимом Бетховене: книги Романа Роллана, Э. Эррио, Ноля, Беккера, Серова, Альшванга, Кремнёва, Корганова, книги музыковедов и дирижёров: Браудо, Стоковского, исследователей творчества Бетховена: Б. Асафьева, Беркова, Пшибышевского, Стрельникова, Фриммеля, Гольденвейзера, Бернарда Шоу, Луначарского...

С таким запасом музыкальных знаний я подошёл к V курсу и уже давно стал задавать себе вопрос: там ли я учусь, где надо моей музыкальной душе? Может, моё призвание не инженерное, а музыкальное? Мама же мне рисовала, с иронией, конечно, что на МТС, где я буду работать, будет клуб и там – пианино, на котором я буду дальше учиться музыке. Смешно это было представить: переход от поршней, шатунов и валов, подшипников и зубчатых колёс – к пожелтевшим клавишам расстроенного клубного пианино.

Ирреальную мечту о музыковедческой карьере пришлось оставить недоучившемуся инженеру. Я понимал, что не смогу поступить даже в музыкальный техникум из-за отсутствия соответствующей подготовки. Надо было доучиваться на инженера, чтобы иметь хорошо оплачиваемую работу и выстраивать карьеру на производстве. Не могла же ведь мама содержать меня ещё неизвестно сколько лет. Я уже видел,

что надо быть самостоятельным, поэтому музыкальные мечтания юноше пришлось бросить.

Уже работая в Омске, а потом в Москве, я продолжал брать уроки игры на фортепиано. И слушал и впитывал музыку... На Бетховене я не остановился. Мне стали нравиться крупные монументальные симфонические формы: мессы Скарлатти, Баха, оратории Генделя, Гайдна («Сотворение мира»), реквиемы Перголези, Моцарта, Верди, Бетховена («Торжественная месса»). Мой слух всегда отдыхает на инструментальных концертах Моцарта, «Времена года» Вивальди, на мелодичных операх Россини и Верди. Всегда бодрит сильная, волевая, зовущая вперёд музыка Бетховена.

Любовь к низким голосам осталась. Я люблю виолончель с её полным, мощным и ярким звуком, согретым вибрацией и близким по тембру к человеческому голосу. Стараюсь по радиостанции «Орфей» слушать ансамбли и концерты для виолончели с оркестром Вивальди, Гайдна, Боккерини, Дворжака, Шумана, Чайковского («Рококо»), Хачатуряна, тройной концерт Бетховена для фортепиано, скрипки и виолончели с оркестром...

Наталья

Несмотря на большую занятость в институте, я находил время и для занятий музыкой, и для чтения художественной литературы (хотя больше приходилось читать учебную техническую литературу), и конечно, для встреч с Натальей, с которой меня познакомил мой товарищ по группе Юрка Хвостов, её двоюродный брат.

Свиданья с Натальей были у нас в основном по пятницам, в мой «проектный день», когда не было обязательных лекций и семинаров, а я «проектировал» встречи с Натальей. Я приезжал на троллейбусе 3 или 23 и шёл к небольшому деревянному домику во 2-м Хуторском переулке, недалеко от парфюмерной фабрики «Свобода», «озонирующей» воздух целого квартала довольно-таки неприятными производственными «ароматами».

Этот дом когда-то целиком принадлежал Василию Губину, паровозному машинисту I класса скорых пассажирских поездов Николаевской железной дороги Санкт-Петербург – Москва. Василий Губин окончил 3-летнее Техническое железнодорожное училище, проходил практику на Брестской железной дороге в качестве помощника машиниста. Профессия паровозного машиниста была весьма уважаемой в дореволюционной России. Классные машинисты считались элитой путейцев. Путь от Москвы до Санкт-Петербурга длиной 609 вёрст скорый поезд Василия Губина проходил за 13 часов 10 минут со средней скоростью 46,25 верст в час.

После революции 1917 года Василия Рубина «уплотнили», т.е. отняли половину дома. В 1930-х годах его дочь Полина вышла замуж за инженера – швейника Виктора Хвостова, а дочь Варвара – за Бориса Вышегородцева, любителя мотоциклов и автомобилей. Обе сестры работали в швейной промышленности под началом А.Н. Косыгина.

Варвара Васильевна с дочкой Наташей в доме по 2-му Хуторскому переулку занимали маленькую комнатку. Двери в их комнату не было, только толстая портьера висела в дверном проёме и отделяла их комнату от крошечной прихожей, в которую выходил ещё один дверной проём (тоже без двери), ведущий в комнату родного брата Варвары, Дмитрия.

В комнатке В.В. и Натальи Вышегородцевых стояли вплотную друг к другу диван, круглый стол, стул и кровать Натальи. Для второго стула места уже не было... Наверное, поэтому Борис Вышегородцев, отец Натальи, будучи прописанным в этом доме, хотя и не был с женой в разводе, жил в другом месте (и с другой женщиной). Наталья меня познакомила с матерью и отцом, когда он появился в Хуторском переулке.

С Натальей мы после прогулок или кино долго вечером ещё стояли на крыльце дома, разговаривая и целуясь... Такое было сначала вроде лёгкое ухаживание, но я потихоньку влюблялся в Наталью.

Когда я поздно ночью приезжал в ЦО, Нариман, глядя на меня, восклицал: *«Ого! Как ты сегодня поздно. Ты, друг, сильно, видать, влюбился! Смотри, не наддай глупостей!»* Я всё отрицал, да и делать глупости было негде. И вообще я был восторженно-романтичен и, охваченный любовным недугом, как писал В.В. Маяковский, все свои чувства изливал в довольно нескладных стихах.

Из записной книжки

Нечто осеннее

Люблю под шорох опадающей листвы
Бродить в лесу рассветною порою.
Здесь шума нет. Всё полно тишины,
И сосны светятся прозрачною корою.
Берёзы в пышных белых платьях
Друг другу что-то грустно говорят.
Их листья шепчут пред ненастьем
И золотом на солнышке горят.

Семейные новости

Д.В. Розанов – Анне Розановой

14 ноября 1954 г.

Москва

Дорогая дочка Аничка! Мы с 11-го числа находимся в Москве... В Москве нас ожидала куча газет, писем и телеграмм. Среди этого мы прежде всего увидели и твоё... нам сказали, что нам привозили подарок от тебя из магазина, бывш. Елисеева... Мама заказала яблоки, яички, торт и т.п., а я попросил добавить рыбу... Здесь приехал Лёня, накушался яичницы и яблок и взял с собою. У него сейчас зачёты, затем будут экзамены (в декабре), а после – 1/2 года подготовки и защита своего проекта. Он говорит, что их на целинные земли не пошлют (нет опыта), а пошлют на заводы... От всей души желаем Вам здоровья и счастья... Твой папа.

А.Ф. Розанова – Анне Розановой

14 ноября 1954 г.

Москва

Моя милая Аничка! ...От тебя нам привезли подарок... Мы с папой съездили и получили, нам предложили заказать, что мы хотим. Я подумала так, чтобы для Ленинова питания я выписала яичек, яблок, средний торт, пастилу, осетрину папа заказал. Лёничка сразу же покушал яичек и с собой захватил в общежитие и яичек, и пастилы, а то ему некогда позаботиться о себе. Торт здесь покушал, а с собой не захватил. Я его звала, чтобы он ещё приходил кушать, а он сказал, что ему нет времени...

У Паночки мы очень хорошо справляли день её рождения. Галя и Сеня приезжали с семьями. Сеня подарил маме 900 руб. на шубу, но Паночка просила никому не говорить, т.к. Мария Ивановна будет его пилить за это... Мы очень порадовались, т.к. у Паночки очень старая шуба. Шубу она носит 25 лет одну и ту же. Но Паночка молодец: как она только справляется? У неё и уроки, и школьный огород, и домашнее хозяйство, и трудные дети, и стирка, и всех накормить, школа далеко, она ходит в школу за 2 километра по полю, возвращается ночью... Летом светло, сейчас электричества нет, темнота. Уроки готовятся с керосиновыми лампами, но она всегда весела и здорова, а сама спит на полу... Я хотела уехать после дня её рождения 3-го ноября, но она, конечно, не отпустила. Витя... пенсию получает мало (180 руб). Одна Паночка зарабатывает, но Сеня им помогает. Вчера у нас была Маничка с Арсеном и Сашей. Саше

уже 7 лет, он вчера приносил свои тетрадки, показывал. Умный мальчик. Маничкина Тома работает в общемосковском масштабе – охраняет московский воздух от загрязнения и получает 1000 руб. и очень авторитетная. Я рада за Тому и за Маню. Я не ожидала, что она, такая миниатюрненькая, завоюет себе положение. Целую, обнимаю. Мама. Я здорова.

А.Ф. Розанова – Анне Розановой
21 ноября 1954 г.
Москва

2 часа дня. Сегодня утром получили от тебя, наша милая Аничка, письмецо... Вот уже и вечер, а я ещё не написала. Непрестанно ходила в кухню, приготовила обед... Верочка приходила, поделилась своими делами: есть постановление Министерства здравоохранения о её переводе в Москву на её прежнее место... (лабораторию возрастной физиологии, в которой работала д.м.н. В.Д. Розанова, чиновники АМН закрыли из-за неуживчивого характер зав. лаборатории, проф. Аршавского. Тётя Вера два года работала в ВИЛАР под Москвой и не соглашалась занять место руководителя лаборатории, чтобы Аршавский смог бы вернуться на свою должность. – Л. Т.)

Выговор с Верочки сняли, и билет она получила, но Паночка и Витя и не подавали о восстановлении, я им говорила, чтобы они не просили, а требовали восстановления в партии, т.к. ни душой, ни телом не виноваты ни перед народом, ни перед правительством, ни перед партией, так же как и ты. Надо написать всю правду своего состояния в Ц.К. Коммунистической партии. У кого совесть чиста – нам нечего бояться...

В.Д. Розанова, моя тётя Вера, получила при жизни И. Сталина выговор с занесением в личное дело по партийной линии, за то, что в своей автобиографии не указала, что у мужа её сестры Прасковьи (Пани) родственники в Гражданскую войну были на стороне белых и оказались за границей.

Из записной книжки № 11

Дела: (ноябрь) – Справка и сезонка. Письмо. Карточку заверить. Взять Уставы и Наставления. Сняться в институте. Спросить у т. Веры о father, правах. Взять метрику. Расписку отдать.

Экзаменационная сессия

За сессию я набрал 23 балла из 25 возможных. 92 % успеха.

Из записной книжки

Ноябрь:

29. Понедельник. Консультация. Тактика. 10–14.

30. Вторник. Консультация. 10-13. Эксплуатация автомобиля.

Декабрь:

1. Среда. Консультация. 17–21. АТС.

2. Четверг. 11.00. Госэкзамен. СПЕЦПОДГОТОВКА.

ОТЛИЧНО.

3. Пятница. 19.00. Школа.

4. Суббота.

5. Воскресенье.

6. Понедельник. ТЕХНИКА БЕЗОПАСНОСТИ. ОТЛИЧНО.

7. Вторник. Закр. (?)

8. Среда.

9. Четверг. 10 часов. Консультация.

10. Пятница. 10 часов. Консультация.

11. Суббота. 10 час. КОНСТРУКЦИЯ И РАСЧЁТ ТРАКТОРА.

ХОРОШО.

12. Воскресенье. Выборы.

13. Понедельник.

14. Вторник. Закр. 12 час. МАМИ.

15. Среда.

16. Четверг. 10 час. КОНСТРУКЦИЯ И РАСЧЁТ ДВИГАТЕЛЯ.

ХОРОШО.

17. Пятница.

18. Суббота.

19. Воскресенье. 15 час. Консультация. МАМИ.

20. Понедельник.

21. Вторник. 10 час. ОРГАНИЗАЦИЯ ПРОИЗВОДСТВА.

ОТЛИЧНО.

22. Среда.

23. Четверг.

24. Пятница. Консультация. 12 час. ЗИС.

25. Суббота. 10 час. СЕЛЬХОЗМАШИНЫ. ОТЛИЧНО.

«Все очень способны и необыкновенных трудов»

Д.В. Розанов – Анне Розановой

5 декабря 1954 г.

Москва

Милая дочка Аничка! Захотелось мне написать тебе. Я считаю, что я давно не позволял себе этого удовольствия. Сегодня 5-е декабря – день Сталинской конституции... Мне прибавили к пенсии 100 р. Таковы наши дела.

Приписка А.Ф. Розановой:

...Мы здоровы... У нас всё есть. Вчера у нас был Лёничка, сообщил нам: он выдержал один экзамен военный, получил 5. Следующий у него экзамен Техника безопасности. Он немного покушал: 3 яичка с чёрным хлебом... Откуда фамилия «Розанов» получилась? Ваш дедушка был крепостным, он у барина разводил розы и его кличка была «Розанов» ...Все ваши дедушки и бабушки были очень способны и необыкновенных трудов, поэтому и вы все такие. Мой папа играл на скрипке, а мама пела... Мама.

Спецподготовка

В 9-м семестре закончилась военная подготовка («военка»), которая у нас в МАМИ началась со второго курса.

В 3-м семестре мы занимались строевой подготовкой («хор»), изучали Уставы Советской армии («хор»), военную топографию («хор»). Была и «Военно-инженерная подготовка» («хор»).

В 4-м семестре за «Тактическую подготовку» я получил «отл», за «Огневую» – «пос», за «Средства связи» – «хор». В конце 4-го семестра был экзамен («отл»), а 10–28 августа – военные сборы в Алабино (все оценки – «хор», огневая – «пос»).

Характеристика военной кафедры: «2 курс. Студент Титов к занятиям относится хорошо. Дисциплинирован, исполнительен. Программу военной подготовки усвоил хорошо. Преподаватель В/К, подполковник...»

В 5-м семестре мы изучали «Материальную часть автомобилей и тракторов» (зачёт), а после 6-го семестра был экзамен («хор»). Характеристика военной кафедры (третий курс): «Дисциплинированный, исполнительный. Устройство автомобилей и тракторов усвоил... Инженер-майор...»

В 7-м семестре мы осваивали «Эксплуатацию автомобилей и тракторов» («три»), а после 8-го семестра я сдал экзамен по этому предмету на пять.

В ноябре – декабре 1953 года мы учились вождению, я получил права шофёра-любителя. Характеристика военной кафедры: *«4-й курс. Весьма дисциплинирован, аккуратный и исполнительный студент. Командир учебной группы. Пользуется авторитетом среди товарищей. Как студент может служить образцом. Курс ремонта освоил отлично. Инженер-подполковник Аргир»*. (Тот самый Аргир, учебник которого по устройству автомобиля для шоферов 2-го класса я посылал Жану Оттовичу в Магадан.)

В 9-м семестре мы изучали «Ремонт автомобилей и тракторов» («пять»), «АТС и автомобильные перевозки» («хор»). В конце 9-го семестра был госэкзамен на получение звания младшего инженер-лейтенанта автотракторной службы.

Госэкзамен по спецподготовке был первым на нашей последней сессии в МАМИ – 2 декабря 1954 года. Опять не обошлось без курьёзов...

Вот моя группа построилась в коридоре около военной кафедры. Я – командир учебной группы – иду впереди. Надо было всей группой войти в аудиторию 207 (или 208?), где были расставлены учебные узлы и агрегаты автомобилей и тракторов и развешены учебные плакаты по различным системам автомобилей и тракторов.

Я должен был ввести учебную группу в аудиторию и выстроить студентов перед длинным столом Госкомиссии, где сидели: наш генерал Лебедев, преподаватель тактики полковник Гонтарь, подполковник Аргир, ещё один подполковник с кафедры, два или три незнакомых полковника из Автотракторного управления МВО.

Миша Лемберг, как самый высокий студент, должен был идти за мной. Ему я сказал, чтобы он следовал за мной не останавливаясь... Что же вышло? Мы входим, дружно печатаем шаг, я поворачиваю налево, подхожу к комиссии, оборачиваюсь, чтобы дать команду «Стой!», и вижу, что я один, как дурак, притопал к столу Комиссии, а Мишка Лемберг и вся группа маршируют на месте у стены, и за мной не идут. После лёгкого замешательства я даю новую команду, группа подошла, встала по команде «Смирно!», я отрапортовал, что группа 9-ТТ-2 готова к госэкзамену.

АТС, матчасть и Уставы

Госэкзамен начался. За столы готовиться к ответам села вся моя группа – 12 человек. Вопросы были по всем предметам «военки»: по АТС, по эксплуатации автомобилей и тракторов, по тактике, по Уставам – внутренней службы, дисциплинарной службы, по строевым Уставам, по гарнизонной и караульной службе. Гоняли, конечно, в основном, по устройству, эксплуатации и ремонту техники. Стоишь

навытяжку почти, отвечаешь, переходя от агрегата к агрегату, – по выбору членов Комиссии. Краем глаза вижу, как наш Аргир кивает своей седой головой – и волнение проходит, говоришь уверенней...

Кроме вопросов по матчасти, у меня в билете был ещё довольно противный вопрос по обязанностям и правам старшего автомеханика подразделения АТС, автомеханика и водителя. Этот материал требовал при ответе большой памяти и был у меня записан в записной книжке № 10. Конечно, воспользоваться записной книжкой было нельзя, но всё же я ответил все, что там было написано.

Из записной книжки № 10

СТАРШИЙ АВТОМЕХАНИК отвечает за техническое состояние автомобилей подразделения и за выполнение автомеханиками и водителями их обязанностей. Старший автомех обязан: 1. Знать матчасть и уметь производить все виды ТО. 2. Знать запас хода автомобилей и сроки ремонта. 3. Обучать личный состав. 4. Осуществлять контроль при подготовке к маршу. 5. На марше – быть замыкающим колонны. 6. Готовить автотранспорт к ремонту. 7. Вести всю техдокументацию.

АВТОМЕХАНИК отвечает за техническое состояние автомобилей, за выполнение водителями своих обязанностей, за приобретение водителями знаний. Он обязан: 1. Знать матчасть и техническое состояние своих автомобилей. 2. Следить за своевременностью ТО. 3. Руководить водителями при проведении ТО. 4. Уметь производить все регулировки. 5. Готовить машины к выходу из парка. 6. Следить за заполнением техпаспорта. 7. Экономить ГСМ. 8. Сдавать в ремонт и принимать авто из ремонта, уметь заполнять приёмо-сдаточные ведомости и акты технического состояния. 9. Содержать в порядке и исправности комплект инструментов.

ВОДИТЕЛЬ обязан: 1. Знать устройства автомобиля, правила ТО. 2. Водить машину в любых погодных условиях. 3. Содержать машину в чистоте и постоянной готовности. 4. Знать своё место в строю. 5. Знать правила движения. 6. Экономить ГСМ. 7. Выполнять обслуживание и ТО-I. 8. Заполнять путевые документы.

Все эти положения о правах и обязанностях личного состава подразделения АТС надо было отбарабанить в военном стиле, без запяток и остановок, что я и постарался сделать. Это, видно, так поразило Комиссию, что я получил пятёрку, и вся группа моя хорошо отвечала, без троек.

Перед госэкзаменом мы ещё проходили медкомиссии, с рентгеном, сдавали пять фотокарточек (в личное дело и на военный билет), писали снова обстоятельную автобиографию и т.п. и т.д.

В результате военной подготовки в МАМИ я получил звание младшего лейтенанта – инженера запаса АТС. В мирное время через 20 лет после института, после нескольких военных сборов и переподготовок я дослужился к 1975 году до звания старшего лейтенанта – инженера.

«В душе, про себя...»

А.Д. Розанова – родителям
8 декабря 1954 г.
Магадан

Дорогие Мамочка и Папочка! Получила Ваше письмо от 22 ноября и снимок с дома Паночки. Дом, оказывается, большой, я же представляла его более маленьким... Получила телеграмму от Лёнички о сдаче им 2-х экзаменов – на «отлично». Так мне это приятно, и так становится спокойно на душе. А вчера я, когда засыпала, даже встревожилась: думаю, у Лёни первый экзамен 2-го, а сегодня 7-е – и он ничего не пишет, значит, что-то не благополучно или экзамен перенесли на др. срок. Так всё лежала и думала. А сегодня рано утром принесли известие, что он сдал уже два и на «отлично». Я очень рада. Только в душе, про себя, потихонечку надеюсь, что и дальше всё пойдёт хорошо... Поздравляю Вас с наступающим Новым 1955 годом! И желаю всего, всего хорошего... Чтоб Лёня мой вышел в «люди» (инженеры)... Аня.

«У нас всё есть». «Мы любим свою комнатку»

Д.В. Розанов – Анне Розановой
9 декабря 1954 г.
Москва

Милая Аничка! Напрасно ты беспокоишься о том, что пересылка луку к тебе нам доставила много хлопот. Всё это сделано было... с охотой и радостью. Ведь и лук-то – это не роскошь, а необходимый (особенно у Вас) продукт питания... Ты пишешь, что ты много не знала из Маминой биографии. Это верно... Очень много из моей биографии изложено в книжке, изданной Суджанским комитетом РКП. Эта книжка находится в моём деле в Министерстве соц. обеспечения. Там, напр., есть указание на то, что мне «черная сотня» вынесла смертный приговор. Я... доволен, что мне увеличили пен-

сию, и перевели меня на персональную пенсию республиканского значения (я имею теперь бесплатный проезд на городском транспорте и некот. другие льготы).

Хорошо, что у тебя обеспечена зима в отношении питания. О нас ты, вправду, не беспокойся: у нас с Мамой тоже всё есть, кроме лучшей, чем сейчас, квартиры...

Сейчас я читаю толстую книгу, выпущенную Академией наук СССР, – «Политическая экономия». Очень хорошая, а для (тебя) была бы оч. полезна. Если нельзя купить, то возьми на просмотр в библиотеке. Я уверен, что в библиотеке Горкома КПСС она есть.

На сем кончаю.

От всего сердца желаю тебе и Жану Оттовичу здоровья и отличных успехов в работе. Привет Ж.О., целую тебя и Аничку. Твой папа.

Приписка А.Ф. Розановой:

Моя маленькая Аничка! Скоро уже и новый год... Желаю приехать к нам благополучно... Ты, Аничка, никогда не беспокойся о присылке нам денег... Не присылай нам денег, приедешь и увидишь, если что нужно, то купим... А лишние вещи, по-моему, они только место занимают, даже у меня есть такие вещи, которые я собираюсь тебе передать, когда ты совсем возвратишься. Я очень много думаю, как купить тебе дом, чтобы ты постоянное имела местожительство... У нас в Москве было совещание строителей 2200 человек... наше правительство... постановили строить скорее, дешевле. Я думаю, что и ты устроишься. Нам лично сказали, что наша очередь наступает в 1955 году, но я не очень уверена, т.к. мы живём не в обыкновенном доме, а в правительственном. Будем надеяться на всё лучшее, но нам и так неплохо, мы любим свою комнатку, а за окном у нас ещё больше всего запасено, чем прежде.

Целую, обнимаю. Мама. Главное, будьте здоровы.

ТБ и ППТ

Так сокращённо обозначался курс «Техника безопасности и противопожарная техника», который нам преподавали как технику безопасности в цехах машиностроительных предприятий. Рекомендованным учебным пособием была книга Синёва «Основы техники безопасности».

Лектор нам пояснил, что несчастные случаи в цехе могут происходить при обслуживании производственного оборудования (станков, прессов, конвейеров) и при ручных работах. Также необходимо учитывать и возможность получения производственных травм от поведения самого рабочего – его неосторожности, небрежности,

невнимательности. Чтобы уменьшить травматизм и количество несчастных случаев от производственного оборудования, надо увеличить его запас прочности, особенно для подъёмных механизмов; вводить в конструкции оборудования быстроразрушающиеся элементы для его остановки при перегрузках; производить испытания оборудования при повышенных нагрузках.

Для выполнения опасных трудовых процессов на производстве техника безопасности рекомендует механизацию процесса, перенос трудового процесса в безопасную зону, принудительное удаление головы и рук рабочего из опасной зоны, рационализацию ручного инструмента и приспособлений.

Наибольший эффект даёт учёт требований техники безопасности при проектировании производственного оборудования, когда конструктор принимает во внимание все трудовые процессы при обслуживании станка, монтаже, демонтаже, ремонте, чистке и смазке. Если же это сделать невозможно, следует применять различные ограждения рабочей зоны станка и механизмов, вводить предохранительные устройства, а рабочих обеспечивать индивидуальными защитными приспособлениями.

«Дайте ваши лекции!»

При изучении противопожарной техники мы в основном налегали как на индивидуальные огнетушители, так и на средства пожарной сигнализации и цеховой противопожарной техники: топоры, ломы, крюки, багры и пилы...

Забавный случай произошёл при сдаче экзамена по ТБ и ППТ. Мы, как всегда, с Мишей Лембергом два дня перед экзаменом плодотворно занимались по моим лекциям. Мишка валялся на диване, а я, сидя за столом, читал ему по тетрадке. Хотя и был учебник Синёва, но лектор читал применительно к нашей специальности, так что пользоваться учебником было бессмысленно. Миша попросил оставить мои лекции у него. Впереди было воскресенье, я собирался пойти на свидание с Натальей, а читать лекции снова уже не хотелось. Я оставил лекции у Мишки.

Вот в понедельник 6 декабря сидим на экзамене. Миша Лемберг идёт отвечать по билету, а я сижу за первым столом, контролирую его. Все идёт гладко. Мишка с его неповторимым апломбом отвечает с блеском, речь его течёт плавно и уверенно – всё-таки мы уже пятикурсники и научились говорить, даже когда ничего не знаем. Вдруг экзаменатор (наш лектор) очнулся от завораживающей речи Мишки, прерывает его яркую инвективу и задаёт Мише вопрос, который не освещался на лекциях. Мишка споткнулся и смотрит на меня.

Я вполголоса говорю, обращаясь и к Мише, и к лектору: «*Этого на лекциях не было!*» Миша повторяет этот довод лектору, но не очень уверенно. Тогда я уже громко как староста говорю экзаменатору, что этот вопрос на его лекциях не освещался. Тогда экзаменатор говорит Лембергу: «*Дайте-ка ваши лекции, я посмотрю!*» Правая рука Мишки предательски дёрнулась по направлению к левому внутреннему карману пиджака, где лежала тетрадка с лекциями. Но тут же Мишка овладел собой (не мог же он отдать лекции, с которых сдувал материал) и нервно так говорит: «*Нет у меня лекций! Я ещё раз подтверждаю, что этот вопрос на лекциях не освещался...*»

Ещё после пары вопросов Мишка получает четвёрку, с наигранным, но безмолвным возмущением берёт зачётку, разводит руками, мол, я не виноват, и победоносно выходит из аудитории. Мишка Лемберг не очень часто посещал лекции по ТБ, но теперь за дверью аудитории слышится его возмущённый голос: он информирует ожидающих своей очереди студентов о коварности экзаменатора. Я по ТБ и ППТ получаю, естественно, пятёрку!

Где эта тетрадка с лекциями? Мишка мне её так и не отдал, и ТБ и ППТ на следующий день были забыты как дурной сон.

Из записной книжки

«Книга книг»: 1. *Асанов*. Секретарь партбюро. 2. *Борисов*. Утро обещает. 3. *Завадский*. Пять лет за океаном. 4. *Поповский*. Механизмы сознания. 5. *Кетлинская*. Дни нашей жизни. 6. То же, кн. II. 7. *Павлюченко*. Элементарная теория музыки. 8. *Пасхалов*. Василий Калининков. 9. Победители (сб. стихов). 10. *Штрайх*. Академик А.Н. Крылов. 11. *Р. Роллан*. Музыканты прошлых дней. 12. *Мицкевич*. Избранное. 14. *Бальзак*. Человеческая комедия. Том 7. 15. *Леонов*. Молодость. 16. *Ж. Верн*. Завещание чудака. 17. *Бальзак*. Том 5. 18. Том 4. 19. *Бальзак*. Том 8. 20. *Ирбург*. Записки франц. школьницы. 21. *Стендаль*. Красное и черное. Пармская обитель. 22. Красное и белое. Люсьен Левен. 23. *Севунц*. Тегеран. Кн. 1. Иранская ночь.

Я в город шумный не хочу идти,
Я не хочу сидеть и вежливо скучать,
Мне веселей в лесу бродить,
Молчать и думать, думать и молчать.

Дорога меж стволами вьётся,
И я без дум по ней шагаю.
А сердце так спокойно бьётся,
И все печали исчезают.

Конструкция и расчёт двигателя. Профессор И.М. Ленин

Этот курс у нас читал с 8-го семестра профессор, доктор технических наук Игорь Михайлович Ленин, который руководил кафедрой «Автомобильные и тракторные двигатели» в МАМИ с 1947 года. Сначала мы думали, что Игорь Михайлович – сын самого В.И. Ленина, законспирированный под другим отчеством, но оказалось, что «Ленин» – это сценический псевдоним его отца, актёра Малого театра. По матери же И.М. имел дворянские корни.

И.М. Ленин в 1929 году окончил Московский механический институт имени Ломоносова (т.е. наш МАМИ), преподавал в Академии механизации и моторизации РККА и в МАДИ. В 1945 году И.М. защитил докторскую диссертацию по исследованию работы бензиновых двигателей на частичных нагрузках.

Лекции И.М. Ленин читал очень доходчиво, наглядно. Его специальностью были рабочие процессы и карбюрация автомобильных двигателей. И.М. не любил показывать узлы двигателя на красочных плакатах, а мастерски рисовал их по ходу лекции на доске.

Курс лекций, который читал нам, «трактористам», Игорь Михайлович, конечно, отличался от лекций для студентов-двигателистов автомобильного факультета. Тем не менее, мы получили систематические знания по конструкции и расчёту двигателя. Сначала И.М. нас познакомил с рабочими циклами двигателей внутреннего сгорания, потом – с процессами наполнения двигателей (температуры впуска, объём, температура и давление газов в цилиндре), описал процесс сжатия, виды топлива: бензин, керосин, дизельное, их теплотворность, вопросы сгорания топлива в карбюраторных двигателях и дизелях, процессы расширения и выпуска продуктов сгорания. Мы получили понятие об индикаторных показателях двигателей: о расходе топлива, КПД, мощности двигателя и других важнейших характеристиках двигателей.

На семинарские занятия вместо И.М. приходил преподаватель, по-моему, по фамилии Бахтиаров. Он, как правило, обычно опаздывал минут на 10–15, входил в аудиторию, тяжело опускался на стул, но занятий сразу не начинал. Минут 5–7 он сидел, опустив лохматую голову на скрещённые на столе руки. Мы тоже сидели – не шелохнувшись... Потом, как бы просыпаясь, Бахтиаров поднимал тяжёлую голову, медленно воздевал правую руку вверх, словно она поднимала что-то округлое, и вдохновенно, с придыханием произносил: «Поршень!!» Затем шла взволнованная лекция про поршень, причём Бахтиаров так переживал рабочий цикл двигателя, что как будто сам сидел внутри цилиндра...

«Кто хочет три?»

И.М. Ленин был многосторонне образованным человеком, знал два иностранных языка. Его аспиранты говорили, что квартира И.М. напоминает музей – он собирал старину, картины, антикварную посуду и напольные часы.

И.М. Ленин был большим оригиналом и не был догматиком в преподавании.

Вот пример. 16 декабря 1954 года у нас должен быть экзамен по курсу «Конструкция и расчёт двигателя». Мы стоим в коридоре Учебно-производственного комбината ЗИСа, уже 10 часов, но И.М. нет и нет. В 10.30 является И.М., быстро входит в аудиторию и приглашает сразу всех студентов. По-моему, была одна наша группа. Выложив на стол экзаменационные билеты, И.М. деловито спрашивает: «Кто хочет три?» Мы переглянулись – ещё нас нигде не встречали так приветливо на экзамене. Встаёт со своей улыбочкой Олег Данилов, потом Лёнька Хлюпин. И.М. критически смотрит на них, но ставит им тройки в зачётки, и они с довольным видом уходят.

«А остальные, конечно, хотят четыре и пять, – констатирует И.М. и добавляет, – берите билеты!» На вопросы билетов И.М. не требует всеобъемлющих ответов и, видя, что студент знает предмет, быстро прерывает его и задаёт такие вопросы, ответы на которые сразу показывают глубину знаний пятикурсника.

С нашей группой, т.е. с оставшимися десятью студентами, И.М. «расправился» очень скоро. Ни одной тройки не поставил, за смелость, наверно, и в 11.15 быстро собрался и уехал. Я сдал на хорошо.

Из записной книжки

Волга

России дорога и слава,
Известны твои уголки,
Остатки старинных завалов,
Здесь шли бечевой бурлаки...
 Река – бесконечное море,
 И песнь на далёком селе,
 И волны и плещут, и спорят,
 И что-то бормочут во сне.
Бескрайняя ширь и просторы,
И дымка рассвета легка,
Ты русского радуешь взоры.
Россия, как ты, велика...

И домик на круче обрыва
Проходит своей чередой.
Вот ставни на окнах открыли,
Девчонка бежит за водой...
И сердце остаться тут просит –
Встречать неизменный восход.
Вода неуклонно уносит
Наш крепко сколоченный плот...

«Выявить настоящих врагов С.С.С.Р.»

А.Ф. Розанова – Анне Розановой
29 декабря 1954 г.
Москва

Сегодня опять ты, наша милая Аничка, взошла к нам в комнатку и поставила своими руками гостинцы нам, улыбнулась и ушла. Выложила нам на стол апельсины большой кулёк, рыбу, пирожные 15 штук, и вот мы с папой уже съели по одному пирожному, разрезали один апельсин... а сама не стала с нами есть, ну, я утешаю себя, что скоро ты приедешь... Я уже соображаю, как я вас буду укладывать спать, всем устраивать отдельные постели, на полу не буду укладывать. Куплю раскладушные постели, запас яичек и всего питания.

Лёничка ещё не знает о посылке: у него хотя и нет сейчас лекций, лекции кончились, но в этом промежутке до 3-го января будет много совещаний и встреча нового года в институте. Даже он нам сказал: «Не знаю, когда приду». Гостинцы я все поставила за окно и жду его на твои гостинцы. Он будет приходить и кушать. Мы с папой сегодня попробовали немножко рыбки, а щипки я кислые сегодня сварила очень хорошие с свиной и сосисками и вспоминаю, что вы и маленькая Аничка очень любите сосиски, а щипки даже я сейчас ещё покушаю, уж очень они хороши...

О Ванчике я подала заявление в Ц.К. Коммунистической партии т. Маленкову... о том, чтобы на нашем деле выявили настоящих врагов С.С.С.Р. Я подробно всё описала. Месяца три назад я получила от прокуратуры С.С.С.Р. очень хорошее извещение о том, что начато следствие и об результатах меня известят, но пока я ещё не получила извещения.

Новый год встречать, возможно, Маничка и Верочка придут к нам. А, может быть, и Лёничка приедет, только одной тебя не будет, но за твоё здоровье выпьем вишневого соку. Вина мы никакого

не пьём. Даже и Лёня не пьёт. Он только водичку пьёт сладкую. Он сказал: «Я могу вина не пить...»

Лёничка был, угостился и взял с собой ветчины и 4 апельсина...

Мы решили никуда не ехать, т.к. в Москве ужасно много народу: на метро непрерывная лавина народу, в магазины не взойдёшь, но у нас всё есть для встречи нового года, но пироги не буду печь, папа не велел.

Свою диссертацию Маня сдала трём оппонентам – профессорам. Она всё-таки молодец, хотя ей 55 лет, но она выглядит гораздо моложе... а по красоте она считается в своём институте лучше всех, и особенно её любит технический персонал, и профессора уважают, она всем помогает.

«Смерть прекратилась»

А.Ф. Розанова – Анне Розановой
29 декабря 1954 г. (продолжение)
Москва

...Например, мне профессора говорили: «Мы спорим на консилиумах и никак не можем прийти к одному по определению диагноза, позовём Марию Дмитриевну, и как она скажет, так и выйдет по её определению».

Были случаи такие: умер человек, нет пульса, нет дыхания, зовут её. Она прикажет: «Посадите», ей шепчут: «Он умер». Она: «Посадите, держите голову», она поддует лёгкое, кровь перестанет из рта идти, в руку вколет камфару и щупает пульс. Явится пульс, бережно кладут – и больная оживает и выздоравливает. Она говорит: «Смерть прекратилась», и ей дали орден Ленина. Целую. Обнимаю. Мама.

3-е января. Сегодня мы получили письмо от 28 декабря. Твоё письмо к нам дошло за 5 дней...

Из записной книжки № 11

Лунная серенада

Надо мной тихо звёзды мерцают,
И листвою шелестит ветерок.
В тёмном небе луна проплывает
Словно лилии белый цветок.

Наполнил душу мне
Голубой свет луны.
Я в ночной тишине
Вижу дивные сны.
Расцвёл цветок любви
В сердце верном моём,
Он чудесным огнём
Загорелся в крови.
Куда бы от меня
Не скрылась ты,
Повсюду за тобой
С тобой мои мечты.
Может быть, обо мне вспоминая,
Тёплой ночью грустишь ты одна,
И ласкает тебя, дорогая,
Нежным, призрачным светом луна.

Журавли

Здесь, под небом чужим, я как гость нежеланный
Слышу крик журавлей, улетающих вдаль.
Сердце бьётся сильнее, видя птиц караваны.
В дорогие края, в дорогие края провожаю их я.
Вот всё ближе они, и всё громче рыдания,
Словно скорбную весть они мне принесли.
Так откуда же вы, из какого вы края
Прилетели сюда, прилетели сюда на ночлег, журавли?
Дождь и холод, туман, непогода и слякоть.
Вид унылых полей, вид больших городов.
О, как больно душе, как мне хочется плакать.
Перестаньте рыдать, перестаньте рыдать надо мной, журавли.
Нет, я знаю страну, дорогую, родную,
Где людей не гнетут, где каштаны цветут,
Где есть право на труд, где людей прославляют,
То родимый мой край, то родимый мой край, то РОССИЯ моя!

ВЫИСКА из ЗАЧЕТА БЕДНОСТИ
(без диплома не действителен)

ТИТОВ Леонид Сергеевич за время пребывания в московском автомобильном институте с 1950 по 1955 год сдав экзамены и зачеты по следующим дисциплинам:

- | | |
|---|-----------|
| 1. Основы марксизма-ленинизма | отлично |
| 2. Политическая экономия | отлично |
| 3. Экономика машиностроительной промышленности. | хорошо |
| 4. Индустриальный язык | отлично |
| 5. Основы математики | отлично |
| 6. С и а и в | отлично |
| 7. Х и м и л | отлично |
| 8. Начертательная геометрия | хорошо |
| 9. Машиностроительные черчения | хорошо |
| 10. Теоретическая механика | отлично |
| 11. Сопротивление материалов | хорошо |
| 12. Теория механизмов и машин | отлично |
| 13. Курсовой проект по теории механизмов и машин | хорошо |
| 14. Технология металлов | хорошо |
| 15. Детали машин | хорошо |
| 16. Курсовой проект по деталям машин | хорошо |
| 17. Подъемно-транспортные машины | хорошо |
| 18. Курсовой проект по подъемно-транспортным машинам | удовлетв. |
| 19. Изучение и технические измерения | хорошо |
| 20. Металловедение и термобработка | хорошо |
| 21. Основы электротехники | хорошо |
| 22. Теплотехника и газодинамика | хорошо |
| 23. Гидравлика и гидравлические машины | хорошо |
| 24. Технология тракторостроения | отлично |
| 25. Курсовой проект по технологии тракторостроения | отлично |
| 26. Организация и планирование предприятий машиностроительной промышленности | отлично |
| 27. Курсовая работа по организации и планированию предприятий машиностроительной промышленности | зачет |
| 28. Техника безопасности и противопожарная техника | отлично |
| 29. Конструкция трактора | зачет |
| 30. Эксплуатирование трактора | отлично |
| 31. Дрова и связочные материалы для трактора | зачет |
| 32. Теория трактора | отлично |
| 33. Конструирование и расчет трактора | хорошо |
| 34. Теория, конструкция и расчет автомобиля | зачет |
| 35. Сельскохозяйственные машины и эксплуатация машинотракторного парка | отлично |
| 36. Теория тракторных двигателей | хорошо |
| 37. Конструирование, расчет и питание тракторных двигателей | хорошо |
| 38. Курсовой проект по тракторам | удовлетв. |

ДИПЛОМ

Ж № 321938

Настоящий диплом выдан **Титову Леониду Сергеевичу** в том, что он в 1950 году поступил в **Московский Автомеханический институт**

и в 1955 году окончил _____ полый курс

специальности **Института**

Тракторы

Решением Государственной экзаменационной комиссии от **28 июня 1955** г.

Титову Л.С.

степени **Инженера-механика**



Л.С. Титов
Москва, 28 июня 55
2623

Диплом инженера-механика Л.С. Титова об окончании МАМИ. 1955 г.



Где я встречал новый, 1955 год, не помню. Наверно, с Нариманом и Генриком в ЦО. Но почему-то я помню, что на Новый год (или после?) я был у тётки Веры на Большой Почтовой и впервые увидел телевизор. Такой небольшой ящик вроде радиоприёмника, но с маленьким светящимся голубым экраном, на котором пели, играли и скакали артисты по случаю Нового года. Тётя Вера купила эту дорогую игрушку в основном для Марии Ивановны, которая жаловалась на дневную скуку. Раньше М.И. целый день жила делами и заботами о Майе: готовила к её приходу из школы обед, убиралась. А теперь моя двоюродная сестра Майя целыми днями пропадала в МГУ, где училась уже на IV курсе физфака, домой приходила только вечером. Телевизор спасал М.И., она смотрела его целый день, пока глаза не уставали. М.И. теперь уж меньше ворчала на тётку Веру, которая страшно уставала от утомительной дороги и работы в ВИЛАР.

«Гидравлический» диплом

Ещё до нового 1955 года на кафедре «Тракторы» МАМИ был вывешен список рекомендуемых тем для дипломного проектирования. Меня не очень привлекали сугубо «тракторные» темы, связанные в основном с модернизацией агрегатов и узлов – всей трансмиссии, заднего моста, конечной передачи – существующих моделей тракторов для различных условий эксплуатации: на лесоразработках, на уборке хлопка, на песках. Самой же интересной мне показалась тема по навесным орудиям гусеничного трактора с независимым приводом от гидравлики.

На сельскохозяйственной практике в Загорской МТС нам пришлось немного познакомиться с навесными сельхозорудиями, установленными на двух тракторах. Мы по просьбе директора МТС пытались реанимировать гидросистемы, но они никак не хотели работать: из золотников, расположенных на панели сзади трактора, сильно текло, струйками брызгало масло. Силовой гидроцилиндр не мог поднять навесной агрегат, так как, по всей вероятности, изношенные уплотнительные кольца в цилиндре совершенно разрушились, и давление в системе было недостаточным для работы.

Оснащение тракторов навесными системами являлось одним из направлений повышения производительности труда в сельском хозяйстве, в его подъёме и модернизации, задачу которой поставил пришедший к власти в СССР в 1953 году Генеральный секретарь ЦК КПСС Н.С. Хрущёв. Поэтому и я, как передовой комсомолец, готовый ехать вспахивать целину, взял эту актуальную «гидравлическую» тему для дипломного проекта. Я как будто чувствовал, что в будущей

своей конструкторской практике часто буду применять гидравлику и пневматику, масло и сжатый воздух под давлением как универсальные энергоносители.

Мой руководитель – профессор Е.Д. Львов

Руководителем этой темы для дипломного проектирования значился доктор технических наук, профессор Евгений Дмитриевич Львов, чему я очень обрадовался, так как надеялся, что Е.Д. согласится стать моим руководителем. Так и вышло: Е.Д. извлёк из кармана пиджака свою маленькую секретную чёрную записную книжечку, спросил, в каком году я слушал у него курс «Теории трактора», нашёл нужную страничку и, довольно похмыкав, согласился быть моим руководителем по дипломной работе. Тут же вместе с ним мы набросали примерный объём дипломного проекта (не менее 10 листов А1), для выполнения которого мне необходимо было сделать следующее:

- а) изучить современные навесные системы гусеничных тракторов;
- б) изучить современные гидравлические системы и спроектировать гидросистему для привода навесных орудий на гусеничном тракторе ДТ-54;
- в) определить параметры устойчивости гусеничного трактора ДТ-54 при оснащении его навесной системой.

Открытый вниманием профессора, я побежал в библиотеку за рекомендованной им литературой: «ХТЗ-7. Навесная система»; Любимов Б.А. «Гидравлический механизм для трактора ДТ-54»; журнал «Автомобильная и тракторная промышленность за 1954 год (№ 1–3) и за 1953 год (№ 4); «Создание опытных образцов новых пропашных тракторов» (Труды НАТИ, 1954); Розанов В.Г. «Трактор ДТ-54»; «Трактор СТЗ – НАТИ»; «Канавокопатель КН-14». Ну и, конечно, снова надо было штудировать книгу самого Е.Д. Львова «Теория трактора» и базовый труд Д.А. Чудакова «Основы теории сельскохозяйственных навесных агрегатов».

Преддипломная практика

Задачи, поставленные Е.Д. Львовым, были интересными, работа предстояла большая, особенно с изучением гидросистем. На преддипломную практику меня направили в НАТИ в отдел навесных систем и орудий. Точного названия отдела не помню, как и не помню фамилии моего руководителя по практике в НАТИ, не очень пожилого начальника отдела, кандидата технических наук. Он сразу развернул передо мной круг технических вопросов, которые надо проработать для успеха преддипломной практики:

- а) типы применяемых насосов для гидросистем;
- б) типы распределителей для управления навесной системой;
- в) способы привода насоса и установки его на тракторе, конструкция узлов которого не приспособлена для этой цели;
- г) типы силовых цилиндров для подъёма и опускания агрегатов различных навесных систем.

Для диплома мне надо было разработать следующие чертежи: лопастной или плунжерный насос с установкой или на коробке передач, или на корпусе двигателя; распределитель потоков масла с ручным управлением для установки в кабине трактора; силовой гидроцилиндр и его установка на заднем мосту трактора; система разводки жёстких труб и гибких шлангов для подвода рабочего энергоносителя – масла – к распределительному устройству и гидроцилиндрам навесной системы.

Тону в гидравлике

Увидев, что я пришёл в некоторое замешательство от объема предстоящей работы, начальник отдела НАТИ сказал: *«Ну, ничего, посмотрим, какой ты гидравлик. Взятся за гуж, не говори, что не дюж!»* – и назначил мне в помощники и консультанты молодого конструктора, к которому я могу обращаться ежедневно по всем «гидравлическим» и другим вопросам проектирования. Тут же эти любезные ребята дали мне список технической литературы, без которой нельзя было войти в курс дела. Пришлось углубиться в «гидравлические» науки и прочитать ещё массу книг: «Исследования и разработка навесных систем для сельскохозяйственных тракторов малой и средней мощности» (Труды НАТИ, 1952); Башта «Самолётные гидравлические приводы и агрегаты»; Знаменский «Насосы и компрессоры»; Хаймович «Гидравлические приводы и устройства металлорежущих станков»; Гурвич, Френкель «Гидравлика»; Есьман «Насосы»; «Гидравлическое оборудование металлорежущих станков» (ЭНИМС, 1954).

Кроме этой «гидравлической» литературы в процессе работы над дипломом я проработал ещё кучу технической литературы: Кудрявцев «Планетарные механизмы»; Никифоров «Трактор С-80»; Архангельский «Тракторы КД-35 и КДП-35»; и, конечно, два тома книги Карельских и Барского «Конструкция, расчёт и теория трактора»; «Литьё в скорлупчатые формы» и «Производство отливок из магниевого чугуна (ВПТИ, 1954) – эти два пособия нужны были для технологической части моего проекта – разработки чертежа литой заготовки эксцентрикового валика плунжерного насоса. Тут меня консультировал наш доцент Д.П. Маслов (МАМИ).

Голова шла кругом... *«Я тону в этой гидравлике»*, – думал я.

«Что за штука – телевизор?»

Анна Розанова – родителям
12 января 1955 г.
Магадан

Мои дорогие Мамочка и Папочка! Отвечаю на 2 последних Ваших письма... Очень довольна, что доставила Вам удовольствие своими новогодними подарками, но я вижу, что Вы сами ими мало пользуетесь, а всё угощаете других... Потом Вы всё стараетесь Лёне оставить моему – это очень приятно мне, но пусть это будет сделано не в обиду Вашего стола... сестричек своих я очень хотела отблагодарить за их участие в моём Лёне, их помощь ему во всех его делах и жизни... Получила от Верочки письмо. Очень интересно, что она купила телевизор. С большим интересом приеду и посмотрю, что это за штука... А Жан говорит: «Пора уже купить профессору и телевизор!»... у неё в квартире сплошь учёные, и без этого препарата им жить нельзя... Т.е. передовая техника должна быть у них обязательно в квартире... Там ещё скоро объявится профессор (мама имеет в виду дочь тёти Веры, мою двоюродную сестру Елену Любимову, которая очень быстро продвигалась в науке в Институте физики Земли. – Л. Т.), как-нибудь «выдуют» и телевизор. Ну, в общем, это все пишется от радости за Верочку и её приобретение... Целую всех и всем привет... Аня.

Жизнь томилинская.

Комната 52 – за дипломными проектами

Наша комната 52 на втором этаже ЦО с февраля 1955 года погрузилась в дипломное проектирование.

Генрик Крамаж трудился над проектом V-образного 6-цилиндрового двигателя на шасси легкового автомобиля М-21 (защитил летом на хорошо). Койка Генрика стояла у правой стены комнаты, у окна. Его рабочее место и было на этой койке. Он сидел на койке, подложив под спину две подушки. Чертежную доску Генрик держал на коленях и опирал на край стола. Генрик купил себе и чертёжный прибор – кульман, что ему весьма облегчало работу. После нескольких часов черчения Генрик снимал доску с колен, с кряхтеньем вставал и шёл размяться по коридору.

Койка Наримана Курбанова стояла у левой стены комнаты, а рабочее место его было за нашим обеденным столом. Чертёжная доска Наримана лежала на столе, а он сам стоял, согнувшись в три погибели, или сидел, упершись глазами в чертёж. Темой диплома у Нарима-

на была модернизация заднего моста и конечной передачи трелёвочного трактора ТТ-54.

Моя койка стояла у правой стены, позади койки Генрика и довольно далеко от окна, поэтому приходилось довольно рано включать верхний свет. Да, ещё у богатенького Генрика к доске была прикреплена на зажиме переносная лёгкая лампа на кронштейне, которой он нам с Нариманом иногда разрешал пользоваться.

Я своё рабочее место организовал так: к левой стене, напротив своей койки, я на петлях привинтил чертёжную доску, которую мог поднимать и ставить на любой угол, подкладывая под её край стопу книг, лежащих на табуретке или тумбочке. За столом я сидел на стуле, обняв коленями табуретку. Было не очень удобно, к тому же частенько я неловко сбрасывал книги на пол, и тогда доска с треском падала на табурет или вообще грохалась о стену. Генрик при этом вздрагивал и ругался по-польски. Ноги мои слегка затекали, но работать было можно. На доске у меня, как и у Наримана, на роликах перемещалась вверх и вниз горизонтальная широкая линейка, линии же под углами я проводил, используя угольники под 30° и 45°.

Над своими чертежами мы усердно трудились без перерывов с утра часов до 16–17. Потом уже животы так подводило, что не было сил терпеть, и мы бежали в ближайшую точку общепита – довольно убогую столовку в Панках, где наедались за рубль до отвала.

Китайский коньяк

Иногда мы позволяли себе для расслабления мозгов и выпить чего-нибудь покрепче компота. Один раз в буфете этой столовки Генрик приметил бутылку с тремя звёздочками. Буфетчица сказала, что это китайский коньяк «Три звёздочки». Жидкость в бутылке было подозрительно мутно-белого цвета, но мы всё-таки купили эту бутылку, так как Генрик раздухарился и хотел попробовать спиртное китайского изготовления, хотя мы с Нариманом и отговаривали его от потребления неизвестного алкоголя. Надписи на этикетке были сделаны китайскими иероглифами, нам же были понятны только ***. Когда Нариман показал эту бутылку нашим китайским студентам в ЦО, они с ужасом затараторили и бросились от нас бежать, хотя мы их и не приглашали к распиву. Китайцы что-то возмущенно выкрикивали и показывали на нас пальцами. Дома перед ужином мы попробовали этот «коньяк» – оказалась жуткая сивуха, а ведь стоил этот «коньяк» три рубля. Лучше бы мы купили проверенные армянские «три звёздочки» за 3,62...

Если с утра были консультации по дипломному проектированию, то я после МАМИ или НАТИ шёл обедать к бабушке с дедушкой или бежал на свидание с Натальей, к которой всё больше и больше

привязывался. Мы шли в кино или просто гуляли, потом долго разговаривали на разные темы у неё на крыльчке... В Томилино я возвращался очень поздно, чуть ли не с последней электричкой...

Д.В. Розанов – Анне Розановой

22 января 1955 г.

Москва

Милая Аничка! Хотел я послать тебе письмецо вслед за Маминым, а тут и задержался. В этом больше всего виноват И. Эренбург – уж очень увлекательна его книга «Девятый вал» (мы добыли её на прочтение с трудом)... Спасибо тебе за подарки к празднику, но будь покойна, что мы о себе не забываем, хотя и угощаем твоих сестриц. Маничка... уже сдала свою диссертацию в свой Институт... И сегодня днём был Лёня, тоже читал все (письма) и объяснил, как у Вас «делают» ёлку, вставляя в просверленные отверстия маленькие ветки других ёлок. Мы с ним нажарили целую большую сковороду яичницы и скушали... Лёня сказал, что он теперь работает в Институте при заводе...

Первая русская революция

Д.В. Розанов – Анне Розановой

3 февраля 1955 г.

Москва

Дорогая Аничка!.. Вот мы и дожили до 50-й годовщины со времени 1-й русской резолюции. Я (и мама) с гордостью вспоминаем нашу активную работу в то время. Мы, невзирая на большую уже семью (4 детей), на возможные преследования со стороны полиции, честно и бесстрашно вели политическую работу среди населения города и крестьян. Репрессии вскоре последовали. Я сначала один выехал в г. Козельск, так как был выслан за пределы 5 губерний, но мама с детьми осталась, пока и ей не стали угрожать, она срочно выехала, ей собраться было очень трудно, но всё же она справилась. В Козельске мы увидались и вместе выехали в дер. Княщина. В 1907 г. умерла её мама (Мария Фёдоровна), и она перед смертью мамы провожала её до Ратчины в специально оборудованной телеге, чтобы больная спокойно доехала 50 вёрст. Это было (т.е. высылка меня) очень удачно для нас, так как Чёрная сотня приговорила меня к смерти (и я ходил с оружием). Я был председателем забастовочного комитета... Администрация успокоилась, что все забастовщики и их близкие люди – убралась. Посла отъезда моего был суд

над оставшимися членами забастовочного комитета, и они сильно пострадали. Об этих делах издана брошюра, которая находится при моём пенсионном деле...

Приписка А.Ф. Розановой:

Моя дорогая Аничка! От тебя долго нет письма... наверно, у вас что-то случилось... Лёничка иногда к нам приходит; был 7-го февраля, но он обыкновенно молчалив... Целую тебя. Мама.

Рондо-каприччиозо

Комната наша 52 на втором этаже ЦО очень дружная, особо не пьющая, можно сказать, почти совсем непьющая. Выпивали мы иногда коньячок, и это – всегда в результате споров между мной и Генриком на музыкальные темы. Я уже сильно тогда поднаторел в классической музыке и мог почти всегда правильно угадывать авторов и музыкальные произведения, звучащие в концертах-загадках по радио. Пан же Генрик Крамаж, получивший, возможно, некоторое музыкальное образование, обычно высокомерно был уверен, что он знает в музыке больше меня. Во время звучания в концерте-загадке какого-либо произведения мы с Генриком спорили об авторе и названии произведения на бутылку коньяка и часто выигрывал я, что Генрика очень задевало. После того, как ведущий концерта-загадки объявлял автора музыки и оказывалось, что Генрик был неправ, поляк начинал вывёртываться, говорил, что первый раз он сказал верно, а потом ошибся, и потому он не проиграл и т.п. Так было, например, когда по радио играли Интродукцию и Рондо-каприччиозо Сен-Санса, Генрик уверял, что это музыка Шопена... Конечно, я выиграл на этот раз, но Генрик продолжал спорить...

Тогда независимый наш арбитр Нариман вмешивался и выносил приговор: *«Лёня выиграл, а тебе покупать коньяк!!!»* – таков был наш залог в музыкальном споре. Генрик скрепя сердце подчинялся коллективу и со следующей степешки покупал армянские «три звёздочки» за 3 р. 62 коп. Пол-литра водки тогда стоила 2 р. 62 коп., но мы её не употребляли.

«Наше кавалерско!»

В день распития «трёх звездочек» устраивался торжественный ужин. Травмированный проигрышем Генрик не обременялся покупкой других продуктов: он приносил коньяк, а мы с Нариманом покупали хлеб, картошку, лук.

После того, как мы сообща чистили картошку, Нариман относил сковородку вниз, на первый этаж, на кухню и ставил на плиту. Мгно-

венно вся кухня, все азербайджанцы и все голодные студенты узнавали, что в комнате 52 есть что поесть. Но так как сковороду относил на кухню Нариман, никто из студентов, особенно азербайджанцев, не смел покушаться на сырую картошку – Нариман пользовался среди студентов ЦО большим авторитетом.

Идти же за картошкой и вообще наблюдать за процессом жарки мог только я. Нариман уже не годился для такой операции, так как доброе его сердце не могло вынести голодных взглядов его друзей-азербайджанцев, и за ним обязательно кто-нибудь увязывался, предлагая помочь нести сковородку или открыть дверь. Генрик тоже не годился, так как у него сразу могли вырвать сковороду из рук, или какой-нибудь немец из его группы на ходу мог сгрести со сковородки половину жареной картошки. Оставался один я как нейтральный элемент: азербайджанцы не могли опуститься до того, чтобы показать русскому, как они голодны, а немцев и прочих «демократов» я не знал, поэтому, доведя продукт до кондиции, я с независимым видом взлетал с картошкой на второй этаж.

Картошка водружалась на стол, дверь закрывали на щеколду. Нариман подходил к двери, упирался в неё спиной – и вовремя – так как снаружи в дверь уже кто-то ломился. Не стучал, не говорил, а просто давил на дверь в надежде, что ненадёжная щеколда отскочит.

Генрик шумно, с польскими застольными выкриками открывал бутылку, мы подходили к Нариману, не отпуская дверь, с громким бульканьем разливали ароматный напиток. Генрик громко выкрикивал: *«Наше кавалерско!!!»*, мы выпивали и принимались за картошку, причём Нариману, стражу у двери, тарелку с картошкой подносили прямо к двери. После нескольких минут еды и ещё 2–3 тостов неизвестный за дверью осаду снимал и уходил...

Так приходилось поступать, оберегая еду, так как однажды Нариман, поднимаясь с картошкой наверх, встретил товарища-азербайджанца, он вошёл к нам вместе с Нариманом, сел за стол без приглашения, сожрал почти всю картошку, выпил половину коньяка и ушёл, не сказав и спасибо. Нариман тогда очень расстроился, и теперь мы стали нахальнее и силой не пускали в комнату непрошенных голодных гостей во время наших дружеских трапез.

Нариман садился за стол и говорил: *«Наверно, опять сосед был!»* Мы не спорили, так как из соседней комнаты не раздавалось ни звука, а обычно восточный наш сосед громко играл на гитаре и вёл весьма сексуальный образ жизни. Смуглый азербайджанский сосед был очень смазлив, девчонки липли к нему, и частенько мы через тонкую стенку слышали не только гитарные переборы, но и нежные стоны и девичьи лепетанья: *«Ой, Султан, не надо... ой, не надо... Ой, Султан, не надо... я пойду домой... не надо... Ой, Султан, ой, Султан...»*

Но Султан был неумолим и не скоро отпускал свою очередную подружку. Такой был этот султан Султан.

Нариман при этих звуках плевался, ругался по-азербайджански и порывался пойти к соседу, но мы с Генриком удерживали его от товарищеского вмешательства в сексуальные дела Султана.

«У него большая работа»

Д.В. Розанов – Анне Розановой

16 февраля 1955 г.

Москва

Милая, милая наша дочка Аничка!

Письмо твоё шло к нам 6 дней... Твой сын Лёня бывает у нас: мы всегда его накормим. Ведь ты знаешь наше окошечко. За ним всегда у нас – достаточные запасы разных закусок и др. питания, часто там попадают яички, за которыми и Лёня знает, как охотиться. Он сам их достанет и сейчас же – на сковородку. У него хороший здоровый вид, несмотря на то, что теперь у него большая работа, но её он не боится: ты его воспитала, он хороший работник... Маничка сдала свою работу в свой институт. Это обязательный порядок оформления научной работы, а за тем будет публичная защита диссертации, только это будет не 2 доклада, а 2 лекции о проникновении бактерий (туберкулёза. – Л. Т.) в желудок. Я ей помогал в техническом оформлении работы.

А я тоже помогал тёте Мане: нарисовал несколько сотен шаблонов – схем желудков подопытных кроликов, на которые тётя Маня носила точки скопления туберкулёзных палочек.

Анна Розанова – родителям

25 февраля 1955 г.

Магадан

Дорогие Мамочка и Папочка!

Очень интересны Папочкины воспоминания о первой революции, и как Вам было тяжело тогда, и дети у Вас и такая работа опасная – Вы Герои с Мамочкой. Настоящие Герои! Я ведь очень много не знаю из Вашей биографии, знаю, что Вы всегда вели большую революционную работу (политическую)... Спасибо Вам всю жизнь и бесконечное спасибо, что Вы поддерживаете Лёню. Ты, вот, Папочка, говоришь: «Я его воспитала» – нет, не я, а Вы с Мамочкой заложили в него всё хорошее и трудолюбивое. Я здесь только учи-

ла его в школе, одевала и другой раз покрикивала на то, что мне не нравилось в его поведении. Правда, мы жили с ним здесь долго, и он кое-что перенял от меня... Но всё же я себе никогда это не приписывала, а только отношу за счёт Вас. ...Всё чаще задумываюсь об очередной поездке к Вам. Мамочка, как приедем мы, так и поедем жить к Паночке – хорошо? И никаких раскладушек не покупай – на полу лучше спать – не упадешь! Я Вас заблаговременно тогда извещу. Ваша дочка Аня.

Из записной книжки № 12

Прочеть: Бальзак – тома 7, 8, 10, 12, 13, 14. О. Генри. Избр. соч. Куприн. Яма. Гарин. Студенты. Ильф и Петров. 12 стульев. Зол. телёнок. Марк Твен. Простак за границей.

Деньги: Хлюпин 50. Цой 10. Нар 10. Генрик 1,9. Генрику 50. Куш. 50. Нар 100. Генрик 8. Газаев 10. Бабин 30. Нар 110. Новиков 6.

Я хочу через несколько лет
Вновь собраться дружеским кругом,
Вспомнить годы студенческих лет,
Когда каждый нашёл себе друга.

Наши женатики. Олег Данилов

Первым в нашей группе женился Олег Данилов. Летом 1954 года он был на сельхозпрактике – на опытной станции Владимирского тракторного завода (вместе с Костей Городецким) – и там, в деревне Краснораменье, нашёл себе жену Раису, бригадира овощной сельхозбригады. Когда мы собрались первый раз в феврале 1955 года перед 10-м семестром на Учебно-производственном комбинате ЗИСа, ребята все его поздравляли, а он смущённо улыбался какой-то неловкой улыбкой. Я сначала не понял, с чем его поздравляют, но Нариман мне сказал, что Олег женился. Мама Олега, генеральша, невестку из сельхозбригады не признавала, и Рая жила одна в деревне, пока муж Олег заканчивал МАМИ.

Олег Данилов в нашу группу пришёл вместе со всеми в 1950 году, но перед этим он один год учился в другом институте. Олег не отличался сильным прилежанием к наукам, филонил и часто получал выговоры за прогулы.

Основной страстью Олега был мотоцикл. Однажды зимой, в феврале, мы у Олега на Песчаной улице справляли его день рождения, но после некоторого подпития Олег вдруг исчез... Нам пришлось ра-

зойтись, так как именинника долго не было, и мама Олега стала беспокоиться. А потом выяснилось, что Олег пошёл излить душу к своему другу – мотоциклу, оседлал его и помчался по ночному Ленинградскому шоссе к центру, не обращая внимания ни на красные светофоры, ни на злые свистки милиционеров. Остановили Олега только у Кремля. Хорошо, что он хоть никого не сбил. Олег просидел в отделении милиции до утра, мотоцикл у него арестовали. Но отец его, генерал-майор и, как говорили, начальник ПВО Москвы, не стал вырывать мотоцикл: целый год Олег оставался без прав и без любимого своего железного коня.

Правда, к IV курсу под влиянием Кости Городецкого Олег немного одумался, стал участвовать в студенческом научном кружке и в испытании тракторов на Владимирском заводе. Там и наш МАМИ имел Опытную станцию – от кафедры «Тракторы».

В 1981 году, 11 февраля, мы справляли в Балашихе, где тогда жил и работал Олег, его 50-летие. С доброй и заботливой Раисой Ивановой Олег прожил всю жизнь. На его юбилее были все наши ребята, и даже из Эстонии приехал Вилли Гросс, очень важный теперь чиновник из эстонского Автопрома. Вилли окончил МАМИ через год после нас. Меня он удостоил только лёгкого приветственного кивка, не хотел, чёрт, вспоминать, как занимал у меня деньги на оплату учёбы.

«У нас в общежитии свадьба»

Была весна 1955 года, приближался наш выпуск из МАМИ, и Лёнька Хлюпин, наш товарищ по группе и по общежитию, стал настоятельно искать себе такую жену, которая согласилась бы вместе с ним поехать на работу в любой город страны. Леонид был старше меня на четыре года и уже понимал, конечно, значение жены для молодого мужчины. К тому же, по советским законам, женатым молодым специалистам полагалась отдельная комната от производства.

Лёнька Хлюпин выбрал себе невесту из студенток МОПИ, такую же бедную и без родителей, как он сам. Девушка Лёньки жила вместе с другими студентками МОПИ на одной из «дач» в Краскове, где Лёнька пропадал и днём и ночью. Девушка обещала Леониду, что поедет с ним куда угодно (она тоже в 1955 году оканчивала МОПИ). К тому же фамилия «Хлюпин» очень угнетала Лёньку – никак не соответствовала званию «полковник», с которым он требовал к нему обращаться. А у девушки была звучная фамилия Андрианова. Это всё и решило. Они расписались в ЗАГСе уже перед нашим распределением, а свадьбу справляли Андриановы в мае на «даче»... женского общежития в Краскове, на следующей станции после Томила, по Московско-Рязанской железной дороге...

Jolus

Ещё перед началом преддипломной практики безденежный Хлюпин стал ко мне приставать, предлагая купить у него часы, замечательные трофейные, швейцарские: брат-фронтовик привёз их из Германии. На лекциях «полковник» подсаживался ко мне или ловил в коридорах МАМИ и хвалился часами. На часах красовались такие надписи на английском языке: 17 jewels (драгоценных камней), waterproof (водонепроницаемые), incabloc (антиударные) и даже antimagnetic (антимагнитные). Ход был великолепный, и если прикладываешь часы к уху, то было слышно чёткое тиканье и приятный «малиновый» звон. На циферблате белые стрелки и цифры светились в темноте, а красная изящная секундная стрелочка весело бежала по кругу. Завод был на 48 часов. Лёнька уверял, что точность хода часов гарантирована тем, что пружина склёпана из двух полос, благодаря чему часы не реагируют на температурные скачки. Внизу циферблата красовалась надпись SWISS MADE.

Часы были чудные, но меня устраивала моя «Победа», а Лёнька просил за Jolus огромные деньги – 400 рублей! Ему срочно нужны были деньги на свадьбу, и он стал предлагать обмен: он мне даёт Jolus, а я ему – «Победу» (он её оценивал в 200 р.) плюс 200 р. Пятый курс заканчивался, и я понял, что таких часов я больше никогда не увижу. Я пошёл к часовщику, и он, к моему удивлению, купил у меня «Победу» за 400 руб., которые я и вручил Лёньке. Он был очень недоволен: хотел получить часы и деньги, а получил только деньги. Правда, столько денег он за свои часы и хотел. Но свадьба была на носу, деньги требовались, и сделка состоялась.

Свадьба «по-комсомольски»

Леонид, теперь уже Андрианов, пригласил на свадьбу нашу комнату в полном составе: меня, Наримана и Генрика. Свадьба происходила на «даче» в Краскове, где жили девушки ив МОПИ. Было человек 20 гостей. Стол для праздника молодых был накрыт на втором этаже «дачи», куда вела довольно крутая лестница. Мы все уселись за длинным свадебным столом, на котором стояли салаты и закуски. Во главе стола сидел жених – наш Леонид Хлюпин-Андрианов – с молодой, а также их какие-то дяди и тётки отдалённого родства. Но вина на столе не было. И только когда все стали возмущённо кричать: «Горько!! Горько!!», из-за занавески появились две женщины с широкими подносами, на которых стояли разнокалиберные низенькие стопочки и рюмашки с налитой водкой (самогоном?). Женщины быстро обнесли гостей, мы выпили за счастье молодых и принялись за салаты и закуски. Таким образом, никакой самодеятельности в смысле выпивки у молодёжи не было, никто не мог ускоренно опрокинуть по второй.

Кто придумал такой ритуал? Или родственники невесты опасались, что студенты надерутся вдрызг, и дозировали алкоголь? Или не хотели показать, из каких бутылок они разливали спиртное? Я спросил у соседки-студентки, зачем такой странный ритуал, а она сказала, что свадьба у Андриановой считается «комсомольской», т.е. без выпивки или почти без горячительных напитков, и на свадебном столе не должно быть никаких бутылок на случай появления комсомольских и профсоюзных проверщиков, так как профком МОПИ выделил какие-то деньги невесте на торжество.

Но выносы подносов с водкой продолжались и во время танцев под радиолу. Танцуешь с дамой, например, в ритме танго, а тебе подносят под нос поднос, на котором стоят стопочки с водкой или портвейном. Удержаться многим было трудно: берёшь с подноса стопочку, не отпуская талии партнёрши, опрокидываешь и танцуешь дальше. Вполне по-комсомольски...

Не многие комсомольцы выдерживали такого мобильного застолья и скоро попадали как попало на кровати и стулья, а Лёнька Андрианов с молодой вообще куда-то исчезли...

По шпалам

Было уже часа 2 или 3 ночи, когда я с трудом после танцев спустился по крутой лестнице на первый этаж. Рядом слегка качался и блаженно улыбался Нариман, он меня сразу узнал. Мы собирались выйти на двор, как вдруг наверху, качаясь, возник Генрик. Пан Крамаж, потеряв опору, с треском слетел вниз, пересчитав своим тощим задом все ступеньки. Хорошо, что мы увидели его полёт и подхватили внизу. Но пан поляк был так пьян, что ничего не соображал, нас не узнал и побежал во двор... Потом все заснули, где попало. Я проснулся, когда уже было довольно светло, все спали, кто на первом, кто на втором этаже. Наримана я уже потерял и решил, что они с Генриком ушли в Томилино. Я дошёл до станции и только по расписанию сообразил, что электричка в сторону Томилина будет только часа через два!

Я взглянул на рельсы, идущие в сторону нашего Томилина, и с ужасом увидел, что метрах в 40 от платформы, в сторону Москвы, прямо по шпалам, покачиваясь и размахивая руками, шагает пан Генрик Крамаж. Я быстро соскакиваю с платформы и бегу за ним. Генрик меня вроде и не узнаёт, с отсутствующим взглядом топает по шпалам и что-то бормочет по-польски. Мне стало не по себе: вдруг Генрик в таком состоянии попадёт под электричку, будет международный скандал с ПНР, да и нас обвинят, что мы не уберегли польского студента.

Я крепко беру Генрика за полу его вельветовой курточки, и мы дружно идём по правым путям Московско-Рязанской железной доро-

ги. По правым, так как именно на этих путях я скорее увижу приближающийся поезд из Москвы. Ведь эту дорогу проектировали английские инженеры, и поэтому на первых ста километрах дорога имеет левостороннее движение, т.е. по правой колее поезд идёт из Москвы, а по левой – в Москву.

Вдруг впереди шум поезда – я перетаскиваю Генрика на левую сторону, а он ещё, гад, упирается, не понимает, пьянь этакая, что поезд идёт. Я останавливаюсь, обнимаю сзади Генрика, удерживаю его, он пытается вырваться... Тяжеленный многовагонный грузовой состав с грохотом и свистом проносится по правому пути, в лицо летят поднятые вихрем мелкие камешки и песок... Генрик в трансе.

Идём по левой стороне насыпи. Генрик еле ноги передвигает, голову опустил, я его придерживаю за полу пиджака... Вдруг сзади пронзительные свистки: приближается поезд, идущий в Москву. Тащу поляка на правую сторону, он еле идёт, да ещё наступает мне на ноги и штанины моих брюк мажет своими «платформами». Все брюки мои светлые и ботинки выходные оттоптал «платформами» с налипшим слоем креозота, которым пропитывают деревянные шпалы...

Самым страшным был момент, когда мы оказались между двумя электричками. Поезда с жуткими гудками приближались спереди и сзади. Нас спас бетонный столб подвески электросети. Я с силой прижал Генрика к столбу, обхватив спасительный бетон, сколько хватило сил, а Генрик ещё трепыхался, пытаясь вырваться из моих объятий, но я держал его, боясь, что нас затащит вихрем меж составов под поезд...

Наконец, насыпь перегона Красково – Томилино кончилась, слева показалась берёзовая рощица, куда я и потащил поляка, перевёл его через пути, довёл до рощицы и отпустил. Он шмякнулся на землю, потом встал и с трудом сел, опершись на берёзу. Я тоже рухнул в изнеможении на первый попавшийся пень, ругая Генрика последними словами, но пьяный поляк ничего не понимал.

Так мы сидели довольно долго, потом встали и побрели в сторону ЦО. Генрик по дороге ещё порывался уклониться куда-то в сторону, но я железной рукой направлял его по правильному маршруту. Дошли до общежития, я его втащил на второй этаж и довёл на нашей комнате. Открываю дверь и вижу: Нариман уже лежит на койке и удивлённо на нас смотрит. Я подтаскиваю бесчувственного Генрика к его койке и со злостью толкаю его на постель. Он падает лицом на подушку и засыпает мёртвым сном...

Оказывается, Нариман только что приехал с первой электричкой. Моему рассказу он не верит: никого на путях он не видел. От Генрика – ни слова благодарности, он валяется на койке и что-то ещё бормочет, видя польские сны...

Снова Jolus

А история со швейцарскими часами Лёньки Хлюпина имела своё продолжение. В ноябре 1956 года мой завод послал меня в Нижний Тагил как конструктора по технологической оснастке и пресс-формам для участия в скорейшем оснащении производства нового танка. Выпускники МАМИ 1955 года встретили меня на вокзале, и мы хорошо отметили нашу встречу в вокзальном ресторане. Борис Кушнир и Лёнька Андрианов (бывший Хлюпин) привезли меня в общежитие ИТР завода и стали приглашать на танцы, но я позорно отключился и заснул.

Когда я проснулся, то обнаружил, что моих швейцарских часов на руке нет. Я подумал, что потерял их где-то, спрашивал у ребят, но они ничего не знали. Уже часов в восемь явился «полковник» Андрианов и сказал, что это он снял с меня часы, так как я, по его мнению, ещё должен ему 200 р. После долгих препирательств и вмешательства Бориса Кушнера, который сказал Лёньке, что, хотя часы были когда-то твоими, честный обмен состоялся полтора года назад, и снимать часы со спящего нашего старосты – похоже на воровство. «Полковник», бывший Хлюпин, с сожалением снял с руки часы и отдал мне. А взял он их затем, чтобы покрасоваться перед всеми нижнетагильцами и нижнетагильчанками на танцах...

Мне 22 года

Анна Розанова – родителям
10 марта 1955 г.
Магадан

Дорогие Мамочка и Папочка! Как Вам это нравится? Я сегодня получила Папочкино письмо, написанное им 4 марта. Идёт письмо 5–6 дней. А Вы говорите: «Дальний Восток!»... Поздравьте 19 марта моего Лёню с днём рождения, ему 22 года. Поздравляю Лёничку с исполнением 22 лет, со сдачей гос. экзаменов и желаю всего, всего хорошего в его будущей жизни и самостоятельной в будущем работе...

А.Ф. Розанова – Анне Розановой
21 марта 1955 г.
Москва

Дорогая Аничка! Мой взор и мои мысли почти каждую минуту мчатся далеко-далеко на восток через всю Сибирь и считаю дни до твоего отпуска... До твоего приезда я побуду в санатории, путёвку в Кратово уже получила – от 17-го апреля до 14-го мая... Лёня свой день рождения справлял у Томи. У него было гостей 16 человек. Танцы до 5 часов утра, а сейчас он готовится к защите диплома. Он выглядит хорошо. Мама.

Дипломный проект

Насосы

Основными чертежами, над которыми я работал довольно долго, были чертежи насосов для гидросистемы, приводящей в действие навесные орудия трактора.

Для своего дипломного проекта я разработал два варианта привода гидросистемы: лопастной (шиберный) насос и двухсторонний плунжерный насос с эксцентриковым 2-кулачковым валиком. Предполагалось, что плунжерный насос будет иметь привод ремённой зубчатой передачей от зубчатой шестерни на коленвале двигателя, для чего потребуются некоторая переделка привода помпы системы охлаждения двигателя.

Плунжерный насос должен был прикрепляться к левой стороне корпуса двигателя гусеничного трактора ДТ-54. Масло от насоса под заданным давлением будет распределяться по всем гидроцилиндрам навесной системы. Управлять гидроцилиндрами будет тракторист вручную рукоятками нескольких распределительных золотников, скомпонованных на особом ложементе на полу кабины или рядом с приборной панелью трактора.

При разработке дипломного проекта мне пришлось серьёзно углубиться в теоретические труды по гидравлике и навесным системам, что очень помогло при защите проекта.

Довольно долго я возился с разработкой плунжерного насоса. Фактически это был первый мой самостоятельный проект, своя разработка. «Сдирать» было неоткуда, да я и не хотел этого. Все параметры плунжеров (длина, диаметр), приводного валика (величина эксцентриситета, т.е. хода плунжера) и литого корпуса я выбирал сам, соображаясь, конечно, с технической литературой и теорией гидравлики.

Ход мысли конструктора

Сначала я начертил плунжерный насос с таким корпусом, в котором плунжеры, всасывающие и напорные клапаны располагались в одной вертикальной плоскости. Из-за этого решения корпус насоса получился вытянутым – около 400 мм. Насос явно не помещался на двигателе, так как мешал другим узлам, размещённым на этой стороне двигателя. Но конструкция получалась неплохой, и я с увлечением работал над ней.

Когда же я пришёл с этим чертежом на очередную консультацию в НАТИ, конструктор НАТИ посмеялись слегка надо мной, т.е. над моей приверженностью такой компоновке, и сразу указали мне на то, что вытянутый по вертикали корпус моего насоса не поместится на боковой стороне двигателя и вообще опустится ниже гусеницы так, что до него нельзя будет добраться для ремонта и регулировки.

Я и сам видел это, но уж больно жалко было расставаться с таким красивым корпусом насоса...

«Леонид! – сказал мне зав. отделом НАТИ. – Измени компоновку насоса, сократи длину корпуса наполовину и тогда получишь пятёрку как конструктор и отлично за преддипломную практику».

Когда я сидел в кино с Натальей, она стала говорить, что я её не слушаю. И я рассказал про свой насос (Наталья тоже училась на инженера, правда, на химика), на что она с досадой сказала: *«Да поверни ты свои плунжеры в другую сторону!»* Меня прямо осенило: конечно же, надо нижние плунжеры с клапанами расположить под 90 градусов к верхним, тогда корпус по длине значительно уменьшится и будет иметь форму латинской L.

Я расцеловал Наталью и помчался в Томилино. В следующие два дня я начертил новый чертёж насоса с новой компоновкой плунжеров. Получилось очень красиво и рационально для обслуживания. Высота корпуса сократилась, конечно, не наполовину, но процентов на 40, и стала 250 мм. Это был мой первый конструкторский опыт, когда конструктору кажется, что из безвыходного положения нет выхода, а потом решение находится такое простое, что недоумеваешь, почему оно не появилось сразу.

За преддипломную практику я получил отличный отзыв от НАТИ. А первый вариант конструкции плунжерного насоса ребята из НАТИ посоветовали мне не уничтожать, а также показать на защите проекта как ход мысли конструктора, что я и сделал.

Устойчивость трактора

Очень важным производственным фактором при оснащении гусеничной машины каким-либо дополнительным механизмом является изменение условий продольной и поперечной устойчивости трактора на подъёмах и склонах, так как навесная система имеет значительную массу, смещающую центр тяжести трактора.

Продольная устойчивость гусеничного трактора является одним из основных эксплуатационных показателей. Продольная устойчивость определяется предельными углами подъёмов – продольных и поперечных, при которых гусеничный трактор может работать не опрокидываясь. Этими вопросами я занимался с моим руководителем дипломного проекта профессором Е.Д. Львовым. Он сказал, что в составе моего дипломного проекта должен обязательно быть один лист, на котором надо представить следующее:

а) схему гусеничного трактора, оснащённого навесной системой, в рабочем положении (при пахоте), где A_p и h_p – координаты центра тяжести гусеничного трактора вместе с навесными орудиями; $G_{\text{сум}}$ – общий вес трактора и навесных орудий; l и $0,5h_0$ – координаты точ-

ки приложения результирующей реакции почвы $P_{H.O.}$ – от задней оси подвески на рабочие органы орудия до поверхности почвы; X_d – координата центра давления гусеничного трактора; P_x, P_y – составляющие реакции P_{HO} , параллельная и перпендикулярная поверхности почвы;

б) схему гусеничного трактора, оснащённого навесной системой, в транспортном положении;

в) схему для расчёта величины предельного угла $\alpha_{трlim}$, который характеризует продольную устойчивость гусеничного трактора с навесными орудиями, установленными в транспортном положении, где $a_{тр}$ и $h_{тр}$ – координаты центра тяжести всего агрегата при транспортном положении навесного орудия; C_k – расстояние между осью ведущей звёздочки и точкой опоры гусеницы.

Продольная устойчивость гусеничного трактора с навесными орудиями может оказаться неудовлетворительной при равномерном движении трактора на подъёме. Все эти схемы я начертил и предельный угол $\alpha_{тр}$ рассчитал. Лист получился очень убедительным и красивым. Контуры тракторов я раскрасил цветными карандашами. В итоге моих исследований выяснилось, что смещение центра тяжести трактора от навесной системы не очень значительно, а критические углы наклона гусеничного трактора, при которых можно работать без угрозы опрокидывания, в продольной плоскости почти не изменились, а в поперечной плоскости уменьшились на 3–4 градуса.

Технология

Для технологической части дипломного проекта я разработал лист, на котором показал:

а) чертёж двухкулачкового эксцентрикового валика, приводящего в прямолинейное поступательное движение четыре плунжера насоса;

б) чертёж металлической формы для отливки под давлением заготовки эксцентрикового валика из магниевого чугуна;

в) схему операций механической обработки валика, имеющего минимальные припуски на обработку благодаря новой технологии.

При работе над технологическим листом значительную помощь мне оказал наш преподаватель по технологии тракторостроения, кандидат технических наук, доцент Д.П. Маслов. В 8-м семестре я делал под его руководством курсовой проект «Литьё заготовки распредвала двигателя» (тоже литьё под давлением) и получил пятёрку. Он вспомнил меня и дал много ценных советов по технологии изготовления эксцентрикового валика для моего плунжерного насоса.

В пояснительной записке к дипломному проекту я написал, что процесс отливки под давлением эксцентрикового валика такого насоса будет иметь большие технологические преимущества в массовом производстве, так как:

- не требуется процесса формовки и формовочных материалов;
- убыстряется изготовление отливки;
- почти не требуется механической обработки, так как заготовка выполняется с минимальными припусками;
- снижается стоимость литья.

Таким образом, в моём дипломном проекте были отражены три основные стороны промышленного производства:

1. Конструкторская разработка гидросистемы навесных орудий.
2. Условия эксплуатации гусеничного трактора с навесными системами.
3. Технология производства одной из основных деталей плунжерного насоса для гидравлической системы.

12 листов А1 + Записка

Мой дипломный проект под названием «Гидромеханизм навесной системы для трактора ДТ-54» окончательно сложился в следующем составе:

- лист 1. Общий вид гусеничного трактора ДТ-54 с установленным плунжерным насосом, гидросистемой и навесными орудиями;
- лист 2. Схема гидросистемы с лопастным насосом;
- лист 3. Схема гидросистемы с плунжерным насосом;
- лист 4. Лопастной (шиберный) насос;
- листы 5, 6. Два варианта четырёхплунжерного насоса;
- листы 7, 8. Распределители потоков рабочей жидкости высокого давления с ручным управлением из кабины тракториста;
- лист 9. Силовой цилиндр навесной системы;
- лист 10. Устойчивость гусеничного трактора с навесной системой;
- листы 11, 12. Технологическая часть проекта: чертежи эксцентрикового валика плунжерного насоса, литая заготовка валика, схемы механической обработки валика;
- расчётно-пояснительная записка к дипломному проекту с экономическим обоснованием эффективности производства плунжерного насоса.

Распределение

День распределения на работу для нас, выпускников тракторного факультета, был весьма волнительным. Мы, «трактористы» обеих групп – 10-ТТ-1 и 10-ТТ-2, собрались в МАМИ около деканата. Нас, конечно, очень волновал вопрос, будут ли кого-либо направлять на МТС на освоение целинных земель, но этого не случилось. Для меня это было бы катастрофой, так как к тракторам, да тем более к МТС, душа моя не лежала. Я готов был ехать на любой завод в любой город, луч-

ше, конечно, большой, где были бы библиотеки, театры, концертные залы, где я мог бы много читать и заниматься музыкой.

В глубине души теплилась несмелая надежда, что меня, бесслезного старосту группы, не пошлют на МТС, сделают исключение: ведь у меня в Москве очень старые бабушка и дедушка, персональные пенсионеры уже союзного значения, много сил отдавшие делу революции, и за ними нужен уход...

Но ничего этого не было принято во внимание. А главным фактором было то, что мой отец С.Н. Титов был «врагом народа», мама – «его соучастницей», а я – ЧСИР (Член семьи изменника Родины). Ещё не настало время реабилитации невинных жертв сталинизма (маму реабилитировали в конце 1955 года, а отца – в 1956 году). Это для «органов» было важнее всего, и, конечно, люди из этих «органов» присутствовали и в нашей комиссии по распределению молодых специалистов. И в моём личном деле они могли прочесть то, что я на свою голову написал в анкете для возможного перехода в МИФИ и в анкете перед присвоением звания младшего лейтенанта.

Время было такое при «вожде всех народов», что сомневаться в правильности «линии партии», которая уничтожала «врагов народа», их жён и преследовала их детей всех возрастов, было весьма опасно. Поэтому мама, понимая, что отца моего уже нет в живых, старалась защитить меня от его судьбы. Мне она внушила, что отец виноват перед Родиной, перед ней и мной. Никакого, ни малейшего сомнения в его вине она не высказала и укрепила в моём сознании виновность отца перед советским обществом. Это она умышленно сделала, чтобы я в школе или в других местах не начал бы расспрашивать ребят об их отцах и матерях и не навлёк бы на себя подозрения в антисоветской пропаганде.

В анкетах про родителей надо было писать все подробности, вплоть до девичьей фамилии матери. А что же я мог написать об отце? Мы не знали, за что его арестовали, что с ним, где он; мама до 1943 года не имела свидетельства об его смерти. Мы с мамой придумали для анкет и автобиографий такую формулировку: «...мой отец С.Н. Титов в 1938 году был арестован по делу троцкистско-бухаринских изменников Родины...» Я очень долго ходил в «троцкистах-бухаринцах» – и при поступлении в ВЛКСМ, и во время учёбы в МАМИ, и ещё перед началом моей работы на заводе в Омске.

При поступлении в МАМИ мне отказали в приёме на автомобильный факультет, хотя я набрал 27 баллов на вступительных экзаменах, а туда проходной балл был всего 19. Меня, хотя я и был лучшим студентом, не взяли в МИФИ на специальности ядерщиков, конечно же, из-за моих отца и матери.

«Вы должны быть мобильны!»

Итак, для анкет и автобиографий у меня были заготовлены шаблоны, которые я переносил из одной анкеты в другую, из одной биографии – в другую. Сына «троцкиста-бухаринца» комиссия распределила дальше всех на Восток – в Омск, на оборонный завод. «Органы» надеялись, что там я застряну и сгину в Сибири. Заслуги бабушки к дедушке не были приняты во внимание, правда, я не догадался представить соответствующую справку, и ко всему – у меня не было московской прописки. Директор нашего МАМИ А.Я. Синецкий довольно жёстко сказал: *«Ну, что вы, молодой человек! Вы должны быть мобильны, что вам делать в Москве? Сидеть на шее у бабушки и дедушки? Вам надо пробиваться в жизни, осваивать производство. Чему вы научитесь в каком-нибудь НИИ в Москве? (Я просил направить меня в НАТИ. – Л. Т.) Будете годами мусолить какую-нибудь бортовую передачу или масляный радиатор!»*

Причина, конечно, была не в том, что директор заботился о моём производственном опыте, а в том, что дети «врагов народа» по негласной инструкции «органов» не должны были работать в центральных научных институтах страны и оседать в Москве. Этим детей, так же как и их родителей, ссылали в Сибирь, за Урал, чтобы затыкать дыры в инженерных кадрах низшего звена на заводах в отдалённых производственных районах СССР.

Более восточных мест при нашем распределении в 1955 году не было, оставалась только Колыма, но туда «распределяли» другие совсем «органы». Хорошо, что хоть не в северный Казахстан – поднимать целину.

Я поехал на завод в Омск и об этом не жалею. Синецкий был прав: за два с небольшим года на танковом заводе я пополнил своё инженерное образование, хорошо познакомился с производством и получил первый драгоценный опыт инженера-конструктора.

Распределение меня в далёкую Сибирь было последним актом политического преследования меня как сына «врага народа». После XX съезда КПСС я в анкетах и автобиографиях я стал открыто писать, что *«отец и мать были незаконно репрессированы в годы культа личности и реабилитированы в 1956 г.»*

Был бы отец мой жив, мама не страдала бы в Исправительно-трудовых лагерях, я не поехал бы в Омск, а... но всё сложилось... как сложилось.

На заводы!

Все 12 молодых специалистов моей группы 10-ТТ-2 получили направления на хорошие заводы и НИИ, где мы, по советским законам, должны были отработать не менее трёх лет. Все были довольны распределением.

АНДРИАНОВ Леонид Иванович – на Уралвагонзавод в Нижнем Тагиле (Лёнька был рад, что с молодой женой и новой фамилией он будет независимым человеком в Тагиле).

ГОРОДЕЦКИЙ Константин Исаакович – в Научно-исследовательский автотракторный институт (НАТИ) как подающий надежды молодой исследователь (там Костя начал свою карьеру учёного – сейчас он доктор технических наук, профессор, всё ещё работает, пишет учебники по тракторам, несколько лет был научным консультантом в КНДР, и в МАМИ – почётный профессор).

ДАНИЛОВ Олег Ефремович – по своему заявлению получил назначение на Владимирский тракторный завод (где его ждала молодая жена Рая).

КЛУШАНЦЕВ Борис Иванович – в специальное КБ по ракетостроению.

КУРБАНОВ Нариман Гусейн кули-оглы – на Механический завод нефтепромыслового оборудования в г. Сумгаит по направлению министерства АзССР (Нариман в Сумгаите стал секретарем комитета ВЛКСМ и скоро перебрался в Баку, где дорос до замдиректора института АЗНЕФТЬ по науке).

КУШНИР Борис Иванович – по своему желанию на Уралвагонзавод в Нижнем Тагиле (Боря радовался, что выходит из-под опеки мачехи и сам будет себе хозяин).

ЛЕМБЕРГ Михаил Дмитриевич – на подмосковный завод (предприимчивый Миша был согласен на любой завод, так как знал, что скоро подыщет себе любимое дело в Москве).

МАТУСЕВИЧ Вячеслав Александрович – в НИИ (ветерану Великой Отечественной войны – почетное место!).

НИКИТИН Василий Васильевич – на Московский завод гидроагрегатов им. Будённого (Вася был доволен, что будет работать в Москве, рядом со своим домом в деревне по Казанской ж.д.).

ПОЛЕТАЕВ Георгий Фёдорович – оставлен для работы в МАМИ (все члены тракторной династии Полетаевых должны были работать в МАМИ!!).

ТИТОВ Леонид Сергеевич – на оборонный завод им. Ворошилова в г. Омск (у меня были огромные инженерные планы проектировать танки и участвовать в их испытаниях!).

ХВОСТОВ Юрий Викторович – на Мытищинский механический завод (Юрка всю жизнь проработал в Мытищах и после 30 лет работы стал главным механиком завода!).

Д.В. Розанов – Анне Розановой
27 апреля 1955 г.
Кратово

Драгоценнейшая наша дочка – Аничка!

Письмо твоё читаем... на скамеечке в парке... мы оба вместе в этом году отдыхаем и лечимся... в Кратово... с 17 апреля... Воздух здесь отличный... гуляем по лесу... кругом снег. Весна ещё не наступила... Мама сидит в шубе... читает. Сейчас она сидит за книгой Достоевского... Мама с жадностью набросилась на книгу. Вообще она всеми новыми и научными знаниями интересуется... по вечерам все смотрели кино и телевизоры и Мама оч. переутомилась. Вчера эту затею бросили, рано легли спать... В мае (Маня) будет выступать с защитой своей диссертации на Учёном совете Института, а затем уже в ВАК... После Кратова поедем к Паночке, очевидно, с тобой вместе... в день выезда сообщу телеграммой, чтобы нам с тобой не разъехаться.

Анна Розанова – родителям
29 апреля 1955 г.
Магадан

...Вчера получила Ваше небольшое письмецо из Кратово. Пишете, что Вас посетил Лёня, молодец он, что навестил Вас... Узнала, что он получил направление ехать работать в Омск, и моя голова, мысли очень часто обращаются туда, к этому городу. Жан говорит, лучше бы к нам в Магадан ехал работать. А я не знаю, где лучше... А сейчас ещё у него защита диплома... Скоро увидимся... Крепко Вас целую. Ваша дочка Аничка... Я получаю отпуск 17 мая...

Мама собирается в отпуск

Время стремительно неслось. Работа над дипломным проектом в Томилине... поездки на электричке в МАМИ и НАТИ на консультации... нечастые встречи с Натальей... поглощение массы технической литературы... написание Пояснительной записки к диплому... Я ещё ожидал и радостного события – приезда мамы в отпуск. Первый колымский отпуск у неё был в 1952 году, а сейчас, через три года, – второй. Они должны были прилететь 18–19 мая, в самый разгар моей подготовки к защите (сначала мне назначили защиту на 17 июня, а за пять дней до 17-го перенесли на 28 июня).

Анна Розанова – родителям
7–8 мая 1955 г.
Магадан

Дорогие Мамочка и Папочка!!!

Пищу из Магадана... здесь вложена карточка. Во время лыжных соревнований, где я выступаю в роли судьи, приходится стоять на холоде с 10 ч. до 5 часов вечера иногда, я одеваю меховой костюм Жана, брюки меховые и куртку, и то иногда «прохватывает»... но мой рекорд на 5 км – 23 мин. 21 сек. – до сих пор не побит с 1948 года...

Сегодня 8 мая – воскресенье. Отец наш, Жан то есть, вчера уехал на охоту, на неделю. Мы остались одни. Я получаю отпуск 17-го... Я всё думаю, как бы устроить с путёвкой в санаторий, с самолётом (очередь 2000 чел., я записалась на самолёт 4-го мая)... Мамочка! Ничего не закупай и не утомляйся... Я сама всё закуплю. Спасибо, что Лёничке яичек оставили за окошком... А нельзя ли Вам в Кратове продлить ещё путёвку недели на 2? Доплатив или ещё как-либо, чтоб и весной там пожить? О выезде сообщу... Остаюсь Ваша дочка Аничка. Целую моего Лёшеньку... Целую особо Мамочку и Папочку – Ваша самая маленькая дочка Аничка.

Бабушка сообщает маме, что получила из Военной коллегии Верховного суда СССР справку от 21 мая, в которой говорится, что дело маминного брата Вани пересмотрено, приговор Военного трибунала Северного военного комиссариата от 22 мая 1938 года и определение Военной коллегии от 5 июля 1938 года «в отношении РОЗАНОВА И.Д. по вновь открывшимся обстоятельствам отменены, и дело за отсутствием состава преступления в уголовном порядке прекращено»!

Бабушка, получив такую справку на Ваню, стала хлопотать о реабилитации мамы. Реабилитация жертв сталинских репрессий в нашей семье началась.

Опасная набережная

В мае 1955 года со мной опять чуть не случилась очередная велосипедная катастрофа. Еду я как-то от бабушки с дедушкой на велосипеде к станции Электрозаводская, чтобы вместе с великом уехать в Томилино. С Бакунинской улицы поворачиваю направо, проезжаю мимо начала Большой Почтовой и сворачиваю налево, на Рубцовскую набережную, чтобы доехать до станции по тихой набережной. Река от меня справа, стараюсь держаться как можно ближе к тротуару у парапета Яузы, но мысли заняты, конечно, дипломным проектом, педали кручу автоматически, в голове – формулированием текста выступления на защите...

Вот впереди довольно крутой поворот набережной влево. И что-то меня тут насторожило, какой-то посторонний шум... Слышу сзади усиливающийся железный лязг и деревянный треск... шум резко приближается... не оглядываясь, прижимаюсь к тротуару и инстинктивно пригибаю голову к рулю велосипеда. И... вовремя!!! С железным лязгом и треском над моей бедной головой пролетел смертельный веер из дюймовых досок...

Я останавливаюсь у тротуара и смотрю, что же это было... Оказывается, это совершил крутой поворот налево ЗИС-150, на колёсном прицепе которого болталось несколько толстых длинных досок. Водитель должен был закрепить эти доски, цепями притянуть к стойкам прицепа, но он этого не сделал, а только небрежно набросил цепи на стойки. При крутом повороте ЗИС-150 влево прицеп вместе с досками резко занесло вправо, и, не наклонись я вовремя, эти доски снесли бы мою голову, и остался бы я без диплома, МАМИ – без лучшего старосты, а омский завод «Ворошиловец» – без молодого специалиста.

И опять я убедился, как и в случае с трамваем, что Чья-то незримая Рука, хранящая меня, наклонила мою неосторожную голову к рулю велосипеда... Всё-таки Кто-то не захотел, чтобы мама моя потеряла бы ещё и сына...

Из записной книжки

«Книга книг»: 1. *Львов*. Рарешите доложить. 2. *Диккенс*. Лавка древностей. 3. *Олдридж*. Охотник. 4. *Мопассан*. Повести и р-зы. 1894, том V, VI. 5. *Либединский*. Горы и люди. 6. *Бальзак*. Том 9. Блеск и нищета... Тайны княгини. 7. *Коптяева*. Дружба. 8. *Усыченко*. Невидимый фронт. 9. *Бальзак*. Шуаны. 3. Маркас. Тёмное дело. Депутат от Арси. 10. *Гарин*. Инженеры. 11. *Соболев*. Зелёный луч. 12. *Панфёров*. Волга-матушка река, кн. 1. 13. *Голубов*. Когда крепости не сдаются. 14. *Бальзак*. Том 1. Человеческая комедия. Сцены частной жизни. 15. *Байрон*. Чайльд Гарольд. 16. *Бек*. Лойко. Молодые люди. 17. *Бальзак*. Том 10. Сцены парижской жизни. 18. Том 2. Силуэт женщины. Тридцатилетняя женщина. Беатриса. 19. *Тынянов*. Подпоручик Киже. 20. *Блок*. Избранное. 21. *Морозов*. Шекспир. 22. *Коваленков*. Продан. песни. 23. *Олдридж*. Дипломат. 24. *Стаднюк*. Следопыты. 25. Происхождение и кл. сущность христианства. 26. *Шагинян*. Приключения дамы из общества. 27. *Ильф и Петров*. 12 ст., 3. Т. 28. *Вольтер*. Вавилонская царевна. 29. *Конан Дойл*. Собака Баскервилей. 30. *Алексеев*. Мария Гамильтон. «Превратив мужчину в ягнёнка, женщина вечно внушает ему, что он лев и что у него железный характер». Бальзак.

Защита диплома

Дипломные работы мы защищали перед Государственной комиссией во главе с большим начальником из Министерства высшего образования в три дня: 17, 28 и 30 июня 1955 года. В комиссии, конечно, был наш директор А.Я. Синецкий, заведующий кафедрой «Тракторы» А.П. Лызо, декан П.И. Минин, три-четыре профессора из других вузов, и наши профессора – руководители дипломного проектирования, в том числе и Е.Д. Львов.

Евгений Дмитриевич сидел не за столом, а рядом с досками, на которые мы прикрепляли свои чертежи. Видно было, что Е.Д. Львов имеет большой вес в комиссии и что его мнение будет определяющим в оценке проекта дипломника. У многих из нас он был руководителем диплома.

Сначала я вкратце изложил основные положения своей дипломной работы (к этому выступлению я долго готовился: написал текст и тщательно репетировал его в нашей комнате в ЦО перед зеркалом и Нариманом, а он со своим текстом – передо мной). Потом прошёлся по всем чертежам, и тут Е.Д. Львов задал мне вопрос по уравниванию гусеничного трактора с навесными системами, на который я ответил с полным блеском, – не даром эти вопросы мы с Е.Д. так тщательно прорабатывали.

Я думаю, что этот ответ стал основным при оценке моего проекта. В конце же защиты один из членов комиссии, профессор не нашего МАМИ, задал мне каверзный «гидравлический» вопрос на засыпку: «А что ж такое кавитация?», на который я, конечно, начитавшись трудов по гидравлике, легко ответил: это явление есть отрыв микронных частичек металла от лопастей или зубьев шестерён насосов при резком падении давления, когда кислород, выделяющийся из энергоносителя, окисляет рабочие поверхности деталей насоса, что приводит к ускоренному износу рабочих органов насоса. Этот ответ окончательно убедил Госкомиссию, что по гидравлике у меня имеются солидные знания. За дипломную работу я получил пятёрку.

52 из 60

Все 12 дипломников моей группы 10-ТТ-2 успешно защитили проекты: АНДРИАНОВ Л.И. – на тему «Трактор общего назначения на базе Т-24» – с оценкой «удовлетворительно»;

ГОРОДЕЦКИЙ К.И. – на тему «Электротрактор на базе трактора КДП-35» – с оценкой «отлично»;

ДАНИЛОВ О.Е. – на тему «Трактор для песков на базе трактора КДП-35» – с оценкой «хорошо»;

КЛУШАНЦЕВ Б.И. – на тему «Трактор хлопковой модификации на базе трактора КД–35» – с оценкой «хорошо»;

КУРБАНОВ Н. Гусейн кули-оглы. – на тему «Модернизация заднего моста и конечной передачи трактора ТТ-54» – с оценкой «отлично»;

КУШНИР Б.И. – на тему: «Ходовая система с индивидуальной подвеской трактора транспортного типа на базе ДТ-54» – с оценкой «отлично»;

ЛЕМБЕРГ М.Д. – на тему «Модернизация трансмиссии трактора ДТ-54» – с оценкой «хорошо»;

МАТУСЕВИЧ В.А. – на тему «Независимый привод вала отбора мощности трактора ДТ-54» – с оценкой «хорошо»;

НИКИТИН В.В. – на тему «Гидросистема к трактору ДТ-24 с выносными цилиндрами двойного действия хлопковой модификации с расадопосадочной скоростью 1,5–2,5 км/час» – с оценкой «удовлетворительно»;

ПОЛЕТАЕВ Г.Ф. – на тему «Модернизация ходовой части трелёвочного трактора ТТ-54» – с оценкой «отлично»;

ТИТОВ Л.С. – на тему «Гидромеханизм навесной системы для трактора ДТ-54» – с оценкой «отлично»;

ХВОСТОВ В.В. – на тему «Тягач транспортного типа на базе трактора ДТ-54» – с оценкой «отлично».

Таким образом, при защите дипломных проектов группа 10-ТТ-2 получила 52 балла из 60 возможных, т.е. 86,7 % успеха. Я, как староста, мог быть доволен успехом моей группы на защите дипломных проектов.

Вот так мы учились в нашем родном МАМИ.

Прощальный ужин

Отметить всей группой окончание МАМИ не удалось, так как основная масса дипломников моей группы, защитившихся 17 июня, к концу месяца разъехалась кто куда. Ведь нам было предписано явиться на предприятия не позднее 1 августа.

Зато мы отметили окончание МАМИ нашей комнатой 52, но, конечно, не в ЦО, а в Москве, в нашей любимой столовке около станции метро «Бауманская». Там, около перекрёстка трамвайных путей, где я чуть-чуть не угодил под прицепной вагон трамвая, была весьма демократическая точка общепита, напротив Драмтеатра, которую посещал простой рабочий люд из окрестной местности. Мужички приносили с собой водочку и, не очень таясь, выпивали после рабочего дня под нехитрую столовскую закуску, после чего можно было заказать знакомой официантке ещё и тарелку горячих пельменей.

Мы приехали на метро из МАМИ сразу после получения новеньких дипломов. К нам с Нариманом и Генриком нечаянно прицепился и Лёнька, теперь уже Андрианов. Он стоял у выхода из института,

успевший хорошо «нагрузиться» по случаю получения синих «корочек», и отвязаться от него мы уже не смогли.

Молодые специалисты уже не боялись выговоров за «аморалку», за некомсомольское поведение, и поэтому мы купили большую бутылку портвейна «777» и поехали вчетвером в столовую. Лёнька требовал купить водку, но водку мы не пили, и поэтому «777» взяли как компромисс: не пить же в столовке коньяк, который требует спокойной домашней обстановки и тихой беседы друзей, а не шума и гвалта районной забегаловки общепита.

«Русская тюря»

Пока мы сидели за столиком и ждали, когда нам принесут пельмени, за соседний столик плюхнулась некая пожилая женская фигура, одетая в бесформенную замусоленную старую кофту, чёрную длинную юбку и глубокие коричневые резиновые калоши на босу ногу. Фигура взяла глубокую тарелку и стала крошить в неё чёрный хлеб, что-то бормоча себе под нос. Женщина пришла явно из бани – за несколько кварталов от столовки были известные бани, куда иногда ходили и мои бабушка и дедушка. Лицо женщины под тёплым платком было красно, видно, она здорово напарилась в бане, но платок не снимала.

Накрошив хлеб, бабуля достала из-за пазухи четвертинку водки, всю её вылила в тарелку и стала с видимым удовольствием хлебать эту тюрю с водкой большой ложкой, даже не морщась. Мы глядели на неё с удивлением, а поляк Генрик – с ужасом... «Чего уставились, – пробурчала недовольно бабка, – не видели, что ли, русской тюрю?» Она с удовольствием чавкала беззубым ртом, мы отвернулись и занялись горячими пельменями. «Может, ей пельменей купить?» – спросил сердобольный Нариман у официантки. – *Она же бедная и не может купить!»* – «Ничего ей не надо, ничего она есть не будет больше, это её обычная еда!» – отрезала официантка и ушла...

«Не прислоняться!»

В столовой мы посидели хорошо, поели пельменей, потом пошли к метро и сфотографировались всей комнатой 52 на память. Лёньку от портвейна развезло окончательно, он громко на что-то негодовал. Мы стали советоваться, как же нам пройти через тётю-контролёра и попасть в метро. Мы купили билеты (билет стоил тогда 5 коп.), сунули один билетик Лёньке. Вести Лёньку под руки с обеих сторон было бы слишком подозрительно, и нас всех бы тогда не пустили бы в метро. Мы Лёньку пустили одного. Крепко зажав в руке билетик, Лёнька на-

правился к контролёру, но она сразу раскусила его и довольно грубо оттолкнула. Не дав Лёньке пустить в ход пьяное красноречие, мы с Нариманом вывели его на улицу, надавали под бока и пригрозили, что оставим его тут, если он не прекратит свои дурацкие выкрики. Мы ещё постояли на улице, дожидаясь, когда вновь испечённый инженер протрезвеет хоть немного... С третьего захода молодой специалист, молча, но немного качаясь, прошёл на эскалатор.

А за ним последовали и мы.

Хорошее настроение после дружеской выпивки Лёньку не покидало, а положительные эмоции требовали выхода.

Пока мы ехали на метро до Электrozаводской, Лёнька стоял, упёршись лбом в дверь вагона. Вдруг мы видим, что Лёнька вынимает какую-то железку из кармана и начинает ей царапать на стекле двери, на котором белыми крупными буквами было угрожающе выведено «Не прислоняться». Подходим к Лёньке и видим, что он пытается по-новому интерпретировать эту надпись. Лёнька уже нацарапал запятые и старался вставить букву «П» между буквами «Н» и «Я», чтобы получилась целая фраза: «*Не при, слон, пяться*».

Так он хотел, видимо, отомстить контролёру, которая не пускала его в метро. Ну, и конечно, присутствовал некий намёк на давку и толкотню, которые случались иногда на станциях. Мы прикрыли Лёнькино творчество своими телами и благополучно доехали до Электrozаводской, втащили молодого специалиста в вагон электрички. Пока мы ехали до Томилина, Лёнька заметно протрезвел и поехал далее, в Красково, к молодой жене...

МАМИ окончен! **Провожаем Генрика в Польшу**

На следующий день, утром, мы проснулись довольно поздно после прощального дружеского ужина. Вернее, это мы проснулись с Нариманом, а Генрик, подающий надежды молодой польский уже специалист, ещё бессовестно дрыхнул. Было уже часов 11, и мы стали будить поляка. Генрик дружелюбно обругал нас последними польскими словами, но всё же с кряхтением встал еле-еле, потянулся, подошёл к зеркалу и, взглянув на свою помятую физию, сказал с видимым удовлетворением: «*О! Какой красавец!*» (с польским ударением на последнем слог). Генрик всегда говорил эти слова, глядя на себя в зеркало. Он всегда был очень высокого мнения о своей наружности. Мы, конечно, всегда поддерживали его в этой оценке, а теперь заверили его, что с такой красотой, да ещё с советским дипломом он будет первым женихом не только в своём Кракове, а во всей ПНР!

Мы принялись за хлопоты, за сборы.

Я после защиты диплома уже несколько раз наезжал в ЦО, увёз в Москву свои вещи, велосипед, готовальню, одежду. Мама приехала в мае, и до поездки на курорт они жили у тёти Веры на даче в Битце.

Генрик долго собирался домой, в свой Краков, несколько дней ходил по магазинам, покупая подарки себе и родным. Нариман пока не очень спешил домой в Азербайджан, хотя ему тоже дали предписание явиться к 1 августа на работу в город Сумгаит, на Механический завод. Нариман решил явиться в срок, заехав сначала домой, в Ленкорань.

Генрик Крамаж купил огромный роскошный радиоприёмник «МИР» в богато украшенном деревянном корпусе с металлическими инкрустациями. В приёмнике, вернее, радиокомбайне, был и проигрыватель, и мы несколько дней слушали музыку – у меня накопилось уже довольно много пластинок с записями Моцарта и Бетховена и другой классики. Генрик был в восторге от своего «МИРА» и от музыки, и я предложил ему взять в подарок все мои пластинки, которые я не думал везти в Омск. Генрик отказался, но как-то неуверенно... Видно было, что всё-таки ему хотелось их взять.

Потом я уехал в Битцу, а через несколько дней приехал на Белорусский вокзал, чтобы проводить Генрика. Вот является Генрик с целой азербайджанской свитой. Впереди Нариман с товарищем тащат тяжёлую коробку с «МИРОМ», ещё двое несут какие-то коробки, а третий тащит мои пластинки с Моцартом и Бетховеном. Всё-таки Нариман уговорил Генрика взять пластинки. И правильно: остались бы они в ЦО и там пропали бы.

На прощание Генрик подарил мне свой красивый вельветовый пиджак. Мы были одной комплекции – тощие и поджарые, и пиджак мне отлично подошёл. В этом пиджаке я щеголял в Омске, вызывая зависть у омских стилиг.

Общими усилиями мы погрузили Генрика, «МИР», все его коробки и пластинки в купе. Ещё я заметил, что на ногах Генрика были не его знаменитые «платформы», а что-то другое. Поискав глазами по ногам общежитейцев, я обнаружил «платформы» на одном из друзей Наримана. Видимо, из-за нехватки денег на подарки Генрику пришлось продать «платформы» богатому азербайджанцу.

Паровоз загудел, и вновь испечённый молодой специалист Генрик Крамаж отбыл на родину – в Польшу...

Тут же, на Белорусском вокзале, я попрощался с Нариманом Курбановым и его азербайджанскими друзьями.

«Категорически приветствую!»

Но с Нариманом Курбановым наши дружеские отношения не прекратились и после окончания МАМИ. Мы обменивались не очень ча-

стыми письмами, но 14 декабря я ему обязательно звонил, в день его рождения, а он мне – 19 марта.

Нариман мне сообщил, что его послали в г. Сумгаит на Механический завод, где его сразу выбрали секретарём бюро ВЛКСМ. Нариман тяготился неинтересной работой в провинциальном Сумгаите и через год сбежал в Баку, поступил в Исследовательский институт нефти. Благодаря своей работоспособности, общественной активности и знаниям через 5 лет Нариман стал ведущим инженером, а к 1970-м годам занимал уже должность замдиректора института АЗНЕФТЬ по научной работе.

В 1973 году я только начал работать во ВНИИинструмент, и вдруг от Бакинского политехнического института для нашей лаборатории зуборезного инструмента приходит ТЗ на разработку инструмента для нарезания косых насечек на внутренних цилиндрических поверхностях захватных башмаков для буровых труб. Услышав, что по этой работе надо будет ехать в Баку, я с радостью ухватился за актуальную «нефтяную» тему, хотя совершенно ещё не представлял, что это будет за инструмент. Другие сотрудники не спешили браться за эту тему, так как инструмент должен был быть не чисто зуборезным, а некоей специальной комбинацией между червячной и модульной фрезой... Но я, зуборез-неофит, взялся за эту тему – в Баку можно было встретиться с Нариманом, с которым мы не виделись 18 лет после окончания МАМИ!

Нариман встретил меня прямо на взлётной полосе...

После знакомства с разработчиками из БПИ и консультаций с нефтяниками из АЗНЕФТЬ (которые устроил Нариман) задача настолько прояснилась, что эту первую свою научную зуборезную тему я выполнил, а БПИ получил нужный инструмент. В 1974 году я ещё раз летал в Баку для сдачи работы.

Я побывал у Наримана дома в Баку, в квартире, которую дал ему институт АЗНЕФТЬ. С ним вместе жили ещё две его младшие сестры. Нариман не женился, так как по национальным обычаям брат не может жениться, пока не выдаст замуж младших сестёр. А вообще Нариман хотел жениться на русской девушке, но в Баку русских девушек было очень мало. Сёстры Наримана готовили еду, собирали угощение, но за стол с нами не садились, только выглядывали из кухни. *«Такой у нас обычай, – сказал Нариман, – за столом сидят одни мужчины!»* Я немного пожурил этого восточного деспота и пытался пригласить сестёр за стол, но они засмушались и скрылись на кухне...

Нариман Курбанов по нефтяным делам нередко выезжал за границу: в Норвегию, Канаду и даже куда-то на Ближний Восток – к арабам... Перед каждым его отлётом в эти страны Нариман звонил мне уже из Москвы и говорил: *«Лёня!! Я тебя категорически приветствую!! Я в "Украине"!* Я приезжал к нему в гостиницу «Украина», где

он обычно останавливался со своими коллегами по научным командировкам. Мы вспоминали «минувшие дни», МАМИ, Томилино, Генрика Крамажа. Нариман сказал, что получил одно письмо от Генрика, но потом переписка прервалась...

В период книжного дефицита я посылал Нариману в Баку тома «Библиотеки всемирной литературы», а он мне – новинки серии «Литературные памятники» издательства «Наука», которые в Баку почти не имели спроса...

Но вдруг в 1978 году наша переписка прекратилась, и Нариман не отвечал на мои письма. Длилось это больше года. Я недоумевал, в чём дело, но потом получаю от него коротенькое письмо, в котором он, этот трудоголик института АЗНЕФТЬ, сообщил, что у него от напряжённой работы и стрессов был обширный инфаркт, он лежал пластом, и что сёстры-медики его еле выходили. А ему было тогда всего 46 лет...

Нариман бывал и у меня дома в Беляеве, когда у него случался лишний день перед отлётом за границу, или когда он на несколько дней прилетал в Москву по делам АЗНЕФТЬ в Министерство нефтяной промышленности.

Жена моя Алла сначала была против того, что в гости придёт азербайджанец, но я убедил её, сказав, что он мой друг по МАМИ и вообще мой единственный настоящий друг, а торгует на рынке – только международном – нефтью. Когда же Нари появился в отличном европейском костюме, при галстукке, с цветами и шампанским, лёд предубеждения стал таять. Нариман умел вести светский разговор, остроумно поддерживать беседу, говорил восточные комплименты и хвалил хозяйку за обед, и за три часа всех обаял. Потом мне же стали ставить его в пример: *«Какой друг у тебя, и разговорчивый и весёлый, а ты...»* Женщинам не угодишь...

14 декабря 1999 года я звоню в Баку, чтобы поздравить Наримана с днём рождения, но в трубке слышу не «категорические приветствия» Наримана, а горькие рыдания сестёр: мой друг Нариман Курбанов умер внезапно 28 ноября 1999 года от остановки сердца...

Такие мы были разные

Первые заметки к этой книге я начал набрасывать в 2009 году, когда две недели лежал в ожидании операции в больнице. Чтобы заполнить медленно текущее больничное время и не думать об исходе предстоящей операции, я купил в больничном киоске синюю школьную тетрадку в клеточку и стал заносить в неё коротенькие заметки о МАМИ, о своих товарищах по институту и общежитию, о профессорах и преподавателях, вызывая из глубин памяти самые интересные эпизоды студенческой жизни.

Моему визави по больничной палате Богдану очень нравились мои магаданские рассказы, и он каждый день спрашивал у меня, какие же сюжеты я набросал в синей тетрадке... про свой институт...

Операция моя прошла успешно, я ещё жив, и в последующие годы заметки и наброски превратились в книгу, которая освещает историю студенческой группы, проходившей обучение на тракторном факультете Московского автомеханического института в 1950–1955 годах.

Наша группа в первом семестре состояла из 35 человек, а окончили институт только 10 молодых специалистов из первых поступивших, а двое ребят пополнили нашу группу на II–III курсах.

Описывая состав нашей группы на I курсе, я приводил только анкетные данные о ребятах, теперь же мне хочется завершить книгу социальным портретом группы, который сложился к концу нашей учёбы в МАМИ.

Насколько я помню, у ребят не появилось желания собраться всей группой, чтобы отметить получение дипломов. Конечно, одной из причиной этого было то, что мы защищались не в один день. Все дипломы обеих групп ТТ-1 и ТТ-2 были разделены деканатом на несколько подгрупп, и защита проводилась в три дня, с интервалом 10–14 дней.

Но главная причина того, что мы не собрались вместе, была, мне кажется, в другом: в нашей группе 10-ТТ-2 уже сложились определённое социальное, вернее, территориальное расслоение с различными житейскими интересами и устремлениями.

Всех нас, 12 выпускников моей группы в МАМИ, можно разделить на три социально-территориальных подгруппы.

А. Москвичи – горожане, имеющие прописку в Москве:

- 1) Костя Городецкий, сын бухгалтера Госбанка;
- 2) Олег Данилов, сын генерала;
- 3) Борис Кушнир, сын полковника;
- 4) Миша Лемберг, сын управляющего Трестом;
- 5) Юра Хвостов, сын начальника Главка.

Б. Общежитейцы, оторванные от своих родных мест:

6) Нариман Курбанов, сын провинциального врача из Ленкорани;

7) Леонид Андрианов (бывший Хлюпин), сын рабочего, погибшего на войне, и крестьянки, из Кирова;

8) Леонид Титов, сын репрессированных из Магадана;

9) Владислав Матусевич, сын бухгалтера и в Гурзуфа, участник войны;

С. Ребята из деревни и пригорода:

10) Борис Клушанцев, сын вахтёра на стройке в Лужниках, из деревни Колошино;

11) Вася Никитин, сын официантки, из подмосковного совхоза;

12) Георгий Полетаев, сын кустика из подмосковного посёлка Ильинское.

Ядром нашей группы были Костя Городецкий, Борис Кушнир, мы с Нариманом, Миша Лемберг, Юра Хвостов... Я был связующим звеном между москвичами и общежитейцами – всё-таки я являлся в какой-то степени москвичом, хотя не имел прописки в Москве. Если с нашими городскими ребятами мы, общежитейцы, ещё общались в одних компаниях, то с «деревенскими» этого почти не было. Всё-таки, наверно, из-за возраста: например, между Г. Полетаевым и мной было 7 лет разницы, а В. Матусевич был старше меня на 8 лет. В. Матусевич родился 30 ноября 1925 года, Г. Полетаев – 28 декабря 1926 года, Л. Андрианов – 14 апреля 1929 года, Б. Клушанцев – 16 июля 1930 года, О. Данилов – 11 февраля 1931 года, Б. Кушнир – 9 июня 1931 года, В. Никитин – 7 января 1932 года, К. Городецкий – 11 января 1932 года, М. Лемберг – 14 июля 1932 года, Ю. Хвостов – 16 июля 1932 года, Н. Курбанов – 14 декабря 1932 года, а я, Л. Титов, – 19 марта 1933 года!

Я не помню ни одного какого-нибудь яркого случая из студенческой жизни с нашими «пожилыми» ребятами – Борисом Клушанцевым или Геркой Полетаевым. В. Матусевич чудачил из-за контузии на фронте. Им с нами, слишком молодыми, было не интересно. А Георгия Полетаева из-за его болезни я вообще потерял из виду на год. Вася Никитин был очень замкнут, в студенческих вечеринках с нами почти не участвовал, чувствовал себя несколько стеснительнее городских ребят, вроде разбитного Юрки Хвостова.

Вася Никитин учился с трудом, видимо, сказывалось недостаточность базового школьного образования. Но он молодец: именно он прикладывал много труда и упорства, чтобы не отставать от группы. После лекций он частенько подходил ко мне и просил мои лекции. Я же ему говорил: *«Вася! Ты же был на лекции! Ты писал! Зачем тебе мои записи?»* Но Вася брал мою тетрадку и что-то исправлял у себя. Он не доверял собственному слуху, боясь пропустить что-то важное, что-то ему незнакомое, непонятое. Я ему написал в характеристике на V курсе, что на сельхозпрактике летом 1954 года Василий «организовывал многие спортивные встречи с командами колхозов и МТС». Ничего, конечно, Вася не организовывал, да и все игры были в нашем колхозе, а не в Васином, да и получались они стихийно, но отметить в характеристике надо было что-то положительное для Васи.

Как и во всяком коллективе, в нашей студенческой группе порой складывались временные промежуточные группки по интересам. Например, на той же сельхозпрактике у нас был очень сплочённый коллектив из Наримана, меня и двух Борисов – Кушнира и Клушанцева. Вася же в другом «колхозе» держался несколько отчуждённо от горожан Лемберга и Хвостова и занимался своей любимой рыбалкой.

У меня была тесная дружба с Нариманом Курбановым, сохранившаяся надолго и после института. А в общежитии с нами дружил и Лёнька Хлюпин, мы были у него на свадьбе. Нас с Нариманом объединяло желание знаний и тяга к культуре и нелюбовь к выпивкам, которыми грешили многие студенты. Я над ним подшучивал, говоря, что у него самая пышная и самая кудрявая шевелюра на всём потоке, а он в отместку всем по секрету рассказывал, что у меня самые маленькие уши в МАМИ.

Была взаимная привязанность и дружба, конечно, у Бориса Кушнера, Олега Данилова и Кости Городецкого. Костя и Олег проходили вместе сельхозпрактику на Опытной станции Владимирского тракторного завода. Костя помогал Борису Кушнеру устроиться на работу на этой станции после Нижнего Тагила. Борис Кушнер и Олег Данилов работали потом вместе на заводе «Криогенмаш» в Балашихе...

Деловой Миша Лемберг частенько «примыкал» ко мне, когда надо было готовиться к экзаменам, а лекции Миша не любил писать. Летом Миша подрабатывал, незаконно, конечно, фотографированием детей на родительских днях в пионерлагерях...

Хорошо, конечно, что никогда не было у нас никаких конфликтов в группе, но надо признать, что и полного единства у столь разных людей по возрасту и характерам не было.

К концу учёбы трое моих студентов уже обзавелись семьями. Об Олеге Данилове и Леониде Андрианове я уже писал. А вот Борис Клушанцев на одной из вечеринок с девушками (из МОПИ?) как-то сразу выбрал одну студентку, весь вечер не отходил от неё ни на шаг, никого к ней не подпускал и раньше всех пошёл её провожать. На ней и женился, но я о свадьбе ничего не знаю. Может, Нариман был, а мне ничего не рассказал?

При распределении на работу все москвичи стремились попасть в московские НИИ и на заводы, кроме Бориса Кушнера, который хотел уехать подальше от мачехи. «Деревенским» ребятам, имевшим свои дома вблизи Москвы, тоже было важно не попасть слишком далеко от столицы и своих домов, а нам, жителям общежитий, путь в московские НИИ был закрыт (кроме В. Матусевича), и приходилось ехать на работу туда, куда министерство пошлёт...

Так мы и разлетелись по городам, НИИ и весям, не собравшись напоследок за прощальным столом всей группой. Вместе мы теперь вместе только на фотомонтаже нашего выпуска.

Лето прощальное

Итак, институт окончен, диплом за номером Ж № 321938 – в кармане. Мне выдано направление на работу в Омск, куда я тоже должен

явиться «как штык» 1-го августа. Но что-то мне совсем не хотелось начинать работать так рано, чувствовалась усталость после дипломной нервотрешки, и одного июля мне явно не хватит, чтобы прийти в себя. Да ещё и мама была в отпуске, три года мы не виделись, и я решил, что завод им. Ворошилова может ещё подождать...

Прошло дней десять июля, и вот мы всей семьёй, вчетвером, едем в гостеприимный Туапсе...

«Все четверо едем»

Анна Розанова – родителям

11 июля 1955 г.

Поезд Москва – Туапсе. 7 часов вечера

Дорогие Мамочка и Папочка! Только что проехали мимо г. Мценска. Поезд нас уносит, всех четверых всё дальше от Москвы – к Туапсе... Сначала я решила отправить в Туапсе только Лёню, а потом Жан поехал, сдал один билет и купил три – и вот мы все четверо едем. Мой адрес до 21-го июля: Туапсе, Улица Кирова, 61... С 22 июля по 10 августа – ст. Цхалтубо Закавказской ж.д. Санаторий № 1 ВЦСПС...

Мы это время пожили у Верочки очень хорошо... Очень неудобно писать на ходу поезда. Качает... Она нам отдала всю свою комнату, и мы там спали очень хорошо... Сначала Аничку хотела не брать с собою на юг, уже решила оставить у Верочки, но Жан не может её оставить одну, и, несмотря на все трудности, мы её везём с собой. «Хоть один раз окунуть в море», – как сказал Жан.

Мимо нас проносятся уже другие виды, подмосковные дачи кончились давно, а домики беленькие низенькие и много соломенных крыш. На следующ. стр. Вы увидите Аничкины дорожные зарисовки. Мчатся на её рисунках электрички, и дуги на поезде она всё рисовала сама, просила нарисовать нас, никто не мог! Пока досвиданье. Крепко Вас целуем... Жан, Аничка, Лёня, я Вас крепко целуем. Подъезжаем к какой-то станции. Кончаю писать. АНЯ.

Туапсе

21 июля мама с Жаном Оттовичем отбыли на лечение грязями в Цхалтубо, а Аничку доверили мне, как старшему брату, и Александре Ивановне, хозяйке, очень доброй женщине, матери магаданских друзей мамы – Зинаиды и Виктора Пупышевых. Без мамы и папы Аничка не капризничала, так как старший брат говорил ей, что «если будешь капризничать и плохо кушать, не буду брать тебя на море».

Эта страшная угроза действовала железно, и никакого писка не было слышно... Мы каждый день ходили на море, загорали и купались. Питались в изобилии фруктами и овощами с огорода, сада и рынка...

Женихи «А» и «Б»

После отъезда мамы и Жана в Цхалтубо к нашей хозяйке пожаловала Татьяна, подруга Зины Пупышевой из Ленинграда. Сама Зина тоже собиралась приехать, но, к маминому сожалению, так и не смогла. А ведь Зина тоже была магаданской лыжницей, тоже чемпионкой Колымы, подругой и товарищем мамы – они вместе выступали за сборную команду ДСО «Цветные металлы» и Колымы на соревнованиях ВЦСПС. Теперь Зина и её младший брат Николай жили в Ленинграде...

Подруга Зины Татьяна была очень озабочена предстоящим замужеством и находилась на распутье: выходить ли ей замуж за предполагаемого жениха А или за резервного жениха Б? И Татьяна и оба жениха были из Ленинграда. Жених А. должен был скоро приехать для выяснения отношений. Грозился нагрять и жених Б...

Татьяна докучала мне своими соображениями о женихах все вечера, когда мы ложились спать, – койки наши были на улице, под домом. Татьяна спала слева, я – справа. Татьяне было лет 32–35, никаких сексуальных интересов у меня она не вызывала – мне она казалась очень старой. К тому же я был очень влюблен в Наталью, которая обещала приехать в Туапсе после сессии.

Поделиться своими сомнениями Татьяне было не с кем, и она обсуждала свои матримониальные проблемы со мной. Жених А как будто больше нравился Татьяне: *«Хоть он и не очень красивый, зато у него своя комната в Ленинграде и перспективная работа: не сегодня-завтра он защитит диссертацию!»* – объясняла она. *«Получит прибавку к зарплате, станет старшим научным сотрудником!»* – уверяла она саму себя. *«Ну, а жених Б?»* – подначивал я. *«Он красивее, конечно, и...»* – тут она замолкала, вспоминая, видимо, другие качества мужчины Б, – *но... любит выпить...»*

Выбор между А и Б затягивался, и Татьяна вызвала жениха А в Туапсе для окончательного решения... Так мы под домом долго обсуждали качества А и Б и спали напротив друг друга, но скоро приехал жених А, и мне пришлось перебраться в дом, когда была дождливая погода, а так мы с Аничкой спали в отдалённом краю сада. Но теперь из-под дома целую ночь доносились возбуждённые голоса Татьяны и жениха А...

Жених А был так себе, довольно хлипкий интеллигент в очках, очень любил... нет, не Татьяну, а сметану – это был прямо его «пунктик». Мы с Аничкой водили их по самым хорошим пляжам Туапсе,

но, казалось, купание и загорание их мало занимало. Они всё время пререкались, вспоминая давние обиды, и ссорились. Жених А напоминал Татьяне о женихе Б, а Татьяна поливала не очень добрыми словами ленинградских подруг А. Слушать их было невыносимо – я был очень романтичен и думал, что у нас с Натальей таких распрей не будет. Мне было 22 года, жизнь представлялась в розовом цвете. *«Вот, – я наивно мечтал, – Наталья окончит через 2 года свой химический институт, приедет ко мне в Омск. Там много нефтеперегонных заводов и других химических производств, будет ей работа, нам дадут комнату, будем жить вместе!»*

Волна судьбы

...Однажды мы всей компанией – с Татьяной и женихом А – пошли на море купаться в очень ветреный день. Аничка осталась дома с А.И. Волны были большие, до метра, и в такой прибой купальщицу надо уметь войти в море, чтобы не быть сбитым волной и не получить по голове увесистой галькой, которую со дна подняла волна. Татьяна уговаривает жениха А не идти купаться, так как переживала за его здоровье и очки. Но жених А пренебрёг её советами, они взялись за руки и дружно (и довольно удачно) вошли в воду, следуя моему примеру. Надо было лечь на воду при отходе волны, тебя затянет в море, а когда подходит очередной вал, надо стараться всплыть на его гребень. Это им удалось, но с выходом из прибоя у нашей пары получился конфуз. Чтобы безболезненно выйти из воды при высоких волнах, надо, чтобы волна выбросила тебя на берег, потом надо быстро подняться и отбежать от следующего вала. Этого жениху А сделать не удалось. Татьяна из воды вышла, а жениха волна оставила на песке вместе с камнями, он встал и стал искать глазами невесту и очки. И в этот момент роковой девятый вал так наподдал ему под зад, что его как куль бросило на берег, а отходящая волна стянула с него трусы и побила камнями. Вид у жениха А был довольно жалкий, ему и по голове достался удар тяжёлой волной. Татьяна залиvisto смеялась, видя, как незадачливый пловец натягивает на колени смытые волной трусы и в спешке отбегает от следующего вала. Очки научного работника вместе с галькой вода перекатывала по песку, грозя унести в море... Возможно, что в этот момент судьба жениха А была решена...

Мы немного обмылись, вытряхивая из купальных принадлежностей мелкие камешки, песок и чёрные горошинки застывшего мазута. Этот мазут попадал в море при заливке танкеров с нефтеперегонного завода и при волнении в изобилии плавал на воде...

В приморской столовке жених А неизменно брал два стакана сметаны. Жених А и Татьяна очень любили сметану, из-за которой чуть не опоздали на поезд в Сочи. Я их провожал на вокзал, и там жених А потащил нас в ресторан, чтобы пообедать и поесть вдоволь сметаны. Но сметану после первого и второго никак не приносили, а поезд уже пришёл, и прогудел призывно паровоз, а сметаны всё не было. Татьяна стала ругаться, мы с ней вскочили и побежали на перрон, а сзади бежал жених А со стаканом сметаны в руках... Им всё-таки удалось уехать в Сочи. Я вздохнул с облегчением...

Через два дня приехала мама с Жаном, а 13 августа – Наталья...

Анна Розанова – родителям и сестре Марии Розановой
8 августа 1955 г.
Цхалтубо

Поздравляю дорогих Папочку и Маничку с днями именин... После-завтра 10/VIII вечером мы выезжаем в Туапсе к Аничке и Лёничке. Я уже жду – не дождусь, когда увижу Аничку. Лёня пишет, что она не скушает, стала коричневая от загара... кушает по 2 тарелки супу, спит под виноградом. Правда, дождь их прогонял несколько ночей подряд в дом... В Москву мы приедем в конце августа... В Туапсе мы ещё немного поживём, как приедем из санатория. Я чувствую себя превосходно. 2 раза хожу на лечебную физкультуру... Жду одно письмо от Вас в Туапсе. Хорошо? Здесь сейчас не очень жарко, бывают ночью дожди, и с утра пасмурно... Ваша дочка и сестричка Аня.

По Кавказу с Натальей. «Мифическое родство»

Я был очень рад, что Наталья выполнила своё обещание – приехать ко мне в Туапсе. Но я думал, что она приедет одна, а тут неожиданно приехала целая делегация во главе с её тётёй, сестрой отца, Валентиной Константиновной, женой профессора Института психологии МГУ П.А. Шевырёва. Ещё приехала и дочь тёти Вали, двоюродная сестра Натальи, Татьяна, биолог-орнитолог, научный сотрудник Бюро кольцевания птиц АН СССР. «Победу» профессора вёл наёмный шофёр Николай Иванович. Вся компания ехала путешествовать по Кавказу, и Наталья, молодец, не без помощи отца, уговорила тётю захватить ко мне по дороге. Ведь улица Кирова в Туапсе являлась частью трассы Новороссийск – Сочи.

Пять дней я отлично провёл с двумя милыми девушками и тётёй Валей. Мы проехали по всему Кавказу, были на озере Рица, ночевали в палаточных городках и кемпингах. Наши взаимные чувства с Натальей укрепились. И что-то в памяти у меня мало отложилось впечат-

лений от путешествия, так я был счастлив и влюблён в Наталью и поглощён этим чувством, что ничего не замечал вокруг. Наверно, в этом путешествии я и сделал Наталье предложение стать моей женой. Она дала согласие, но пока она не закончит свой менделеевский химический институт...

На обратном пути «победа» тёти Вали остановилась только на минуту у дома по улице Кирова, 61, я высадился, а путешественницы, не выходя из автомобиля, поехали дальше, в Москву.

Анна Розанова – родителям и сестре Вере Розановой

14–16 августа 1955 г.

Туапсе

Дорогие мои Мамочка, Папочка и Верочка!

11-го августа мы с Жаном приехали в Туапсе. Писали Лёне, чтобы не встречал нас... но всё же, подъезжая к Туапсе, мы напряжённо всматривались – не видно ли наших ребят, мы думали про Лёню, и вдруг видим на платформе, держась за ручки, стоят Лёня и Аничка. Аничка держит большой букет цветов садовых из георгинов, астр, роз и др. И на голове у Анички роза приколата и завязаны красные ленточки. Оба такие загорелые, Лёня – в белом костюме, Аничка – в белом платье.

Мы вышли из вагона такие радостные, всё улыбаемся. Они нам цветы преподносят, а мы им – громадный арбуз и ящичек с грушами и персиками и виноград. И так мы улыбались и радовались встрече, что все в нашем поезде, ехавшие с курорта и продолжавшие путь до Москвы, тоже все заулыбались, глядя на нас и наших деток. Так они мне понравились, что и я их так расписываю. Это их снарядила и обстирала к встрече Александра Ивановна.

Позавчера вдруг приехала на машине Лёнина знакомая девушка Наташа, она мимоездом на своей машине из Анапы. Заехали – пообедали у нас, поужинали, проспали ночь, завтракали. С Наташей приехала её тётя, тётиня дочка и шофёр машины, такой солидный и хороший, что понравился нам всем, больше, чем тётя Наташи. Александра Ивановна проявила здесь такое мужество, что всем нашла место спать, приняла очень приветливо, я, конечно, заботилась, чтоб было что кушать. В общем, провели день в таких хлопотах. Утром Лёня мне говорит, что тётя Наташи приглашает его ехать с ними на машине в Сочи, на озеро Рица, и т.д. по побережью. Жан, конечно, сначала протестовал, чтоб Лёня ехал. Но, устроив семейный совет и поговорив с тётей, мы его быстро снарядили: 2 одеяла, плащ, подушка, кое-что из продуктов, деньги и, покормив всех завтраком, посадили его в машину...

Прощались мы со всеми (машина ночевала около дома, шофёр спал в ней, стерёг). Улыбнулись Лёничке и, помахав всем, расстались с ним на 4–5 дней. Он, конечно, доволен. Ну, а если дети довольны, то и мамы довольны бывают. Сейчас ожидаем его обратно. Ему необходимо было отдохнуть от Анички, которая заполонила его с руками и ногами за эти 20 дней, и, вообще, надо увидеть, что делается на белом свете, тем более он уезжает в Омск от всех своих знакомых надолго. Когда он приедет, будем двигать к Москве, но я хочу сказать Мамочке, что это будет только к 1–2–3 сентября, чтоб она не беспокоилась приезжать раньше времени в Москву нас встречать. И потом, когда я приеду в Москву, мне нужно будет несколько дней (4–5) посвятить на сборы Лёне, т.е. купить ящик для багажа – для книг его, сложить туда одеяло, подушку, сахар, вещи тёплые, коньки, велосипед – всё отправить на вокзал, сдать в багаж, купить билет Лёне и отправить его в Омск. За эти 3–4 дня Лёня будет печатать фотокарточки – всё это, я предполагаю, будет делаться у Мамы в комнате, т.к. к 1 сентября у всех квартиры будут переполнены, и начнётся новый учебный и рабочий год, и нам будет удобнее собрать Лёню у Мамы...

...16/VIII. Вообще, мы сейчас с Жаном ждём только Лёню, чтоб выехать, т.к. здесь у Александры Ив. живут, кроме 4-х чел. постоянных квартирантов, ещё приехали 4 человека, из них 3 чел. – магаданские жители, наши даже сотрудники, и я начала себя чувствовать не как на отдыхе, а как на работе – разговоры и прочие привходящие обстоятельства неудобные, когда много народу живёт. Места для спанья нехватает, неудобства из-за питания и т.д. В общем, ждём Лёню, чтоб ехать ещё куда-нибудь, например, на теплоходе покататься. На море сейчас не ходим, т.к. я купалась, и нога немного заболела. Жан остерегается купаться. Аничка кашляет, но в общем всё ничего. Александра Ив. очень радушная женщина, всех принимает, угощает своими помидорами и отдаёт свои последние подстилки. Ей даже было негде спать, когда приехали на машине тётя и все остальные, и она постлала себе в коридорчике. Сейчас здесь прибавился ещё народ – я писала, магаданцы, 3 чел, и мы ждём опять тётю проездом обратно – когда они заведут нам нашего Лёню – и думаем, им опять придётся отдыхать с дороги и ночевать (т.к. весь день в машине едут), но и тут Ал-ра Ив. не теряется и говорит: «Всех уложу!» Здесь, правда, и на полу места становится маловато.

Мы вчера, говорив об этом, смеялись до слёз, располагая, когда они опять приедут – всех путешественников – людей с большими претензиями – тётя, собственница машины, и дочка её взрослая – раскладывая их на ночь, причём ногам места не хватает – засо-

вывая их под кровать и голову – под кровать. Но это всё смехом. На самом деле их А. Ив. кладёт на лучшую кровать в доме, предполагая мифическое будущее родство нашей семьи через Лёню с ними. Но это, конечно, миф, т.к. Лёня уезжает в Омск, Наташа ещё будет учиться в Москве 2 года, воды утечёт много за 2 года, и вся дружба может у них кончиться. Всё это я, может, и не должна была Вам писать. Потому как преждевременно. Потому Вы тоже позабудьте об этом, и Лёню не будем докучать вопросами об этом... Пока досвиданья. Крепко всех Вас целуем. Ждём встречи.

Кончилось лето последнее, послестуденческое... Я прощался и с родным МАМИ, и с институтскими друзьями, и с Малаховкой, и с Томилиным, и с мамой, которой опять надо было ехать в Магадан, и с Натальей, и с Москвой...

Из записной книжки

Аничке к 6-летию

Все тебе всегда так рады:
Мама, папа и книжки.
Веселятся с тобой до упаду
Куклы, зайки и мишки.
Ты танцуешь и поёшь
И смеёшься звонко-звонко.
Ты так весело живёшь,
Наша славная девчонка!
Скоро в книжках прочитаешь
Про чудесную страну,
Много разного узнаешь
Ты про Родину свою.
Всё тебе расскажут книжки:
Как живут у нас ребята,
В школу ходят все детишки,
Даже учатся котятка.
Тихо прочтёт перед сном
Тебе мама её или папа.
Мишка лежит под столом,
Слышишь, сосёт свою лапу.

Лёня. 27 августа 1955 г.

Наталье

Как при весеннем ливне
Разлив неизбежен рек,
Так от любви погибнет
Сердце твое, человек.
Чары любви заманят,
Ветра подхватят сильней,
В чувств половодье утянут,
Всё забываешь ты с ней.
Ею душа налита,
Сердце бьется в набат,
И на рассвете забытым
Будет вечерний закат.
Весело жизнь играет,
Страстно вскипает кровь.
Часто совсем сгорает
Бурной весною любовь.
Часто мы тихо молчали,
Но на крови не клялись,
Будто всегда прощались,
Будто уже разошлись...

Выпускник МАМИ отбывает в Омск

К концу августа все были уже в Москве. Мне надо было собираться в Омск. У мамы же было ещё 2,5 месяца отпуска до отъезда в Магадан, и она собиралась пожить с бабушкой и дедушкой у тёти Пани в деревне Московка под Серпуховым. Пока мы живём в комнате бабушки и дедушки.

А.Ф. Розанова – Анне Розановой
2 сентября 1955 г.
Дер. Московка

Дорогие Аничка, Жан и Аничка! 8 часов утра. Чудесное утро, тишина, голубое небо, ни облачка, солнышко... роса брильянтами блестит на траве... Верочка... Паночка... ушли в школу. Тишина, ни одного человека кругом, только одинокий телёнок посредине луга щиплет траву. В огороде всё выросло. Я выскочила босиком на тёплое своё белое крылечко. Аничка (Аничка и Верочка – дети тёти Пани. – Л. Т.) одна учит уроки. Виталий Семёнович... начал готовить

цветную капусту к завтраку. Тишина... Передо мной на письм. столе 2 письма от вас, но мне так захотелось вам написать, а письма будем с папой вместе читать. Папа ещё не встал. Я живу тем, что ты, Аничка, нас провожала. Какое счастье! И Лёничка вышел с нами попрощаться, и я тоже счастлива...

11 час. утра. Ходим по всему огороду... у них много воруют. На днях украли оч. много самого крупного луку и чеснока и яблок... Витя говорит, чтобы вы скорее приезжали: всего очень много – огурцов, цветной капусты и всего, всего... Приезжайте как можно скорее... потом уж сделаете в Москве свои дела...

А дела были такие, что мама не могла уехать в деревню, не собрав и не проводив меня в Омск. Велосипед свой родной я не решил тащить в город Омск – неизвестно, где я там буду жить и будет ли время на нём ездить (я его отвёз в Омск только в следующем году). Но и без велосипеда вещи набрались: и одежда зимняя и летняя, и обувь, и бельё всякое – сложился чемодан и заплечный мешок, и еда на дорогу (поезд до Омска шёл почти трое суток). Да, ещё книги какие-то, ноты (я собирался дальше учиться музыке).

Всё! Отдых закончился, и 10 сентября 1955 года молодой специалист Леонид Титов отбывает на работу в Омск.

Мама и Наталья меня провожали. Наталья стеснялась мамы, мама не знала, как ей себя держать с этой малознакомой девушкой. Я маме не сказал, что мы с Натальей решили быть вместе. Это решение осталось как бы там, на Кавказе, и сейчас мы прощались как хорошие знакомые, без определённого будущего. И поэтому прощание получилось немного суховатым: мама стеснялась поцеловать меня, и Наталья этого не сделала...

13 сентября 1955 года я приступил к работе инженером-конструктором отдела главного технолога завода им. Ворошилова с окладом 880 рублей в месяц...



Леонид Титов – студент V курса тракторного факультета МАМИ. Томилино. 1954 г.



«На память о студенческих годах и о днях на практике. Лёне Титову от Наримана Курбанова».
23 октября 1954 г.



Крамаж Г. С.

Генрик Крамаж. Студент V курса автомобильного факультета МАМИ

Материалы дипломного проекта Леонида Титова
(а-д)

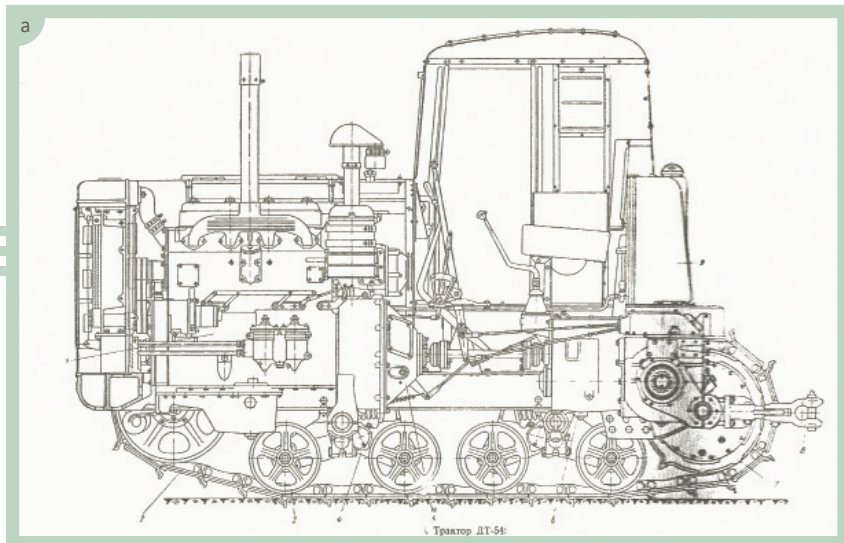

Труженик колхозных полей трактор ДТ-54



Схема навесной гидросистемы с лопастным насосом

В

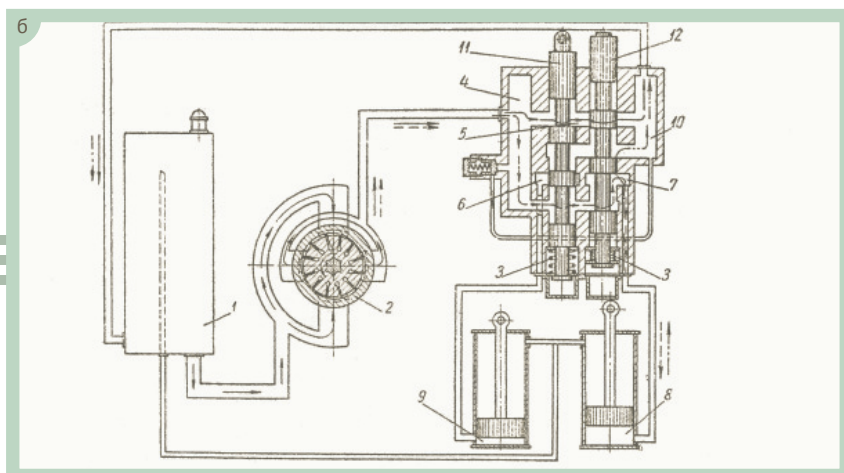

Схема навесной гидросистемы с шестеренчатым насосом

Г

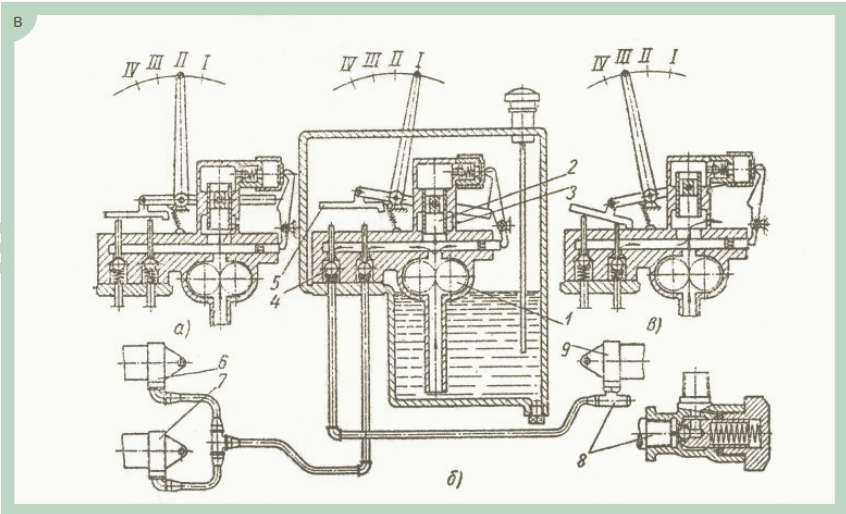

Схема гусеничного трактора с навесными орудиями в рабочем положении (при пахоте)

Д

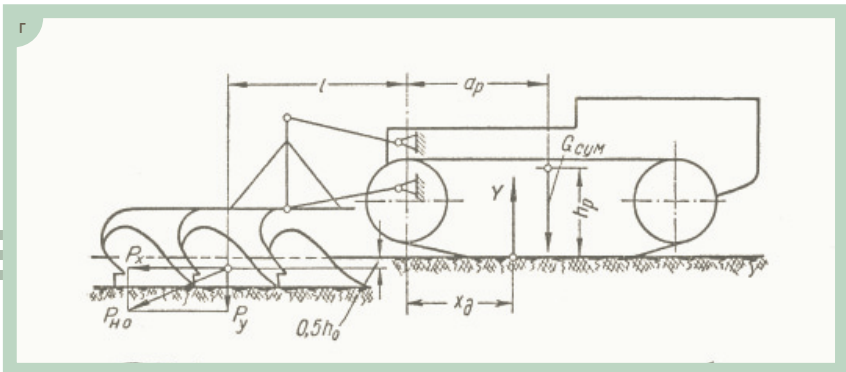

Схема гусеничного трактора с навесными орудиями
в транспортном положении

Военная кафедра МАМИ.
Личная карточка № 378 студента Леонида Титова
(а-в)

а

4772

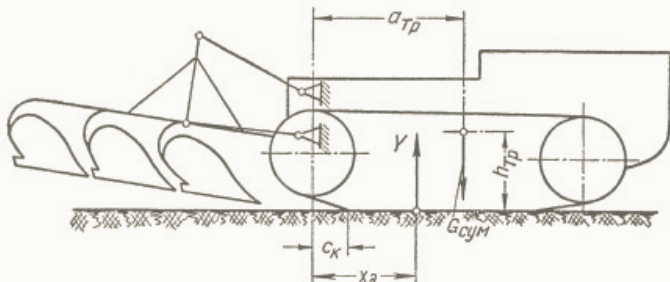
М. В. О. СССР
ВОЕННАЯ КАФЕДРА
Инженерского
Активного военного
Института

ЛИЧНАЯ КАРТОЧКА СТУДЕНТА № 378

Факультет: Тракторный Специальность: Трактор

Год приема 1950 г.

Имя: не имеет

Фамилия: Титов Имя: Леонид Отчество: Сергеевич

Год рождения: 1933 г. Национальность: Русский

Соп. происхождения: 4) служащих

Место рождения: З. Малояр.

Партийность, № партийного билета: ниги

Член ВЛКСМ, № билета: Да, член ВЛКСМ № 301097

Имеет ли партийные звания (какие, кем вложено и за что) или комсомольские звисвания: не имеет

Характеристика по годам обучения

2-й курс: Средств и Шитов
К работам присоединяется
всех работ. Дисциплина
хорошая. Активный участник
всех работ. Ветеран
подготовки. Удален работ
Тропоходный ВЛКСМ
Тропоходный ВЛКСМ

3-й курс: Дисциплинированный
Активный участник
всех работ. Ветеран
и практиков. Удален
Участник работ

Состояние семьи: отец, мать, сестра, брат

Адрес до поступления в ВУЗ: Магадан Канатское
шоссе 3 кв 4

Адрес РКМ или отделения милиции, где состоял на учете до поступления в институт: на учете не состоял

Образование до поступления в институт: среднее, полное

Имеет ли связь с заграницей: не имеет

Военная подготовка до поступления: не имеет

Учеты в воинской части (железнодорожной, где и должность выполнял):
не участвовал

24

6

		Успеваемость											1-й семестр	2-й семестр					
Дисциплины		Семестр		3	4	За год	3	6	За год	7	8	За год	9	10	За год	1-й семестр	2-й семестр		
История Остри	Общественная подготовка																		
	Актинеская подготовка			опл	У												4		
	Стрельба подготовка			опл	У												4		
	Личная подготовка			опл	У												3		
	Учбы Советской Армии			опл	У												4		
	Личная топография			опл	У												4		
	Лично-полевая подготовка			опл	У														
	Знания охоты			опл	У														
	Материальная часть автомобилей и тракторов			опл	У			4	4	У									
	Эксплуатация автомобилей и тракторов										3	3	У						
	Ремонт автомобилей и тракторов														3				
	Автодорожная служба и автомобильные перевозки														4				
	Рождение автомобилей и тракторов																		5
Физическая подготовка																			

195

Успеваемости по курсу управления автомобилями и тракторами: 4 6 10 10 10 10 10 10 10 10 10 10 10 10 10 10 10 10 10 10

Часы пропущенных занятий

		3	4	3	6	7	8	9	10	1-й семестр	2-й семестр	Всего
Уважительные												
Не уважительные												
Итого												

B

Раневая и козгунли (где, когда) и их характеристика (тяжелое, а)	не было	Дис
Пребывание в плену и в окружении, нахождения на территории врага (когда, сколько времени, где з какой должности)	не было	Дис
Награды:	не было	Дис
За 4-й курс: Военно-учетная специальность до института	Военно-учетная специальность до института	Дис
Учебные группы по годам обучения:	2 курс 3-ТТ-2 3 курс 5-6 мот 4 курс 7-377-2 5 курс 10 мот-2	Дис
Год начала прохождения военной подготовки в институте:	195	Дис
Военный профиль:	Генерально-полковник автотранспортной ав.	Дис
Год окончания военной подготовки в институте:		Дис
Адрес студента при обучении в институте:	Малая бча Учбо мотро р-на Звтхекраса бн 71	Дис
Адрес РВК в котором студент состоит на учете:	Хостенский	Дис
Состояние здоровья:	Здоров	Дис



Работа над дипломными проектами. Студенты-пятикурсники Нариман Курбанов (слева) и Юра Беляев (в тубетейке)



Студент группы 10-ТТ-2 Нариман Курбанов пишет пояснительную записку к дипломному проекту

23

Х А Р А К Т Е Р И С Т И К А

Студента 5-го курса тракторного факультета,
Московского автомеханического института.

ТИТОВА Леонида Сергеевича.

Студент **ТИТОВ Л.С.** 1933 года рождения, поступил
в институт в 1950 году на первый курс.

Успеваемость **ТИТОВА Л.С.** хорошая.

Тов. **ТИТОВ** проявил себя активным организатором
в группе, активно участвует в жизни комсомольской
организации группы и факультета, честно и добросовестно
относясь к общественным обязанностям.

На 1 курсе тов. **ТИТОВ** успешно работал пионервожа-
тым в подшефной школе. Был также корреспондентом ин-
ститутской стенгазеты "Автомеханик" и членом редак-
ции стенгазеты "Общезитеец."

На 3-4 курсах, являясь членом студсовета в обще-
житии с успехом справляясь с работой.

Начиная со 2-го курса, тов. **ТИТОВ** является бес-
сменным старостой группы.

Личным примером тов. **ТИТОВ** показывает образец
комсомольского поведения и учебы.

Во время прохождения практики в Калининской об-
ласти сумел мобилизовать группу на помощь тракторной
бригаде, а также организовал концерт для колхозников
силами студентов группы.

Тов. **ТИТОВ** пользуется заслуженным уважением и
авторитетом в группе, чуткий, отзывчивый товарищ.

Зам. декана по уч. работе *Александр* А.П. ЛЫЗО/
 Декан факультета *Минин* /П.МИНИН/
 Секретарь бюро ЛКСМ *Лысенков* /ЛЫСЕНКОВ/

Характеристика на выпускника МАМИ Леонида Титова

1950

МОСКОВСКИЙ АВТОМЕХАНИЧЕСКИЙ ИНСТИТУТ

1955



Городетский
Г. А.



Лучинский
В. И.



Смирнов
З. А.



Гордочский
В. И.



Ленин
М. М.



Синицкий
А. А.



Дмитриев
Г. А.



Ионов
А. М.



Куняевский
М. М.



Битор
А. С.



Богомолова
В. С.



Бекетов
В. Н.



Винович
И. Е.



Мишин
П. И.



Литвиновский
М. М.



Катснел
Е. В.



Козловский
П. П.



Кулшрешта
Н. Б.



Фретский
Н. С.



Даниловский
О. Е.



Журкин
У. У.



Амалников
В. В.



Литвиновский
М. А.



Литвиновский
В. В.



Салафиров
В. И.



Пак
К. К.



Бакин
В. Е.



Борковский
М. Ф.



Паткевич
В. И.



Осталовский
В. И.

ТРАКТОРНЫЙ
ФАКУЛЬТЕТ.



Москва

1950

1955

1950

1955

1950

1955

1950



Выпуск тракторного факультета МАМИ 1955 года фотоомонтаж

Преподаватели МАМИ (прямоугольные фотографии)

Верхний ряд. В центре – директор МАМИ к.э.н. А.Я. Синецкий.

Налево от директора: И.М. Ленин, д.т.н., профессор, заведующий кафедрой «Автомобильные и тракторные двигатели» (принимал у Л. Титова экзамен по теории двигателя); В.О. Гордон, д.т.н., профессор, заведующий кафедрой «Начертательная геометрия и черчение» (принимал у Л. Титова экзамен по начертательной геометрии); Э.А. Смирнов, доцент (принимал у Л. Титова курсовой проект по ГПМ).

Направо от директора: Г.А. Дмитриев, д.т.н., заведующий кафедрой «Химия» (принимал у Л. Титова экзамены: вступительный и после первого семестра); А.М. Ионов, к.э.н., заведующий кафедрами ОМЛ и «Политэкономия»; М.Н. Кунявский, к.т.н., заведующий кафедрой «Металловедение и термическая обработка» (принимал у Л. Титова экзамен).

Нижний ряд (слева направо): В.С. Богомолова, старший преподаватель кафедры «Высшая математика» (трижды принимала экзамены у Л. Титова); В.Н. Беляев, к.т.н., заведующий кафедрой «Детали машин и ГПМ» (принимал у Л. Титова экзамен по деталям машин); Я.Е. Бинович, к.т.н., доцент, генерал-лейтенант в отставке (читал студентам группы Л. Титова факультативный курс «Планетарные передачи»); П.И. Минин, декан тракторного факультета; Л.М. Митропольская, секретарь факультета.

Выпускники тракторного факультета (овальные фотографии)

Слева направо

Верхний ряд: К.И. Городецкий (гр. ТТ-2), В.И. Ануфриев (гр. ТТ-1), Л.С. Титов (гр. ТТ-2), Н.Г. Курбанов (гр. ТТ-2).

Второй ряд: Н.Я. Боровой и Ю.Л. Фрегер (гр. ТТ-1), Б.И. Кушнир и Б.И. Клушанцев (гр. ТТ-2), П.П. Жогин и С.Г. Киселёв (гр. ТТ-1).

Третий ряд: Г.Ф. Полетаев (гр. ТТ-2), В.Е. Платонов (гр. ТТ-1), О.Е. Данилов (гр. ТТ-2), А.А. Журкин, Л.В. Чикилёва

и О.С. Драган (гр. ТТ-1), Ю.В. Хвостов, Л.И. Андрианов (бывший Хлюпин), М.Д. Лемберг и В.В. Никитин (гр. ТТ-2).

Четвёртый ряд: Н. Осташевская, Д.В. Пологих, И.М. Фаерович, Ю.К. Сахаров, К. Пак, В.Э. Бабин и М.Ф. Волков (гр. ТТ-1), В.А. Матусевич (гр. ТТ-2).



Выпускники тракторного и автомобильного факультетов МАМИ после прощального ужина в столовой на Бакунинской улице. Слева направо: Нариман Курбанов, Леонид Титов, Генрик Крамаж. Москва. Июнь 1955 г.

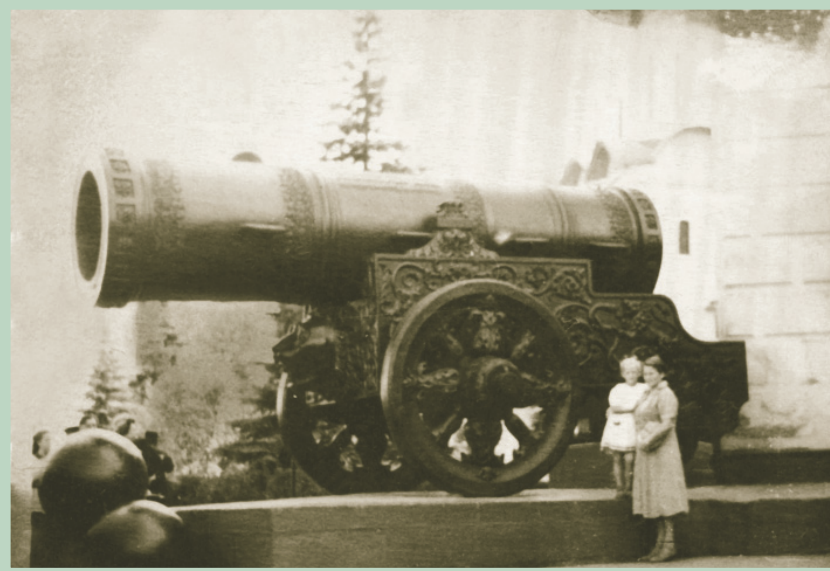

Память о Кремле. Мама и Аничка около Царь-пушки. Лето 1955 г.

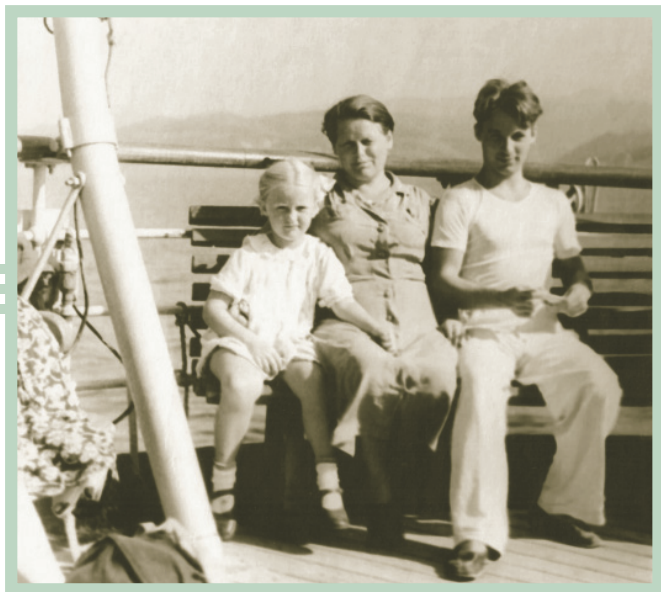

Анна Розанова с дочкой Аней и сыном Леонидом
на борту теплохода «Украина». Лето 1955 г.



А.И. Сызько,
Жан Рудзит (сидит)
и Леонид Титов
у источника.
Туапсе. Лето 1955 г.



Отпускники-магаданцы
на отдыхе: Жан Рудзит
и Анна Розанова.
Цхалтубо.
29 июня 1955 г.



Наталья Вышегородцева
в камышах. Кавказ. Кемпинг
на берегу Чёрного моря.
Лето 1955 г.

Туапсе. Август 1955 г.

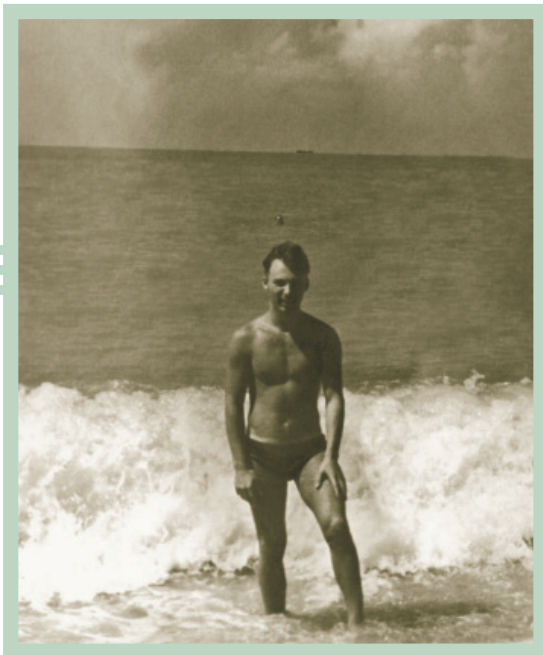

Молодой специалист
Леонид Титов
на отдыхе после
окончания МАМИ



Море. Прощание с прибоем

-438- XXV-7

АНИЧКЕ К 6-летию

Все тебе всегда так радостно:
Мама, папа и книжки
Веселились с тобой до упаду,
Куклы, зайки и машинки.
Ты танцуешь и поёшь
И смеёшься звонко-звонко.
Ты так весело живёшь
Наша славная девочка!
Скоро в книжках прочитаешь
Про чудесную страну.
Много разного узнаешь
Ты про Родину свою.
Все тебе расскажут книжки:
Как живут у нас ребята,
~~А ещё скажут тебе~~
В школе скажут все детишки,
Даже у мамы котятки.
Ты их прочитаешь перед сном
Тебе мама сё или папа.
Мишка лежит под столом,
Слушает, сопит лану

Лёня.
27. VIII 55г.

Стихи брата Леонида «Аничке – 6 лет»



Выпускники тракторного факультета МАМИ в гостях у старосты отмечают 50-летие выпуска 1955 года. Слева направо: Борис Кушнир, Юрий Хвостов, Леонид Титов, Константин Городецкий. Москва. Декабрь 2005 г.



Московский государственный технический университет «МАМИ». Большая Семёновская ул., д. 38. Москва. 2011 г.



Мемуарная и художественная проза Леонида Титова. 2005–2020 гг.



Автор Леонид Сергеевич Титов за работой над книгой

Литературно-художественное электронное издание

Титов Леонид Сергеевич

**Повседневная жизнь московских студентов середины XX века,
или Как мы учились в МАМИ**

*Разработано с помощью программного обеспечения
Microsoft Office Word, Adobe Acrobat Pro*

Редактор *А.В. Куркова*

Компьютерная верстка: *Ю.С. Акульшина*

Дизайн: *И.Е. Эффа*

Подписано к использованию 16.10.2020

Объем издания 28,36 Мб. Тираж 50. Заказ № 56

Издательство Московского Политеха
115280, Москва, Автозаводская, 16
www.mospolytech.ru; e-mail: izdat.mospolytech@yandex.ru;
тел. (495) 276-33-67



Об авторе

Леонид Сергеевич Титов окончил МАМИ в 1955 году и 40 лет работал конструктором по технологической оснастке и нестандартному оборудованию в оборонной, газовой, инструментальной и тяжёлой промышленности.



В своих воспоминаниях член Союза писателей России мемуарист Леонид Титов рассказывает об учёбе в МАМИ и студенческой жизни в середине XX века – по курсам, семестрам, неделям, дням, часам и минутам расписаний. Вместе с автором – старостой группы – вы заходите на кафедры и в лаборатории, учитесь на лекциях и семинарах, живёте на студенческих «дачах», едете в электричках по Казанской железной дороге, участвуете в военных сборах и заводских практиках, работаете на МТС и в полях Калининской области...

Обстановку и реалии советской действительности 1950-х годов ярко иллюстрируют письма дедушки, бабушки и матери автора.